

A photograph of a mosque interior, showing a large dome and several hanging lanterns. The image is the background for the book cover.

غاية المشتاق  
لمعرفة العباسيين في العراق

تأليف  
د. محمد خضير شحادة والذوي العقبى

تأليف  
أحمد  
مسلطان  
الدور

غاية المشائق لمعرفة العباسيين في العراق

تأليف أحمد

مسلطان الدور

بسم الله الرحمن الرحيم  
وبه نستعين

كلمة الأئمة الأربعة الكبار  
السيد عبدالرزاق الحسني

لهذا كتاب جليل وعظيم.. فهو كبير بحجمه، فريد  
في تبويبه، غزير بمادته، توفّر على جمع موارد الأئمة  
الباع السيد أحمد فضل إسمان الدليل العباسي فاستحق  
كل إطراء وتناء على ما جاء في القدمات النفيسة  
التي رجمتها أقلام الأئمة والمختصين بعلم  
الانساب فان استطاع المؤلف الفاضل ان يبصر  
كتاب النور ليستفيد منه طلاب العلم والعرفه  
فانه يكون قد أسدى لعلم الانساب اهل خدمه  
والله من وراء القصد.

بغداد / الكرادة الشرقية / البويع  
١٩٩٥

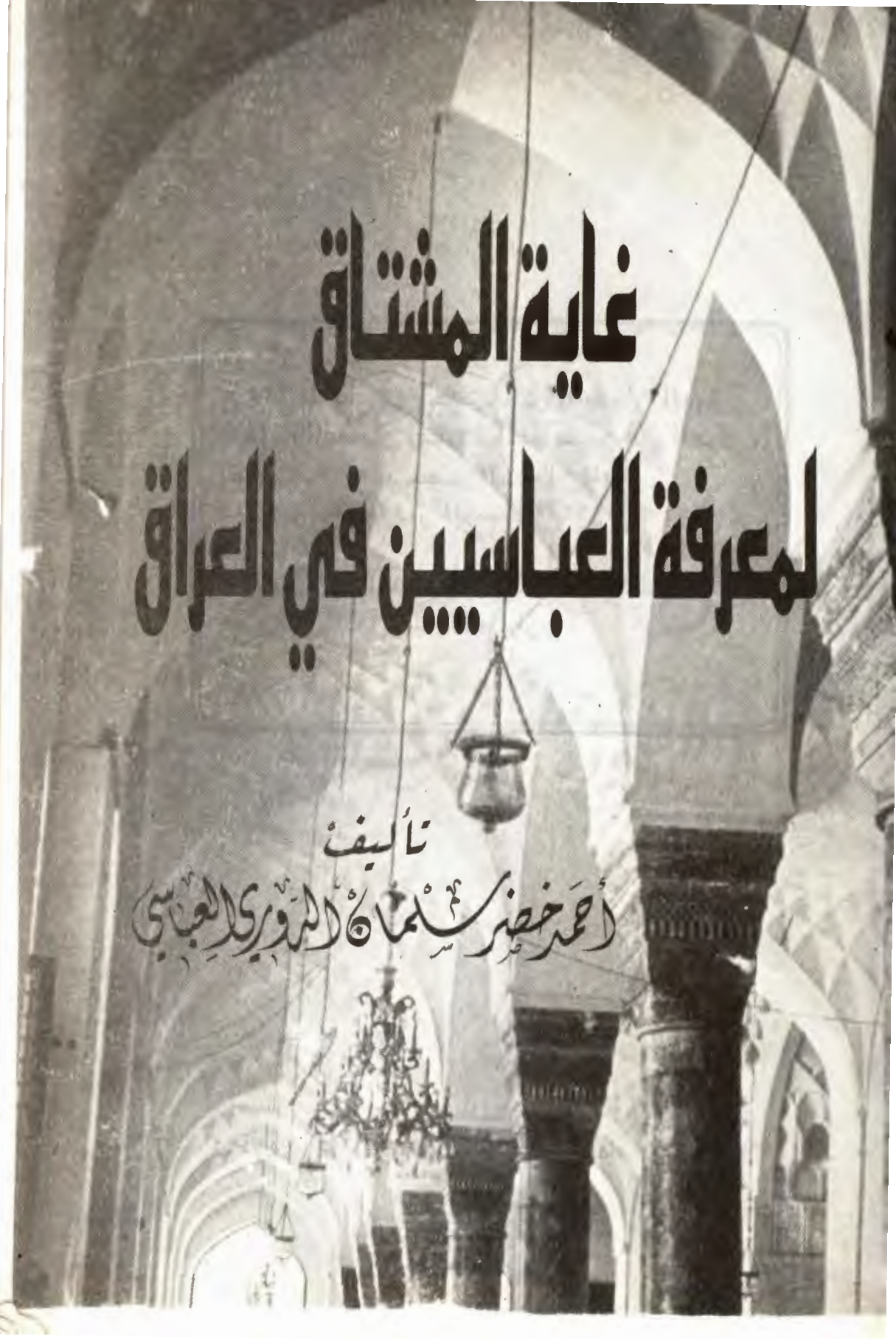

غاية المشتاق  
لمعرفة العباسيين في العراق

تأليف  
أحمد خضير ثمائم والروزي العباسي

٩٢٩ او

ع ٢٢٥ العباسي، أحمد خضر السلطان الدوري  
(غاية المشتاق لمعرفة العباسيين في العراق))

تصنيف/ أحمد خضر السلطان الدوري

بغداد : مطبعة دار الرسالة / ١٩٩٢

ص.ب ٢٢٤

١- الأنساب [العباسيين]

٢- قبائل العرب أ- العنوان

م.و

١٩٩٢/٦٧٧

رقم الايداع في دار الكتب والوثائق ببغداد ٦٧٧ لسنة ١٩٩٢

بِسْمِ اللَّهِ الرَّحْمَنِ الرَّحِيمِ

قُلْ لَا أَسْأَلُكُمْ عَلَيْهِ أَجْرًا  
إِلَّا الْمَوَدَّةَ فِي الْقُرْبَىٰ

مِنْ أُمَّةٍ تَوَلَّوْا

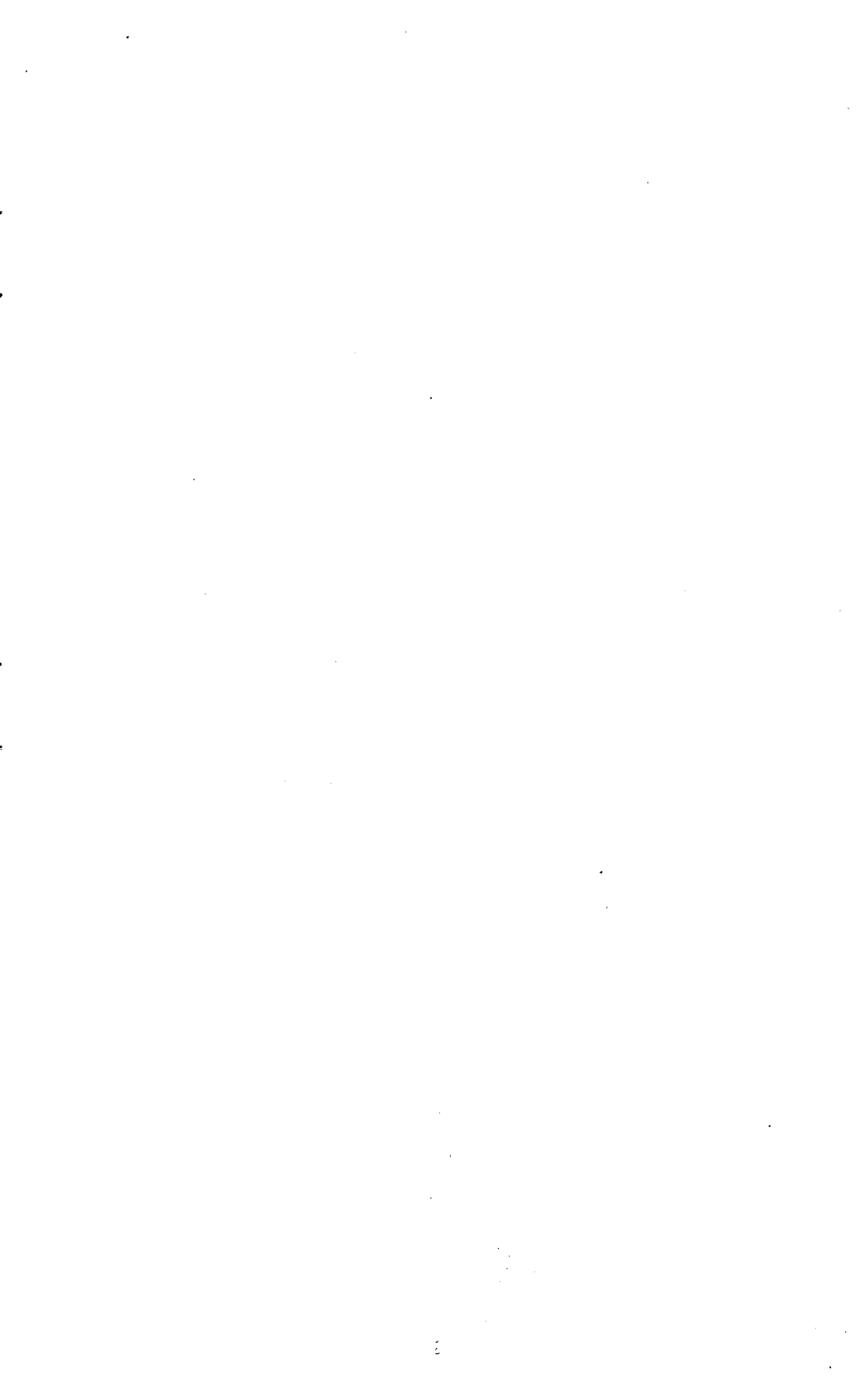

الحاج خضر السلمان لعن الله  
الدري الباسي

مناجاة عشيرة  
البوهدل العباسية  
وَالدُّرُف

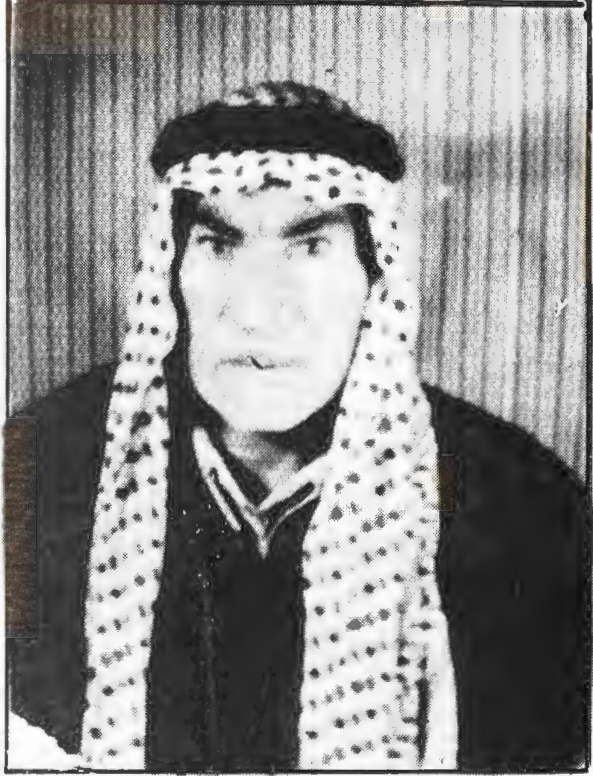

أحمد خضر السلمان الدري  
العباسي

مناجاة عموم العباسيين  
في العراق  
مؤلف كتاب  
"غاية المشتاق"  
لمعرفة  
العباسيين في العراق

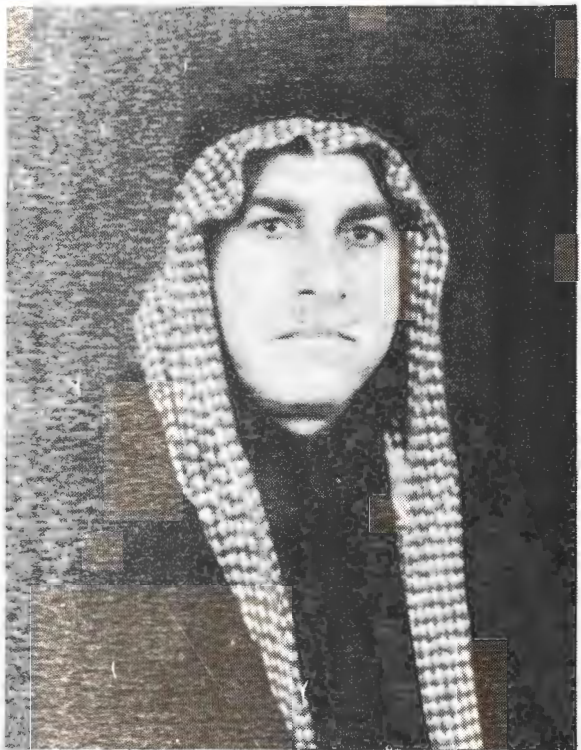





بِسْمِ اللَّهِ الرَّحْمَنِ الرَّحِيمِ

لِأَهْلِكَ

إِلَى وَالِدِي خَيْرِ السُّلَمَانَ الْمَدْلَكَ الْعَبَّاسِي ...  
كَانَ طَمُوحَكَ أَنْ تَجْمَعَ أَبْنَاءَ الْبَيْتِ الْعَبَّاسِيِّ وَأَوْلَادُ الْعَبَلِ  
بِزُعْبَدِ الْمَطْلَبِ (صِيغَةَ نَعْنِ) بِكِتَابِ بَصْمِ مَخْطُوطَاتِ الْأَسْرِ الْعَبَّاسِيَّةِ  
وَقَدْ أُخْرِجَتْ فِي حَيَاتِكَ مَخْطُوطَةُ الْعَبَّاسِيُونَ (البريد) وَأَنْتَ تَأْمَلُ

أَنْ تُنْجِزَ مَا بَدَأْتَ بِهِ وَقَدْ اخْتَارَكَ اللَّهُ تَعَالَى إِلَى جِوَارِهِ ...  
فَهَضَبْتَ لِتَحْقِيقِ وَصِيَّتِكَ فَاتَّصَلْتُ عَلَى مَرِّ السِّنِينَ بِجَمِيعِ الْأَسْرِ الْعَبَّاسِيَّةِ  
وَالنَّخْتَةَ مِنَ الْأَسَانِدَةِ الْمَوْخِزِ وَالْمُتَضَلِّعِينَ بِالتَّارِيخِ الْعَبَّاسِي  
فَكَانَتْ ثَمَرَةُ جَهْدِي هَذَا الشَّجَرِ الْجَامِعِ لِلْأَسْرِ الْعَبَّاسِيَّةِ فِي الْعِرَاقِ ..  
أَقْدِمَهُ هَدِيَّةً إِلَى رُوحِكَ الطَّاهِرَةِ

تَحِيَّاتِي لِأَهْلِكَ ..

# بِسْمِ اللَّهِ الرَّحْمَنِ الرَّحِيمِ

○ إلى السيد محمد بن سلمان الديلمي العباسي لقد أكلت سداباً والدنا محمد الله  
 فعم البركة وأدعوك الله أن يعينك على إكمال مجدي بعد من أمدن  
 ما بذل في مجال النسب وهذه قصيدة تراضمة اعترافاً بتي جميل صنعك  
 وحسن أداء الأمانة .

## القصيدة

لمجدك أبناء أبروا وأحمدوا  
 فجز الرسول البشير الله (أحمد)  
 بجاهه عسر العت والعت مجهد  
 تدني فيني عن عرانا ويرشد  
 بيت الهدى في العالمين ترفد  
 سما في بني العباس من ليس بمجد  
 وطوبى لبيت سجده يتجدد



هنيئاً أبي سناك مايت يرفد  
 أدارت لك الدنيا الدنية ظرها  
 تراصل لاكلت جهود لبنا مت  
 فأبدى سراجاً لا يخبى ضياؤه  
 فياصلة الأرحام هذه وشجوة  
 وهذا مقام في ديار منبرها  
 فطوبى للأرحام تقاض أباها

أبو عبد الله  
 محمد بن خضير السلمان المدلل العباسي

# بِسْمِ اللَّهِ الرَّحْمَنِ الرَّحِيمِ

كلمة الاستاذ الدكتور  
مسين علي محفوظ الأسدي

النسب من معارف العرب خاصة ، وعلم النسب من فضائل العرب المرمزة ، والإهتمام  
بالأساب وحفظ أسامي الآباء والأجداد شئنة معروفة وسيرة دأبة ستمة قديما وحديثا ،  
وكتب النسب مما يميز المكتبة العربية منذ القديم .

○ كان العرب يسمون النسابة (علامة) وقد اشتهر من النسابين العلماء من الكتب والأصناف ما  
يسير إلى منزلة هذا العلم ومكانة أهله في التراث .

○ وقد أخلص طبقات النسابين جماعة منهم شيخنا العلامة المحقق النسابة العثماني المرموم السيد  
شهاب الدين الرعي الملقب بالنجفي وصديقنا العلامة النسابة المؤلف المرموم السيد عبد الرزاق  
كرونة ، وآخرون .

○ والنسب علم واسع عميق ، له أصوله وقواعده وضوابطه وإمطاراته ويزود مما أشارت  
إليه بعض كتب النسب ، وقد خص بعض المؤلفين رسائل في علم النسب ومطالعه ، فيها ما لا يد  
من معرفته وما لا يسع النسابة جملة ، وقد نبهت في بعض مقالاتي وباحثي ورسايلي على  
الضروري من قواعد النسب وضوابطه وفضلت أوصاف النسابة وما ينبغي له من فضائل وصفات  
وما يجب أن يعرفه ويطلع عليه ويحيط به من معارف وعلوم وفنون ومقدمات ، فالنسب يحتاج إلى  
معرفة وعلم وتحقيق وتدقيق وإحاطة واستيعاب ودقة وإصطلاح كما يحتاج إلى إحاطة بالكتب  
والوثائق والتراخي ومعرفة بالحفظ والورع والحبر ، والإلمام بالخطوط والفواصم والشهادات .

○ ولا بد من تقوى وورع وزهد وديانة وأمانة وصيانة ومن خلوص وصدق وصلاح ، غير  
الزكاه والفضيلة والألمية ، وغير الحفظ والتذكر والاستيعاب ، والنسابة على شفا  
جرف وشفا صفرة .

○ أمضى شيخنا المرموم المقدس ، الشيخ محمد حسن الرازي صاحب كتاب الذريعة ما

أصابه وإطلع عليه أو سمع به من كتب النسب في الزريعة وقد استوفى قسم منها في الجزء الثاني في  
 مرنوع الأناصير فقد ذكر (٥٧) كتاباً من مهماتها وأشار إلى (٥٨) كتاباً في الجزء الرابع و  
 العشرين في حرف النون في مادة النسب . وسما ذكر في قائمة كتب النسب كتاب نسب ابن عباس  
 للبهري من علماء الأئمة الكبار في القرن الرابع المتوفى سنة ٣٢٢ هـ . وكتاب نسب بني  
 العباس وهو كتاب ولد العباس ، ويضلل في المرنوع كل كتاب في نسب بني عبد المطلب . ومنها  
 كتاب السكري المتوفى سنة ٢٧٥ هـ . وكل كتاب في نسب بني هاشم ومنها كتاب محمود بن هاشم  
 لابن ميفور المتوفى سنة ٢٨٠ هـ . وكتاب السيد جعفر الأعمري النسابة مؤلف كتاب نسب  
 بني هاشم سنة ١٣٤٣ هـ . وكل كتاب في نسب قرين ونسب عدنان وأناصير العرب . وقد  
 منعت قريناً جماعة من النسابين منهم الكلبي (٢٠٤ هـ) والزييري (٢٢٣ هـ) والزيير بن  
 بكار (٢٥٦ هـ) والجهيمي (٢ هـ) . ومؤرخ البصري (٢٧٤ هـ) . وابن قدامة (٦٢٠ هـ)  
 وأمثالهم .

● ذكر مريناً العلامة النسابة الرمزمي السيد الزواجر كونه الحسيني في كتابه  
 الباع النافع (سنة الراغبين في طبقات النسابين تراجم (٥٦٨) من علماء النسب في القرون  
 الأربعة عشرة مرتين على السات . منذ القرن الأول حتى أضراب القرن الأخير . وذكر  
 أسامي (٤٧١) من الكتب في النسب في فهرست رتبته على الحروف وضعه في ريادة الكتاب  
 ● وقد أمضى المستشرق لك . و . . سترستين . سمقوه (طرفة الأصحاب في معرفة  
 الأناصير) للملك الأشرف (١٠٠) من كتب النسب مرتبة على المؤلفين مبتدئاً بأبي  
 السيفان النسابة المتوفى سنة ١٩٠ هـ . وانتهى الأمر شكيب أرسلان المتوفى  
 سنة ١٩٤٦ م ، وقد فات الثلاثة الشيخ والسيد والمستشرق من أسماء كتب النسب  
 ما لأردني لعله جاوز ما عدوا من كتب ورسائل وشجرات .

● قلبت كتاب (غاية السائق لمعرفة العباسيين في العراق) لولدنا السيد أحمد فضل  
 سلمان العباسي الرومي وهو شجر ضخم يحتوي على أناصير العباسيين في العراق . والعباسيون  
 هم ذرية العباس بن عبد المطلب (رض) عم النبي (ص) وهم عشيرة الفلحاء وأسرة  
 بيت الخلافة من بني العباس .

● حاول الأئمة المؤلف الفاضل إجماع الأعقاب بالسلف وأوصل الفروع بالأصول منغلقة القرن الأول حتى أيام التأليف .

● وجمع كتابه المشتمل على التقريب والتبيين وتفصيل والتوضيح ، والحق إن صفحته واوراقه رسوم جميلة وسلاسل موصولة ، وعلقات منظورة .

● يضيف هذا الكتاب السطر إلى مكتبة النسب عملاً آخر ، فيما نفساً منها يجمع التراث والمعاصرة ، ويتم الحاضر والماضي ، ويجمع الأواخر بالأوائل وهو مشعر واضح بين سهل وسير .

● اهتدى ولذا الأئمة المؤلف الفاضل بكتابه الجامع الكبير وأدعوه بالتوفيق والنجاح ، وهو عهد عظيم كبير وأمل أن يتاح له تكمته وتكميله وتفصيله وتذييله ، والله المسؤول أن يسد أمره ، وينجح سعيه .

● أنا أرجو أن لا يتكل الناس على الأوصاف ومنها وأن لا يعتمدوا على الأناساب وأن لا يقولوا على الآباء ، وأن لا يستندوا إلى الأجداد ، وأن لا يكتفوا بالعمومة والخوالة ، وأدعوا أن يقتدي اللامع بالسابق وأن يهتدى بالأخر بالأول ، وأن يقفوا على الماضي ، وأن يتلو المتأخر المتقدم ، وأن يعقب الثاني البادي ، وأن يجيئ الحادث على أثر السلف ، وأمل أن يسبح العائد البادئ ، ويبذل الأنف السالف ، ويفوق الطراف التالد ، ويفضل القادم الراحل ويرز الجاني على الذاهب .

● والله أسأل أن نفرد جميعاً بنيل المراد ، ودرء الالسية ، ونجح المطلب إن شاء الله

الشيخ حسين علي محفوظ  
استاذ الدراسات الشرقية

# بِسْمِ اللَّهِ الرَّحْمَنِ الرَّحِيمِ

كلمة الدكتور  
محمد جاسم صماري الشرياني

○ تعد الكتابة في أنساب العرب من الكتابات الأصيلية والرائدة في ميدان الفكر التاريخي عن العرب حيث ساهمت هذه الكتابات في تدوين سيرة الرجال الذين تردت رحلتهم في بيان التسلسلات النسبية التي تتحدث عنها حيث أدت تدوين الأنساب بصورة غير مباشرة إلى تدوين تاريخ الأسر والعشائر ومن ثم القبائل ومن ثم هجراتهم من تاريخ الأقطاب ولذلك تعد الكتابة في أنساب العرب من الكتابات الرقمية التي لها فضل في تدوين تاريخ العرب ، ولقد أدركت الحركة الشعرية هذا الجانب ولذلك استهدفت في هجراتها علم الأنساب عند العرب واعتبرته من العلوم المهمة التي يجب إيقانها والقضاء عليها وذلك لقطع الصلة بين العربي وأمه وذلك من خلال قطع هيط النسب الذي يربط بين الفرد وأمه ولهذا عارضت الشعرية الأنساب العربية وحاولت أن ترسم صورة مركبة للأنساب العربية في سماواتها لتشرية تلك الأنساب ولقطع الصلة بين العرب وبين أمته ولذلك صرنا نلاحظ من خلال هذا التوجه الخطير عدم الإلتساب إلى القبيلة وإنما صار الإلتساب إلى المكان أو الرينة أو الرينة أو الحرفة وابتعد العرب عن الإلتساب إلى قبائلهم وفي الحقيقة كان استهداف الشعرية هذا ناجما إلى حد كبير خامسة وقد نشأ هذا الاستهداف وترعرع في ظل الفرد البرهيمي الفارسي للعراق سنة ٣٣٤ هـ وما تلاه من غزو ساجرتي سنة ٤٤٧ هـ .. وما أعقبها من غزو مغولي للعراق سنة ٦٥٦ هـ ،

١٢٥٨ م . وما تلا ذلك في فترات مظلمة سرق على العراق أدت إلى إهمال وتساك الأنساب واضطراب بعض البض وأصبحت العناية بالأنساب ضعيفة بل ومحدودة فترقى من هناك أعجمي ، أخذ بالأنساب إردعا وكذباً إلى أعرق القبائل العربية بجمع واهية وأغراض مدروسة مشوهة وسما شجع تلك العناصر على تحقيق ما كانت تهدف إليه وضياع علم الأنساب العربية وإفقاره إلى علمائه ورجالهم الذين كانوا جدياً لحماية الأنساب والشجرات العربية من التخلل و

الكاذبين ولذلك لا بد لنا من العودة إلى علم الأنساب العربية الذي يُعد من أبرز أصناف علم التاريخ عند العرب من أجل أن نشرب أنسابنا نرتدب أصول كثير من قبائلنا و عسائرنا ولكي نكشف عن زيف الزيفين وكذب التبعين ولذلك فإننا أدرعنا إلى تشجيع هذا النوع من الدراسات العلمية وخاصة في قطر العراق الذي يمتلك عمقاً حضاري وتاريخي عظيم.

● كان للعرب دور بارز وأساسي وهام في بناء ذلك العمق الشهير وإثني إذ أكتب هذه المقدمة لهذا الكتاب :

(غاية السباق لمعرفة القبايل في العراق) ...

أبارك جهور مؤلفه السيد أحمد الدوري العباسي الذي عرفت فيه غيبة علمية باسمة و متابعة بشغف لعلم الأنساب و كنت أحد الذين شجعوه للبحث في هذا النوع من الدراسات رغم إدراكه لصعوبة هذا النوع من الدراسات والأبحاث ومع هذه الصعوبة ومع معرفتي لظروفه العلمية إلا أنني أضفه على هذا العمل اليد رغم اعتراضه على طريقة منهجية العرض التاريخي لديه حيث اعتمد أسلوب ومنهج السويدي في كتابه (سبائك الذهب) حيث عرضت عليه منهجية الدراسات النسبية الممتدة عند النسابين العرب القدامى ولكنه اجتهد في عمله فله .. أجزان وأجزان لم يكن نصيب في إجهاده كما كان لي ثقة بعملي من خلال جهور الثمرة التي بذلها في مثل هذا النوع من الدراسات فله نيتي التهنئة القلبية على هذا الإيجاز العلمي الرائع سألوا الله تعالى أن يوفقنا لهذا الكتاب فراغاً في المكتبة العراقية والعربية .

والله ولي التوفيق

الدكتور  
محمد طاسم حمادي الشهداني  
نائب الأمين العام لإتحاد المؤرخين العرب  
رئيس قسم الدراسات التاريخية / معهد الدراسات العربية والأجنبية  
بغداد المحروسة في ١٣ / ١١ / ١٩٩١



# بِسْمِ اللَّهِ الرَّحْمَنِ الرَّحِيمِ

لا تشارك تعرف أمة من الأمم عنيت بأسابها عناية الأمة العربية بها ، ولا تعرف أمة عاشت ماضيها في ماضئها وكان له الأثر الفعال في توجيه حياتها الاجتماعية و السياسية والأدبية كالأمة العربية ، وفي مراجعة كتب الأساب التي منعت بها كالتاريخ الفارسي تضع أهمية علم الأساب عند العرب واسماء المؤلفين الذين بذلوا الجهود الممودة من أجل إعداد تلك المعاجم الكبيرة .

● ولم تقتصر اهتمام العرب بأساب الناس وإنما وضعوا الكتب في أساب الخيل و بلادها وبأيتي هذا الإهتمام لأنه يمثل الهوية التي يعرفون بها والتاريخ الذي يعتدونه وبمسلة الأسماء التي تحفل بها أيام العرب وقائدها ويفضل ... النسابين الذين أجهدوا عقولهم لجمع ما نشئت وتوسعت ما تفرقت من أساب .

● ومجهد العلم الذي يتناول الحديث من أساب العرب منذ أن ارتخروا من صلب أبي الخلدون آدم عليه السلام ، ثم يفصل قبائلهم وعشائرهم ويوضح أوامر العرب التي تربط بين القبائل التي تمت إلى الأصل واحد وتؤول إلى أب مشترك ومجهدنا هذا العلم عن أسماء القبائل والأحلاف القبلية ويوضح لكل قبيلة جد ولا للأساب لا يزال يرتقي بها صعوداً حتى يصل مجدها الأعلى .

● بحيث أصبح بوسع أي عربي منحه في الحقبة من عصور الفلما وأن يعرف أسماء معظم أجداده الفارسين .

● لقد رت الأمة العربية شأنها شأن سائر الأمم العالم بمرحلة لم تكن الحياة الاجتماعية قد استقرت على نظام واضح ، وما لا شك فيه أن النسابين قد استقوا مادتهم ومبداً لهم من نسابي القبائل ومن المؤلف أن يكون في كل قبيلة طائفة من رجالها حتى يحفظ أسابها وتحديد صلوات القرابة بين عشائرها وأخاذها ، وهي ظاهرة ما تزال معروفة حتى اليوم ثم جمعوا

هذه المراد وصفوها وسقوها على الوجه الذي انتهى إلینا ويرجع أن وضع عمر بن الخطاب رضي الله عنه ديوان الخطار كان أول ما فيه العرب إلى ضرورة العناية بأنسابهم، وإن كان الاهتمام بها أقدم من هذا التاريخ، وتصنيفها وتدوينها ولا سيما إن بناء الدولة العربية في ذلك الحين كان قليلاً ونظيرها الإدارية كانت مستوحاة من هذا النظام القبلي على إن وضع مبادئ الأنساب في صورتها الكاملة المنسقة لم يتم إلا أوائل عصر بني أمية.

● فالنسب بسبب التعارف وسلم إلى التواصل، به تتعاطف الأرحام الواشجة وعليه تحافظ الأواصر القربية.

قال تعالى :

(يَا أَيُّهَا النَّاسُ إِنَّا خَلَقْنَاكُمْ مِنْ ذَكَرٍ وَأُنْثَىٰ وَجَعَلْنَاكُمْ شُعُوبًا وَقَبَائِلَ لِتَعَارَفُوا) سورة الله العظيم .

● فمن لم يعرف النسب لم يعرف الناس ومن لم يعرف الناس لم يميز الناس .  
● وفي الحديث الشريف :

« تَعَلَّمُوا مِنَ النَّسَبِ مَا تَعْرِفُونَ بِهِ إِحْسَابَكُمْ وَتَصِلُونَ بِهِ أَرْحَامَكُمْ »

● وقال عمر بن الخطاب رضي الله عنه

« تَعَلَّمُوا النَّسَبَ وَلَا تَكُونُوا كَنَبِيْطِ السَّوَادِ إِذَا سِيلَ أَحَدُهُمْ عَنْ أَصْلِهِ قَالَ : مِنْ قَرِيْبَةٍ كَذَا وَكَذَا » ...

وبقي فضل العرب قاسماً وللرسول الكريم أمارة كثيرة في فضل العرب

ضررت به الكتب، قال الرسول صلى الله عليه وسلم :

« إِذَا سَأَلْتُمْ أَحْوَابِيَّ فَاسْأَلُوا الْعَرَبَ فَإِنَّهَا تَعْطِي لثَلَاثَ خِصَالٍ .. كَرَمٌ أَحْسَابُهَا وَإِسْتِحْيَاءٌ بَعْضُهَا مِنْ بَعْضٍ وَالْمُوَاسَاةُ لِلَّهِ .. ثُمَّ قَالَ : هَنْ أَبْغَضَ الْعَرَبَ أَبْغَضَهُ اللَّهُ » .

○ وإذا كانت السنوات لعجاف قد حاولت أن تزرع الفرقة بين أمة العرب فتزق  
وهدتهم وتفرق شملهم إلا أن الحرصين على وحدة الأمة ظلوا يؤمنون بوحدة  
ويذولون أقصى ما عندهم من أجل إبقاء الأُنساب قائمة لأنها تمثل الجذور  
المشابة والأصول الراضحة .

○ والسيرم يظلم فتى عربي لينظم إلى قافلة علماء والنسب ويضع كتابه :  
( غاية المشتاق لمعرفة العقبين في العرلق ) ...

إنه السيد أحمد بن فضلان العباسي الذي واصل العمل في علم من أصعب  
العلوم تدخلاً وأشدها صعوبة وأكثرها تشابكاً وقد استطاع بعون من  
الله وعيائه فمن أسهم في معاونته أن يقدم هذا السفر الخالد الذي جمع  
الشمائل بعد تفرقة ووجد الأهل بعد تباعد فكان غاية في الإعداد ونهاية  
في التأليف وفي وقت إنصرف الناس فيه عن هذا الضرب من التأليف .  
وفقه الله لما أقدم عليه وأسأل الله تعالى أن يسد على طريق الخير  
خبطاه ليضيف إلى مكتبة الأُنساب سفرًا آخر من مؤلف عراقي يدرك المعنى  
الوطني والقومي لهذا العلم والسلام

الدكتور

فوري محمودي الفيلسفي

عميد كلية الآداب - جامعة بغداد

العاشرون سبغ الثاني ١٤١٣ هـ  
السابع من تشرين الأول ١٩٩٢ م

الاستاذ الدكتور  
فَارُوقُ عَمْرُوقِي

# بِسْمِ اللَّهِ الرَّحْمَنِ الرَّحِيمِ

- الحمد لله رب العالمين والصلاة والسلام على نبينا محمد بن عبد الله أسرف المرسلين وعلى آله وصحبه الطاهرين ...
- وبعد ... فقد كان مفظ الأنساب مأثرة من آثار العرب .. وبيزة لأولئك المؤلفين الذين اشتغلوا بها وأجهدوا أنفسهم في البحث عنها وحفظها ابتداءً من أوثانهم أمثال النسابة محمد بن السائب الكلبي .. (ت سنة ١٤٦هـ / سنة ٧٦٣م) وغيره من الرواد الذين أسهموا بتأليف الكتب عنها وتوضيح تسلسلها وتداخلها بالصاهرة وتبيان نسبة العصب عن نسبة الرحم أو نسبة الولد .
- وهكذا عدت كتب الأنساب قديماً ومحدثاً مئة من ميزان حركة التدوين التاريخي في الأمة العربية فاقت بها أسماء عديدة فلم تعرف أمة في القديم والمعاصرة ولت أنسابها إهتماماً ما يقارب إهتمام العرب بأنسابها .
- وممن جاء الإسلام وبشر بمبارئى إنسانية مؤكداً ان الناس من آدم وآدم من تراب .
- واكد الرسول صلى الله عليه وسلم على ان الناس سواسية كسان السط وان العيار الوحيد للتفاضل هو التقوى .
- فان حالة المساواة هذه لا تقنى إلفاء الأصل أو عدم الإهتمام بالنسب فالمرء يجب أن يعرف نسبه لكي يتبين مرقفه من الآخرين من القرابت وما يتبعها من علاقات إجتماعية ومفروق واجبات .
- بل أن الإسلام أنكر الإرعاء بنسب كازب ، وأندك عيادة التبتى .. قال تعالى : ( ادعوهم لأبائهم ذلك أقرب للتقوى ) .
- وذهب فقهاء الأمة الإسلامية إلى ان تجاهل النسب يعين تطبيع مفاهيم الشريعة في الشرك والبراث والوصية والزواج

إلى ذلك .

- وأكثر من ذلك فإن مجال العمل النسب سيؤثر سلباً على الحياة العلمية لأنه يعيق عملية التحقق من السند في الروايات ويهدئ الثقة في الرواة .
- فالإسلام إذن أكد على معرفة النسب ولكنه أنكر استقلاله كوسيلة للوصول إلى هدف معين أو أداة للتفاخر والتعالي والتعج .
- ولهذا نلاحظ أن قوائم العطاء اعتمدت النسب وتخطت الأوصاف الأولى إلى الأربع وأخماس B ن على أساس القبائل وأسابها .
- فالنسب عند العرب غم أهميته لا يعتبر وسيلة للزعامة أو الرئاسة أو النزلة الاجتماعية المرسومة أو مدعاة للتفخر .
- وهذا عاين الطيف سيديني عاين يقول بصريح العبارة بأن كفاؤته ومقدرته على تحمل المسؤوليات لا ينسبها هي التي مهلتها سيديني عاينة

ولاني ولد كثر لابن ذكري عاير  
 فما كوني عاير عاير وراثته  
 ولنتني راعي عاها والفتحة  
 وفي السر مني والقرع الخنز  
 لانه لانه لان لشمول الج والار  
 افلاها والارحاي من رناها بمقتب

- ولا ينبغي أن أشيد بالمجهود الكبيرة التي بذلها السيد أحمد فخر سلمان الدقل العباسي في كتابه الموسوم (غاية السئان لمعرفة العباسيين في العراق) .
- وأرجو أن نمر هذه الجهود بطلب الكتاب ونشره لتعم فائدته والله ولي التوفيق ... إنه نعم المرولي ونعم النصير م .

الدكتور  
 فاروق عمر فوزي  
 اجازة التاريخ العباسي بجامعة بغداد  
 عندهم كتابة التاريخ  
 ١٩٩٢/٩/٥ بغداد

# بِسْمِ اللَّهِ الرَّحْمَنِ الرَّحِيمِ

كلمة الدكتور  
محمَّد الدين السهروردي  
(نقيب العبَّاسيين آل السهروردي)

○ الحمد لله رب العالمين الذي هدانا لهذا فأنا كنا ولعباره الصالحين طريق الرشاد والصلوة والسلام على أشرف الرسل سيدنا ونبينا محمد بن عبد الله وعلى آله وصحبه أجمعين .

١٥ ما بعد .. لقد يكن الرحمن الرحيم أمينا وابن عمنا السيد أحمد بن فضل السَّامان الدوي العبَّاسي من جمع واعدار وتحقيق ما وصل إليه من أصول أجدادنا السالفين والحاضرين وتعزيز وشائج الرحم التي وصل الخلف الصالح بالسلف الصالح الذي كما الزمان الصالح أن يأتي على بني العبَّاس في وطننا بعد سقوط بغداد نتيجة الفزو الغزوي بعبارة لولا كرفنا وسفره الرسوم :

( غاية الشأن لمعرفة العبَّاسيين في العراق )

مليلا هاهنا فاهنا نقيًا واضحا وفريدا نادرا .. ليعرف الأهل بأصول ذوهم ولبيد أفرادها وأفخاذها من فرق الزمان هم وهي أول محاولة فريدة في أهدافها وغاياتها لهذا الجمع الذي يدفن الأعمار بالآباء والأجداد وجميع الشمل ويصل الرحم فضيحة الإهمال وانذار السالم ... وليقفوا على من فرقهم الزمان وأبعدهم سوى الحال عن ما ضيهم التليد لبناء ما ضرمهم وستقبل ابناهم السعيد .

○ فحمدوا وشكروا وامتنوا لله الذي جعل الأضباب سببا للتعارف والتوادد وسرقة للتعاب والتواصل والتعاطف وصدق رسول الله (ص) إذ قال :

( تقاموا من النسب ما تقرنون به أصبا بكم وتصلون به أرحامكم )  
عليه وعلى آله وأصحابه وذوي الأوصاف العلية والأضباب الزكية الرعية والرضوان ويقول جدهنا الشيخ محمد الواسع بن العلاء العبَّاسي الشيخ عبد الرحمن السهروردي :

صحة الله تعالى : انه لا بان من لم يعرف نسبه ولم يقف على ما عليه

صحة لم يعرفه الناس ولا تكن له منزله بين الجلاس ان :

= غاية المشان لعرفه العباسيين في العراق =

يمكن اعتباره مدخلاً لإعادة تنظيم البيت العباسي لفضل الرحم في وقت نحن اجمع مانكرن الى جمع اشمل وتوحيد الكلمة والتمسك بالأصل والأصول والله من وراء القصد .

○ فشكراً لله الذي مهد لأخينا العباسي أحمد سناه وجزاه الله

ضيراً الجزاء لا بذله من جهد جهيد من جمع للأسر العباسية في العراق .

○ في وقت كان الأبناء فيه يجهلون ما فوق الأجداد من أسماؤهم وهذا

لعربي عملاً جباراً يستحق الباحث من الإصرار والتقدير ..

يا ثلثين الرئي القديرات ياخذ بيده الى ما فيه  
الخير والله لا يضيع أجر من أحسن عملاً وهو  
صبي ونعم الوكيل .

نجم الدين بن سمي الدين  
بن محمد سليم بن عبد الرحمن  
السهروردي الدردي العباسي

بفاز في  
٦ ربيع الأول ١٤١٢  
٤ ايلول ١٩٩١

# بِسْمِ اللَّهِ الرَّحْمَنِ الرَّحِيمِ

كلمة الدكتور  
عبد السلام رؤوف

● يؤدي بحث في الأنساب اليوم فيما تؤدي العبة الى غاية أخلاقية نبيلة تتمثل في شدا وأصر العبة والتعاون بين عدد من الأفراد والأسر وتأكيده على الروابط الإجتماعية بينها كما انه من ناحية أخرى يخلق لدى أبناء الجيل الجديد إحساساً بقيمة الأعراف الكريمة التي يتخدرون منها بالفضائل الروثة عن الأسلاف وتعبدهم عما يمكن أن يشبههم من قول وفعل ولا تشك في ان هذه الدوافع وراوعناية العرب السالمين بتدوين أنسابهم وحفظها وقترنهم بالنسب بالحب وهو كما عرفه اللغويون الكرم والسرف الثابت في الآباء أو هو السرف بالفعل والفعال الصالح فهذا هو المعنى الأخلاقي الرفيع للعناية بالأنساب وهذا ما يتميز به العرب بين الأمم حتى بلغ عدد ما هو معروف من نسابهم الستمائة نسابة عدداً (1) الغوال العديد من الكتب و الرسائل والسجلات في هذا الموضوع الإنساني المحرم وكان من الطبيعي أن يأخذ اهتمام أولئك النسابين بالرسول (صلى الله عليه وسلم) شكلاً أكثر عمقا وأشد تفصيلاً فالنسابة بهذا الجانب يمثل فضلاً عن الجوانب الأخرى فيما ذكرنا قسراً عن إحساس بالردة بالقرية التي لم يسأل (عليه السلام) المؤمنين من أجمع غيرها. كما إنها كانت تمثل تأكيداً على النزلة الإجتماعية للإقصادية التي أولاها المجتمع الإسلامي للمعتدين من بيته الكريمة وازا وجدت في الأوصاف الإسلامية نقابات أشرف خاصة الراشدين أصبح من أدرك واجبات هذه الوسائل الجديدة تدبير أنساب الهاشميين وذلك بحفظ (أنسابهم من داخلها وليس منها أو خارج عنها وهو هنا) وتمييز بطونهم ومعرفة أنسابهم حتى لا يخفى عليه [أي على النبي] أحد منهم ولا يتدخل نسب في نسب وتبشيرهم في ديوانه على تمييز أنسابهم) « الماوردي :

الأحكام السلطانية ٩٦ « ٧



وكان توزيع الساعات المالية (الأعطيات) يستدعي مثل هذا التيسر لتأديتها  
 بينهم من لا يسحق المطار ولأشك في أنه كان لبيوت المال سجلات  
 تنظم هذه الناحية فتدون فيها معلومات وافية عن عدد الرهاشيين وأسمائهم  
 وضاطره توزيعهم ومع بروز دور النقابات أصبح الإحصاء بمثابة تلك السجلات  
 من أبرز مهامها وأكثرها دقة ولا كان يطلق (ذوي القربى) يعنى في نظر  
 الفقهاء الأوائل العلويين والعباسيين (٤) فإنه جرت عادة النسابين على  
 العناية بالنسب الأضريين وزاد الإهتمام بالطبع بعد نشور الدولة العباسية  
 في العراق إلا أن لنا أن نلاحظ عدم انفراد نسابهم في كتب خاصة بهم وإنما تم  
 تناول هذه الأنساب ضمن إطار أنساب العرب والأشراف منهم أو قرين ولم نعرف كتاباً أفرد  
 مؤلفه لأنساب بني العباس خاصة كما لم يذكر لنا التاريخ أن أحد خلفائهم أو أمراءهم خلف أحد  
 من النسابين في عهد بتأليف كتاب بهذا الخصوص وإنما انضمت نقابة الرهاشيين في القرن  
 الرابع للهجرة إلى نقابتي العلويين والعباسيين أصبح معقولاً أن تكون لكل نقابة سجلاتها  
 المستقلة ومن الطبيعي أنه كان لنقيب العباسيين سجلات دقيقة بأسمائهم إلا أن الزمن  
 لم يحفظ لنا هذه السجلات ولم تكن مادة للنسابين الآخرين ومن التأكيد أنها فقدت  
 مع ما فقدت سجلات والخلافة العباسية وثائقها من جراء التكتات المدينة التي  
 تعرضت لها وأخرها نكبة الفول سنة ٦٥٦ هـ ففتركت بذلك فراغاً علمياً كبيراً لا يقوض  
 ○ ونتيجة لما تعرض له أبناء الخلافة والأمراد من اضطهاد وتكثير فقد غدا الأنتساب  
 إلى دوحهم مدعاة لؤذي الغزاة وعنتهم وكان جريان الدم العباسي في عروق أي  
 رجل يشكل في نظر الغزاة خطراً على سلطتهم ومشروعاً لاستعادة العباسيين الحكم  
 في العراق مرة أخرى. بيد أن هذا الوضع لم يكن بالقوة نفسها حين تقام  
 الأمر بالمديون العباسيين الذين بقوا ببيدين عن شؤون  
 السياسة والحكم وكانوا يعيشون كأناس عاديين وميثرنون مهنت  
 علمية مختلفة .

وعلى أية حال فإن حقيقة الاضطهاد لم يستمر طويلاً .

إذ سرعان ما استعاد العباسيون شأنهم في العراق ومارسوا حياتهم الطبيعية كثيرهم  
 من الرعايا بل استطاع أحد أقطاب الخليفة المستعصم كان قد نجح من القتل  
 تأسيس سلطة عباسية مستقلة في النواحي النائية من شمالي العراق فأصبحت  
 هذه السلطة مركز جذب واستقطاب للكثيرين السلالات العباسية التي تفرقت  
 في البلاد لأسباب مختلفة وقد لقي هؤلاء إصرام الساميين عامة والعراقيين  
 خاصة بسبب ضخامة الذكريات التاريخية التي يمثلونها بصفهم وريثي دولته  
 عظمى كانت في عصره رضي إهدى أعظم إمبراطوريات العالم المتمدن وربما أيضاً  
 بسبب خبراتهم السياسية الموروثة وتجاربهم المريرة وما وهبهم الله من قابليات قيادية  
 ملحوظة وكان هذا كله يمنع العباسيين شعراً فائقاً بالتميز فبينما استأثر عباسيون  
 همدانيان في شمال العراق بالسلطة والحكم تميز الآخرون بشكل عام بالعلم والعرفه وجميع  
 الأسر العباسية المعروفة أعقابها اليوم كان مما يمكن وصفه بالأسر العلمية التي  
 توارثت العلم كبراعن كبرشل آل السويدي والسروردي وآل باش أعيان  
 والبرمدلي وغيرهم .

إن حالة الإجهاط التي لا يزالان أصابت العباسيين أثر سقوط دولتهم  
 والغناء نقابهم كان سبباً في انصرافهم عن تدوين أنسابهم بشكل متصل .  
 صحيح ان عدد من الأسر العلمية لبثت تسجل أنسابها وتقدير مواليدها .  
 (وقد وصلنا بعض تلك الدونات) إلا ان كتاباً عاماً شاملاً لجميع شتات  
 كل هذه الأسر ويوضح الروابط النسبية التي تربط بينها لم يكن مشروع تأليف  
 مؤلف كما يظهر ولبثت هذه الآثار المرمية متفرقة تنتظر النسابين ليجتمعوها  
 في كتاباتهم وكانت أول محاولة لجمع أنساب العباسيين في كتاب هي ما قام  
 به الشيخ محمد صالح السروردي العباسي التوفي سنة ١٩٥٦ في  
 كتابه المخطوط (الإيناس في تراجم أقطاب بني العباس) .  
 إلا أن الكتاب رغم أهميته لم يحل إلا بأشباب عدد محدود من الأسر ولم  
 يطلعوا إلى الباقي من كانوا بعيدين عن دائرة علم مؤلفه .

وكت أرمبران بيصدي باحت من أبناء هذا الجيل لهذا الرمة النبيلة والساقفة  
في الوقت نفسه فيجت عن تبقئ من وثائق شرعية وسجلات نسبية وجمع  
ما تفرق في بطون الكتب الفظية والطبعة ويقارن بين مدطيات كل هذه  
الضمان ليخرج على الناس بكتاب هو أقرب إلى الكمال وليكون ركيزة يمكن له  
أو لأخرين أن يكملوا ما بدأ بالأضافة والتفصيل .

○ وشاء الله تعالى أن يتولى هذا الأمر الباحث السيد أحمد بن محمد السلمان  
وهو من أرومة عباسية سكنت بلدة الدور منذ قرون عديدة فيخرج من جهده  
ورقته الشيء الكثير يتصل بالأسر ويطلع على الوثائق المكونة والأنساب  
المحفوظة مؤلفاً منها هذا الكتاب النافع إن شاء الله وعلى الرغم من الجهد  
الكبير المبذول فإن من التوكيد وجود أسر عديدة أخرى لم تدرج في هذا الكتاب  
وسبب ذلك يعود لتفرقها في البلاد أو الكثافة تجعلها في منطقة واحدة على  
هذه السراو وتفسير الأمر الأول يعود إلى تفرق الأسر العباسية في الدت  
والعصابات في شمالي العراق ومجنوبه يقضي جهوداً اضافة في البحث عنها والأصلح  
بعمليها وتفحص ما لديها من وثائق وهذا ما يقضي عنه الوقت في المال الحاضر أما  
الأمر الثاني فإن تكثر العباسيين في منطقة واحدة ولدة طولية كما في بعض مناطق  
بهديان مهلمم يبدوون كعشيرة حقيقية تجمعهم وحدة العشيرة أكثر منها معرفة  
عمر والنسب الذي يحدرون منه ومن هنا فقد اعتوت هذا العرود - أهلياً - بعض  
الإختلافات بسبب اعتماد رواته على الحفظ لا على التسجيل فضاقت بذلك فرصة  
إدراجه في شجر موثوق حتى تظهر وثائق مؤكدة جديدة .

○ لقد كان اختيار طريقة (البسوط) يمثل منهجاً سرفقاً في تسجيل  
أنساب الكتاب فهذه الطريقة تتميز بأن يبدأ بها بالطن الأعلى  
ثم تتدرج إنباً فإربن إلى الطن الأسفل ومن ثم فترج  
توضع بأيسر سبيل تفرع الأسرة الواحدة إلى أسر عديدة وتبين

الروابط النسبية بين الآباء والأحفاد بما لا يقبل لبساً أو غموضاً .  
وفضلاً عن ذلك فإن المؤلف عمداً أراد نبذة قصيرة تعرف ببعض  
أفراد الأسرة العباسية من الأمراء والقادة والعلماء وهذا أيضاً من  
تقاليد كتب الشجرات والسيرطات في النسب عند العرب استعباراً وفقه  
الله .. فأحسن صنفاً .

○ إن نسباً ينتمي بعظم سيد المرسلين - صلى الله عليه وسلم -  
لجديروهم ببناية الباهتئين وإهتمامهم فكيف وقد برز من هذا النسب  
رجال دولة قادت العالم الإسلامي نحو خمسة قرون وإمارات  
ودول عديدة حكمت أنحاء شتى من العالم .  
○ ابنها إذن لمرآة علمية نبيلة ومهدى ببارك هدير بالتقدير والله اعلم  
أن يرضى مؤلفه إلى مزيد من التوفيق .

فَأَمَّا الزُّبَّكَ فِدَّهْ بْ جَفَاءً وَأَمَّا مَا يَنْفَعُ  
النَّاسَ فِيمَكُّ فِي الْأَرْضِ

الدكتور  
عماد عبدالسلام رؤوف  
إجازة تاريخ العرب الحديث / جامعة بغداد  
عضو هيئة كتاب التاريخ  
بغداد ١٦/١٠/١٩٩١

بِسْمِ اللَّهِ الرَّحْمَنِ الرَّحِيمِ

كلمة السيد  
مَحْفُوظُ الْعَبَّاسِيِّ

قال فوحي: (قل لا اِلهَ اِلاَّ اللهُ عَجَلَهُ اَجْرُ اللهِ الْوَقْفَةُ) نفية العباسيين في الرصد  
في القرب (الشورى - ٢٣)

قال صلى الله عليه وسلم :

« تعلموا من النسب ما تفرقون به أصسابكم وتصلون به أرحامكم » .  
○ من هذا المطلق كان عمنا الراحل التقي الورع كريم الخلد وصي المفضل  
ورضيع الذات والآل الشيخ خضر السامان الدوري العباسي صمد الله  
وطيب تراه قد اضمي روحاً من عمره في جمع أخبار عشرين الشهيرة (البريد)  
وبقية أبنائه عمرته من العباسيين الأخرين في العراق فألف مخطوطاً  
يضم المخطوط الرئيسية لفرع فند البريد الخلد من الدولة الهاشمية  
العباسية المباركة .

○ وبعثت وضع الأسس وقطع شوطاً كبيراً في تجديد البناء ... وإفاد  
الرجل العتوم فما كان من نجله البار السعيد أحمد الدوري العباسي  
إلا أن يع هو الآخر يتم تشييد ذلك الصرح الشامخ حتى أنجزه  
بعمرة الله على أحسن ما يرام محققاً أمنية والده الجليل ومفظاً  
لهذا التراث العربي من الضياع ولسان حاله يقول :

إفاد ملك من كثير قبيد  
قوله لما قال ذلك فعول

○ هذا والله أسأل أن يكفل جهده المشكور بالنجاح ويجعله خالصاً  
لوجه الكريم إنه سميع مجيب وآخر دعوانا أن الحمد لله رب العالمين .

مَحْفُوظُ الْعَبَّاسِيِّ

٨ ربيع الأول ١٤١٢ هـ

كلمة النسابة لنجفي  
السيد حسين السعدي أبو سعيد الرسوي

## بِسْمِ اللَّهِ الرَّحْمَنِ الرَّحِيمِ

○ يمكن شيخنا الحقوق واستاذنا الشيخ محمد حسن الدروف (آغا بزرگ) صاحب كتاب الذريعة، مدينة جازر لفترة طويلة من الزمن واتصل بالعباسيين القديما شخصيا وعرف عنهم تفريعا تفهم ودونها، ولما انيت لي فرصة درأنا الشيخ بعد وفاته دونت الفروع والاصول واستفدت كثيرا من ماذفل زمانا شخصيا واطلعت على ما كتب عن الدعوة الهاشمية لذاعم الي تحقيق نسب العباسيين كما هو مودون في هذا الكتاب السمي :

« غاية الاستبانة .. لمعرفة العباسيين في العراق »

تأليف السيد احمد فضل التامان القباسي فوجدته دقيقا في سرد محتوياته وان تفريعاته هي كافي كتابنا :

(الكشكول في الانساب) وقد قارنتها بكتاب الجمعية الشجرة في الانساب المطهرة لولفه السيد عدنان القابجي فوجدتها صحيحة وقد صححت ما وجدته مستبها به واضفت ما وجدته موشح وصحيح واثبت صحة التفريعات التالية :

آل كمال الدين وهم خط الشيخ محمد سيف الدين احمد فني اوضع من الواضع وآل السويدي .

والعباسيون مجتمعون بالسيادة مع آل أبي طالب في مدتهم سيد العرب (عبدالمطلب) فقد تقرضنا لهذا الموضوع عند استاذنا المجدد السيد احمد السنيط الرسوي فقرأ هذا البيت من الشعر :

نُورُ النُّبُوَّةِ فِي وَسِيمِ وَجُوهِهِمْ

تَغْنِي الشَّرِيفَ عَنِ الطَّرِيقِ الْأَخْضَرِ

وعلى الإجمال هذا النسب صحيح عندنا ولا شبهة فيه وهم أبناء عمنا وهم  
الله وشكر الله ساعى مؤلف هذا الشجر وقد اعتبرناه من النسابين  
في عصرنا كما كان والده رحمه الله .  
وقد ترجمنا والده في كتابنا (نسابة العصر في القرنين الرابع والخامس  
عشر بكل صريح (ص ٥٣) .  
والجدير بالذكر إن كل ما قاله والده هو صحيح وسرمود لدينا في ما يخص  
أسرته وقد أبلغت كل من بعينه كتابة الأوساب هذا الأمر .

والله من وراء القصد .

أقل طلاب علم الأوساب  
السيد عيسى السيري (بويرة)  
بغداد الأشراف ١/٩/٣

# بِسْمِ اللَّهِ الرَّحْمَنِ الرَّحِيمِ

كلمة النسابة الخفي  
السيد عدنان القاجي

○ الحمد لله رب العالمين . وصلى الله على سيدنا محمد وعلى آله وصحبه وسلام .  
لقد جئت في هذه المقدمة المكتبة التي تناولت نسب بني العباس قدمها ومديتها  
تبتين لنا بأن هذه الشجرة المباركة لها السيد الطرقي في بناء سجد العرب وأوطان  
مئذ للأجبال القارمة في رفع راية الإسلام والعرب .  
وقد ورد نسبهم في كتاب ضياء العالمين الذي لم يكتب مثله في أصول الدين  
لؤلؤه أبي الحسن الفترقي السبطي العالمي وكذلك تناوله السيد صهفر محمد الحسيني  
الأعرجي في كتابه الدر الثور في أنساب العارف والستور .  
وجاءت أنسابهم في مجلة لغة العرب الأردنية والتاريخية صاحب إسيانها  
الأب أنستاس ماري الكرمليني المجلد الثاني ١٩١٢ ميلادية .  
وكتاب التمهيد المحتاج إليه من تاريخ الحافظ أبي عبد الله محمد بن سعيد بن محمد الديلمي  
انقضاء محمد بن أحمد بن عثمان الذبيبي عني بتحقيقه والتعليق عليه ونشره  
الدكتور مصطفى جواد مطبوعة العارف بغداد ١٩٥١ ميلادية .  
وورد في كتاب مفاخرة الخدون في حوادث الزمان تاريخ مصر والشام لؤلؤه  
شمس الدين محمد بن طولون القسم الثاني ٩٢٣ هجرية .  
وأيضاً في كتاب سلك الذهب في سلك النسب من خطوط النسابة التي تأج  
الدين أبو عبد الله محمد بن القاسم بن معية الحسيني الديلمي وكذلك جاء  
انسابهم في تاريخي مجمع الأدب في معجم الألقاب لؤلؤه كالدين أبو الفضل عبد  
الرزاق بن تاج الدين أحمد المعروف بابن الفرطبي الشيباني في الخليل .  
وورد في كتاب التنظيم في تاريخ الملوك والأمم لؤلؤه أبي فرج عبد الرحمن بن  
علي بن العزيمي ج ٥ .  
وكتاب البدو والتاريخ المنسوب إلى أبي زيد أحمد بن سهل الباهلي الطبري



طاهر القدسي ج ٦ .

وتناوله كتاب إرشاد الأريب إلى معرفة الأريب المعروف بمجمع الأرباب لؤلؤة

شهاب الدين ياقوت بن عبد الله الحموي الردي ج ٦ .  
وهناك كتب كثيرة شاهدنا فيها أنساب آل مدلل العباسي وتم تثبيت نسبهم

في كتابنا شجرة الأُنساب في الأسر الأَطياب على السُنخة النُظية لكتاب الكشكول  
لؤلؤة السيد حسين السيد علي أبو سعيدة الوسوي نجفي ، وأظننا في ذكر زعمائهم  
وأوليناهم العناية الكافية لهذا النسب الشريف .

وهذا يدل على صحة هذا النسب الدون في هذا الكتاب :

○○○○ (غاية الشان لمعرفة القبايتين في العراق) .

وتمت كل ما جاز فيه من أنساب القبايتين المراقبتين وكانت نظري كما أسلفت

بأن الأستاذ أحمد فضل السامان المدلل العباسي قد أفنى جهوده في سبيل إظهار

هذه الرائعة من روائع التاريخ الفريد إلى هذا الوجود .

فبركت جهوده متمسكي إليه في تأليف كتابه الفريد ...

○ (غاية الشان لمعرفة القبايتين في العراق) .

والسلام عليكم ورحمة الله وبركاته

النسابة

السيد عدنان السيد عيسى

القائمي - نجفي

١٢ / آذار / ١٩٩٢

كلمة النسابة النجفي  
جلوس محمد الرحيمي

# سورة الرواية

الحريّة الذي خلقه آدم من سلالة من طين وأخرج من ذريته  
على صديقي أمين وصلى الله على أشرف الأنبياء والرسلين محمد  
والصديقين وآله الطيبين الطاهرين وصحبه المتقين  
أطابعد ..

إن دراسة الأنساب والأصول والعشائر أمر منفرد في تقيده وصعوبته  
وتشعباته وقد اجتهدت في إتمام الدرسين في هذا المجال منذ الفجر  
الأول للإسلام .  
وصد العديد من الكتب التي تناول هذا الموضوع باستفاضة أو ...  
إقتضاب ...

وقد تصدّى العديد من الباحثين والنسابين في العصور الماضية  
وفي هذا العصر لعالمية تاريخ ونسل العباسيين لأهم من أهمية في  
اجتماعهم بالسيادة مع آل أبي طالب في جدهم (عجل الله فرجه) ...  
ولأنهم حكموا الدول الإسلامية ودانت لهم الدنيا ومجان الزمن .  
وبعد زال دولتهم أستوار دول وإماران في مصر والهند وشمال العراق ..  
ولقد إطلعت على كتاب الاستاذ الفاضل :  
( احمد منظر سلمان العباسي ) الموسوم :

رد غاية السئاف لعرفة العباسيين في العراق » ودرست

كل ما جاز فيه من أنساب العباسيين في العراق وتراجم أعلامهم وأدبائهم  
واعجبني فيه الإستقصاء الدقيق والجهد الضمني الذي بذله المؤلف عند  
تحقيق وضبط النسب وتدوين سير الأشخاص ...  
وغنائاً ...

○ أذكران عمل الاستاذ الفاضل يدل على التحري والصبر وات  
مؤلفه النفس القيم سيّد فراغاً كبيراً في المكتبة .. العراقية ... والعربية  
والإسلامية ...

○ ولا يعني إلا أن أقدم له الترشئة الطيبة والمشاركة على  
تأليف هذا الكتاب ...  
وأدعوا الله تعالى متمنياً له النجاح والتوفيق ...

إنه سميع مجيب .

المب الفقير لله  
عباس محمد الدجالي  
صاحب كتاب الدرر الجمة في أنساب عشائر  
النجف العربيّة  
النجف الأشراف - الخميني / الأول من رمضان  
١٤١٢ هـ / ١٥ / آذار / ١٩٩٢ م .

# بفتح الهمزة

كلمة السيد  
نَحْرُ عَالِي اللَّهِ الْمَلِكِ الْعَبَّاسِيِّ

المحمدة الذي خلق الفس فاختار منهم العرب وافتخروهم بأن جعلهم قبائل وشعب  
وميزهم بأن رفع بهم سائر الأديب .

○ المعرفة بعلم الأنساب من الأسر الطلوية والعارف النديبة والعارف بين  
الناس حتى لا يفتري أمداً في غير آباءه ولا ينسب إلى سوى أجداده وإلى ذلك الإساق  
بقوله تعالى : ( يا أيها الناس انا خلقناكم من ذكر وانثى وجعلناكم شعوبا وقبائل  
لتعارفوا ) صدق الله العظيم .

○ وقال الرسول (ص) في حديث أخرجه الطبراني :  
( إن الله تعالى اختار خلقه فاختار منهم بني آدم ثم اختار بني آدم فاختار منهم العرب  
ثم اختار العرب فاختار منهم قريشاً ثم اختار قريشاً فاختار منهم بني هاشم ثم اختار  
بني هاشم فاختار في منهم فلم أزل ضاراً من خيار ) .  
○ وفي حديث أخرجه الترمذي وصححه :

( إن الله اصطفى من ولد إبراهيم إسماعيل واصطفى من ولد إسماعيل بني كنانة واصطفى  
من بني كنانة قريشاً واصطفى من بني قريش بني هاشم واصطفاني من بني هاشم ) .

○ ولا كانت سادة بني هاشم مطروحة الاضباط معنومة الارتباط واجلهم في  
هذا الباب وأشرفهم في قوة الإنساب إلى من أنزل عليه الكتاب .

○ أو أن أجمع في هذا الضم على ضروريا وضعه العلماء والأهمل والنسبون  
العرب على تركيبة النسب حيث جعلوا الأنساب على شكل طبقات وهي :-

## الطبقة الأولى

(الشعب) (بفتح السين) :

وهو النسب الأبعد كعدنان ساد وهو أبو القبائل الذي ينسبون  
إليه وتسمى شعباً لأن القبائل تنسب منه .

## الطبقة الثانية

القبيلة :

وهي ما انقسم فيه الشعب كريمة وضر وسميت قبيلة لتقابل الأنساب  
فنيا وتجتمع القبيلة على قبائل وربما سميت القبائل جراحم حيث قالوا جراحم العرب  
وهي القبائل التي تجمع البطون

## الطبقة الثالثة

العمارة (بكسر العين) :

وهي ما انقسم فيه انساب القبيلة كقرين وكنانة وتجمع على عمارات وعمائر .

## الطبقة الرابعة

البطون :

وهي ما انقسم انساب العمارة فيه كبنو عبد مناف وبنو مخزوم ويجمع على بطون

أو أبطان

## الطبقة الخامسة

الفتوح :

وهو ما انقسم فيه انساب البطون كبنو هاشم وبنو أسية ويجمع على افتخاد .

## الطبقة السادسة

القضيحة :

وهي ما انقسم فيه انساب الفتوح كبنو العباس وبنو عبد المطلب .

وعلى مخزولك جري المورحنون والفسرون والنشابون في تفسير الكلام على  
قوله تعالى (وجعلناكم شعوبا وقبائل) وان هذا الترتيب وكانهم يتباعد  
على بنيه الإنسان فجعلوا الشعب منها بمثابة الرأس والقبائل بمثابة قبائل  
الرأس وهي القطع الشعوب بعضها إلى بعض يصل بها الشؤون وهي القنوات  
التي في العنق يجريان الدرع وقد ذكر الجوهري :

ان قبائل العرب انما سميت بقبائل الرأس وجعلوا العمارة لتكوز ذلك

إقامة للشعب والقبيلة مقام الأساس من البناء وبعد الأساس تكون العمارة وهي بمثابة العنق والصدر من الإنسان وجعلوا البطن تلو العمارة لأنها الموصولة من البطن بعد العنق والصدر وجعلوا الفخذ تلو البطن لأن الفخذ من الإنسان بعد البطن وجعلوا الفصيلة تلو الفخذ لأنها النسب ، النسب الأدنى الذي يفضل عنه الرجل بمثابة الساق والقدم إذ الراد بالفصيلة العشيبة الأدنى فثبت دليل قوله تعالى وفصيلته التي تؤدبه أي تضمه إليها .

### ❁ وَقَالَ الْمَاوَرْدِيُّ :

❁ إذا تباعدت الأوساب صارت إقبائل شعوباً والعمار قبائل وتصير البطن عماراً والأفخاذ بطوناً والفصائل أفخاذ والحادث من النسب بعد ذلك فضائل .  
 محمد الله ونشكره أن يكون لنا نسباً ننسب له وهو جدينا وجبينا أبو القاسم محمد (صلى الله عليه وسلم) حيث يجتمع البردتل (القباسيتين) بالسيادة مع آل أبي طالب في جدهم سيد العرب عبد المطلب .

❁ وأرد أن أعرج على ما أنجزه عمنا الراحل القمي الكريم الخلق وعبد الوصال الشيخ ملا فضل السلمان (رحمه الله وأدخله فسيح جناته) قد أرضى ردها من عمره لبع أخبار عشيرته الشهيرة (البردتل) وبعية أبنائه عمرته .

❁ وكانت لديه كتب ومخطوطات تضم المخطوطات الرئيسية والفرعية منها عشيرة البردتل المنحدرة من الدعوة القباسية الهاشمية المباركة .

❁ وأطلعت شخصياً على هذه الكتب والمخطوطات وزودني (رحمه الله) ...

كثير من المعلومات التي تخص هذه العشيرة وله الفضل الكبير في ظهور هذا

النسب العربي إلى هيز الروم ود الذي يستعمل الظهور والتمديد وكان في  
 طبعه الهادي كان يجمع مثل هذه العشرة ولا يفرق بالرغم من وجود  
 بعض اللابسات الطفيفة وكان قد جمع هذه العبارات بقلب عقول  
 ولسان سؤل كما قالها النساب د غفل ابن منطل حين زاره  
 معاوية بن أبي سفيان الخليفة الأرمي فقال له :  
 بِمَ نَلَيْتَ هَذَا يَا دَغْفَلَ قَالَ :  
 بَقَلْبِ عَقُولِي وَلسَانِ سؤُولِي وَآفَةِ العِلْمِ النسيان .  
 قال :

أذهب إلى يزيد فعلمه النسب والخبر .  
 ومحمد الله وشكره أن كان من نجله البار السار على منج أبيه الذي  
 أنجز ما كان يطرح له والده من تشييد ذلك الصرح الشايع مفاظاً  
 عليه من الضاع .

○ ولاد عاني أمني وابن عمي السيد أحمد بن ملا فضل السلمان الدتل لرؤية  
 ما جمعه عن عشيرة البردتل ليضعه في كتاب جامع وحاصل تحت عنوان :  
 « د غاية الشاف لعرفة العباسيين في العراق »  
 وبعد أن اطلت على عمله الجبار ترى ذلك كثيراً وأعجبني فيما يخص  
 عمري من عشيرة البردتل العباسية الهاشمية القرشيّة فخذ البر عبد العزيز  
 حيث كان طاباً لا كنت قد صمته من كتب الأنساب ومن رجال أعمانا  
 المشايخ والطلمين في هذا الضمار .

○ أبارك جهود السيد أحمد ملا فضل السلمان الذي  
 عرفت فيه رغبة ومناجاة جديّة وشغف لجمع مثل هذا الرسم  
 العربي والأصيل في كتابه الموسوم وكنيت أحمد  
 الذين شجره للبحث في هذا الضمار وأهنته على

هذا العمل الجيد غم اعتراضى على تسمية عنوان الكتاب لأن عنوان  
الكتاب يبحث عن معرفة العباسيين في العراق علماء إنا القبايين  
لا يجابون إلى تعريفهم لأن لهم دور قيادي لكافة أنحاء العمرة  
وإمتداد خلافتهم عدة قرون ...

بل المطلوب هو معرفة البوسيدل في العراق .

وعليه يفترض أن يكون عنوان الكتاب :

(غاية المسائل لمعرفة البوسيدل في العراق) .

○ أهدي تيمية لأخ أحمد ملاخضر وأشد على يده المباركة لجميع  
الشجرة ولتوحيد صفوف عسيرتنا لئلا تكون شمة نيرة لجميع الخيرات من  
أبناء عمومتنا ولأبنائنا في المستقبل .

○ أسأل الله أن يكمل جهده الشكور بالنجاح ويجمعه خالص الوجهه  
الكريم ... انه سميع مجيب .

وأخردعوانا أن الحمد لله رب العالمين

المبد الفقير لله

نجم عبد الله الكريم أحمد الدلق لبيبي الهاشمي القرشي

الضرب العدناني

فقد البوعبد العزيز الشيخ حمد اللقب بالدري



كلمة السيد  
أحمد عباس الدقل العباسي

بِسْمِ اللَّهِ الرَّحْمَنِ الرَّحِيمِ  
- ومهلناكم جموعاً و قبائل لسائرنا -  
صدق الله العظيم

○ الحمد لله الذي جعل الأنساب للتعرف بين الناس وصلى الله على سيدنا محمد  
القائل (عمي وصنواحي العباس).

○ إنه لشرف عظيم أن يمتز رسول الله (ص) وهو أفضل خلق الله على  
الوطان والكرم سرور في الكون بعد الله تعالى ، بعمة العباس (رض) وما  
ذلك إلا لأن العدة الإلهية أطلعت على كرامن العباس وإن نسله سيكون ثاني  
فرعي الأشراف من الرسول صلى الله عليه وسلم وكان منهم خلفاء هذه الأمة ...  
الإسلامية وسادة الدنيا لدة تقرب من ثمانية قرون ونشروا أخبارها أعلام الإسلام  
مخافة على نصف مساحة الأرض آنذاك ، ورفوا لواء المروية يرفرف في  
زِي الجوزاء وبشراية العرب صرحاً في على العلياء :

قَوْمَ أَبِي اللَّهِ الْآنَ يَكُونُ لَهُمْ  
مَكَارِمُ الدِّينِ وَالْدُّنْيَا بِإِلَهِ أَمَدٍ

فكان هذا الرضع مورداً للمؤرخين منها للنسابين والمراد العقب يكثر سرانديه حتى  
كان حصيلة ما ألف حول بني العباس كثيراً من المجلدات إلا أنها كانت متجزأة  
وبعضها متحصرة ولا ضير في ذلك :

فَالدُّرُزُ إِذْ حُسْنًا وَهُوَ مُنْتَظَمٌ  
وَلَيْسَ يَنْقُصُ قَدْرًا غَيْرَ مُنْتَظِمٍ

○ ولادعنا أخي وابن عمي السيد أحمد بن ملا محمد السامان القباسي الدوري  
لرؤية ما جمعه من أنساب القبايسين في العراق ليضعه في كتاب جامع شامل تحت  
عنوان : (غاية السناف لمرنة القبايسين في العراق) .

وبعد أن اطلعت على عمله الجبار سر في ذلك كثيراً وأعجبني رفته وامانته في نقل ما يخص عمري من عشيرة البرد للعباسية فذا البرسر دهب كان طابقاً تماماً لما كنت قد صبعته وكتب نقلاً عن امتهات كتب الأوساب ومن ثقات أعمانا واقاربنا الطلمين على أنسابنا حصل لي الإطمئنان على هذا الشرع .

● لا يسعني إلا أن أسأل الله تعالى أن يوفق أخانا العباسي لإتمامه وأدعوه ان يسير عن ساعد الجبر ويتردد عن عينه الكرى ويحمل نفسه على السرى ويمجد السباع ليسطر عذراء العاربات والسجد من العبارات ضارباً بالآخرة على سداها لتأتمل ورأباللصع وأصلاها ضاربني العباس بماضيرهم ضدمة لئلا رضي الله عنهم .

شعر

بِنُوعِ الرَّسُولِ وَأَقْرَبِيهِ ۖ أَحَبُّ النَّاسِ كُلِّهِمَ إِلَيَّ  
فَإِنْ يَكُ حُبِّهِمْ رَشْدًا أُصِيبُهُ ۖ وَلَيْسَ مَجْطِئٌ إِنْ كَانَ غِيًّا

أحمد بن عباس بن خضر  
الدليل - العباسي الدوري

١٤ / ١١ / ١٩٩١

# بِسْمِ اللَّهِ الرَّحْمَنِ الرَّحِيمِ

قال الله عز وجل :  
 (يا أيها الذين آمنوا إنا خلقناكم من ذكر وانثى وجعلناكم شعوباً وقبائل لتعارفوا  
 إن أكرمكم عند الله أتقاكم ) صدق الله العظيم .  
 وقال عليه الصلاة والسلام (خياركم في الجاهلية خياركم في الإسلام إن فقهوا) إذا  
 وبحسب ما تقدمت فان الباطن عن أصله من أجهل أن يعرف نفسه وموقعه في المجتمع  
 الذي هو فيه ، لاس أن أجهل السفاخر والسقاي وإنما لتعريف الناس بنفسه وأصله .  
 وعلى ضرور ذلك يكون التعاون والتآزر والإسجام مع الغير ، لأن كل واحد يتحرك  
 من موقعه لأجل بناء مجتمع تسوده الألفة والمحبة ، وإن الاعتداد بالنسب  
 والابتعاد لم يكن في يوم من الأيام دعوة جاهلية أو عنصرية ، وإنما هو رافع  
 تلقائي نحو معرفة الذات .

ولأجله فانا اعتبر السيد أحمد رضا السلمان العباسي الدوري خير الدُّعْوَى أبناء  
 عمرته نحو معرفتهم بأصولهم وأنه تكبّر ألقاباً كثيرة وكبيرة من أجهل إنجاز كتابه هذا  
 ○ (غاية الشأن لمعرفة العباسيين في العراق)

الذي أطلعت عليه فوجدته خير ما يرتدّي به ولا سيما أنه قد اعتمد على الكثيرين  
 الكتب وصحح العديد من الوثائق وتحوّل في كثير من الأماكن من أجهل المعرفة  
 لتقريب هذا الكتاب إلى القراء وأهل العلاقة ليكون خير مرجع .  
 ○ وفقه الله وسدد خطاه في إنجاز عمله فهذا من أجهل أن نتحفنا بغيره  
 في المستقبل القريب ... والله ولي التوفيق .

شعبان رجب شهر الدقل العباسي

فخذ البرعزير

(صاحب كتاب وقته الفتح الإسلامي في تكريت)

بِسْمِ اللَّهِ الرَّحْمَنِ الرَّحِيمِ  
**وَمَهَلْنَاكُمْ سُورًا وَقَبَائِلَ لِنَعَارِفُوا إِنَّ أَكْرَمَكُمْ عِنْدَ  
 اللَّهُ أَنْتَقَامَكُمْ**  
 سورة لقمة الطنج

○ كان ابن عثما ملا فخر السامان كريم النفس وحميد الضال قد أضحى  
 منظم حياته في جمع نسب عشيرة بني البوردل وكثيراً ما زارنا لهذا الغرض  
 وكان يرافقه ابنه أحمد فألف في حياته منظرطاً يضم المنظرط  
 الرئيسية لفروع عشيرة البوردل للعباسية ...  
 وبدان وضع الأسس وإفاه الأجل همه الله ...  
 ففرض ابنه البار أحمد الدل العباسي وراح يتم تشييد ذلك الصرح  
 السامح حتى أنجزه بمعونة الله سبحانه حقاً أمل والده الجليل فافظ على  
 هذا الثلاث من الضياع ..  
 أسأل الله أن يكلل جهده بالنجاح ...  
 إنه سميع مجيب .

٥٥  
 ظاهراً حسن الرقيب  
 الدل - العباسي  
 فتد البوردل - البوردلان  
 ٥٥

# بِسْمِ اللّٰهِ الرَّحْمٰنِ الرَّحِیْمِ

○ ان ما قام به الاخ الفاضل احمد فخر سلمان الدوي العباسي ..  
من جهد كبير في جمع شمل الأهل بيد مغفرة لكل أبناء المشيرة ويستحق  
الإعتراف والتقدير وهو شكور على كل ما بذله من عناء وسهر  
وسفر .

○ نرجو له الموفقية وأن يحفظه الله زخراً للمشيئة لا قدمه لها  
مع شكرنا وتقديرنا وإعجابنا .

فألفُ تَمِيَةً لَهُ مِنَ الْأَعْمَاقِ

حكمت أمين فرحان  
الدوي العباسي

عدنان طلفاح فرحان  
الدوي العباسي

سبحول فرحان فيحان  
الدوي العباسي

عَنْ فَخْرِ الْبُوَعَالِي

١٩٩١/٩/٢١

# بِسْمِ اللَّهِ الرَّحْمَنِ الرَّحِيمِ

○ ابي كامل بن خلف بن صكر محمود ..  
باسمي وباسم كافة ابناء عشيرة البودل في الرحبة والتأيم أتمت  
جهود أمينا وابن عمنا (أحمد بن فضل سلمان العباسي) ..  
لمنع أبناء البيت العباسي وفضاة عشيرة البودل .  
وان عمله لنا يعد مفضة لكافة أبناء هذا البيت ...  
○ وحفظنا لهذا الدومة الهاشمية الكريمة وذلك من خلال تثبيت  
النسب في كتابه الرسم (غاية الشان لعرفه العباسيين في العراق) .

نسأل الله أن يوفقه لايضاه والله الوفي .

كامل بن خلف بن صكر  
محمود البودل - العباسي  
نقيب البودل في الرحبة والتأيم

بِسْمِ اللَّهِ الرَّحْمَنِ الرَّحِيمِ

« يَا أَيُّهَا النَّاسُ إِنَّا خَلَقْنَاكُمْ مِنْ ذَكَرٍ وَأُنْثَىٰ وَجَعَلْنَاكُمْ شُعْرَاءَ وَقَبَائِلَ لِتَعَارَفُوا  
إِنَّ أَكْرَمَكُمْ عِنْدَ اللَّهِ أَتْقَاكُمْ » .

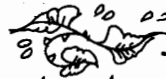

○ تَمِيَّةٌ عَرَبِيَّةٌ فَاضِلَةٌ ...  
اطلعت على كتاب أُمِينِ اللَّيْلِ أَحْمَدَ فُضْرَ السَّمَانِ الْعَبَّاسِيِّ الدُّورِيِّ ..  
( غَايَةُ السَّنَانِ لِعُرْفَةِ الْعَبَّاسِيِّينَ فِي الْعِرَاقِ ) .  
فَكَانَ صَادِقًا تَوَلَّاهُ نَافِعًا فَوَاهٍ عَظِيمَ الْفَائِدَةِ عَظِيمَ الْجَبَدِ وَفَقَدَ اللَّهُ  
يَا أَحْمَىٰ وَأَدَامَكَ لِحُذْمَةِ الْجَمِيعِ فِي جَمْعِ هَذِهِ الْأُسْرَةِ الْأَصِيلَةِ الْعَرَبِيَّةِ  
وَلِتَنْبِيتِ هَذِهِ الشَّجَرَةِ الْبَارِكَةِ فِي الْأَرْضِ الطَّيِّبَةِ ...

( وَقُلْ أَعْمَلُوا نَسِيْرِي اللَّهُ عَمَلَكُمْ وَالْمُؤْمِنِينَ )

وَسِ اللَّهِ التَّوْفِيقَ .

ضَايِي رَزَوِي رَشِيد  
الدُّرَّةُ الْعَبَّاسِيَّةُ الدُّورِيُّ  
- فَنَدَا السُّرُوِي -

بسم الله الرحمن الرحيم

كلمة  
نقيب آل عباس في الفرات الأوسط  
الشيخ علي محمد آل سلمان العباسي

« يا أيها الناس إنا خلقناكم من ذكرٍ وأنثى وجعلناكم شعوباً وقبائل لتعارفوا إن  
أكرمكم عند الله اتقاكم » صدق الله العظيم .  
أما بعد ..

○ اطلعت على كتاب الأئمة الفاضل أحمد محمد السلمان العباسي عن نبي العباس  
وكان نعم الكتاب صادراً في قوله نافعا في فحواه عميم الفائدة جمع بعد جهيد  
جهيد فجاود على أحسن ما يرأس .

ندعو لولفه بالرفقة والسداد لا قدمه من خربة جليلة لهذه  
الأسرة العريقة الأصلية وهذه السجرة الباكّة التي أصلها في الأرض  
وفرعها في السماء .

وفقنا الله وإياكم لحزمة الجميع .. ومن الله التوفيق .

سوق

علي محمد سلمان العباسي  
نقيب آل عباس ورئيس عشائر بني حسن في  
الفرات الأوسط

٣ / ١٠ / ١٩٩١

سوق

علي عبيد السلمان العباسي  
المديريّة - لجنّة الأشراف



رسالة اللوات  
رَاعِبْتُ فَخَرِي يُولَسِي  
الغابي الباسي

# سليم الرحمن

ابن أضي الكريم ...  
السيد احمد فضل السلامان العطا الله الذي الباسي مفظكم الله ...  
○ السلام عليكم ورحمة تالي والصلوة والسلام على سيدنا رسول  
الله مبتدا وعلى آله وصحبه أجمعين .

و بعد ...  
أشكركم على رسالتكم الرقيقة وأرجو لجهودكم الجماع ولاشك إن ربط  
الاضي بالاضرب جميعكم نسب البيت الباسي ليهو عمل فتم ومجود متبار ..  
○ واني أرسلت لكم بصحبة سبوتكم شجرة النسب لغنذ الحنزة من البناء  
عمومي ونؤيد ارضانا بالالفية الباسي أبو عبد الله سمد التوكل على  
الله .

والله العين ولكم فائق التقدير

الخلاص  
اللوات راعب فخرى يوسف البان الباسي  
كانون الأول ١٩٩١  
نقيب الباسيين في عنده



كلمة السيد  
عبد العزيز العباسي الحلي

# بِسْمِ اللَّهِ الرَّحْمَنِ الرَّحِيمِ

○ بدأت لهنضة العلمية والأدبية في الامة منذ ان صدرها الأمير سيف الدولة صدقة بن يزيد الأسيدي وأصبحت راهبة لطلاب العلوم والمعارف والآداب وخاصة في القرن السابع الهجري .

○ وطورت في الامة عدد من الأسر التي امتازت بالفضل والنبل خدمت العلم والأدب منيات مهتمة وبرز عدد من الشعراء فيها ومن هذه الأسرة ليلية ( أسرة آل عوض العباسية ) .. التي يرجع نسبها إلى القباس بن عبد المطلب عم الرسول محمد (ص) .. وقد ورد ذكر هذه الأسرة في كتاب ( تاريخ الامة ) للشيخ يوسف كركوش .. ( هذه الأسرة كثيرة العدد وأفرادها يتمتعون المنزلة ومن أعيان هذه الأسرة في القرن الماضي الحاج محمد عوض . وقد كان من تجار الامة وأثريائها ولا تترك رثاء السيد حيدر بقضية مثبتة بديوانه .

○ كانت للحاج محمد مكتبة تحتوي على كتب كثيرة من كتب الفقه والتاريخ وأصول الأدب وصارت مزارتها للسيد حسن الفرسان ولا تزال في مكتبة آل فرسان ) .

○ ومن شعراء الامة المعروفين الشيخ علي عوض ونسبه إلى عوض جد أسرة آل عوض وهي من أقدم الأسر الالمانية .

○ وقد عزم الشيخ علي عوض إلى تأليف كتاب يتضمن تراجم من عاصره من أرباب الامة .. ولكن الأجل عاجله ولم ييتم إلى حين الرمورد .

وله رسالة أدبية سماها ( ماضية الأديب في سارة النبي ) .

○ هذه الرسالة اختلف بها صاحب كتاب الباليات ( العتقوي ) .

وقد ورد بعض شعره في كتاب شعراء الامة بقلم علي الخاقاني وهذه مطلع مرثية له :

الذَّقُ أَجْدَ وَأَصْطَبَارُكَ مِنْهُمْ  
وَالحِلمُ أَعْوَزَ وَالجَوَانِحُ تُضَرِّمُ .

وكانت لهذه الأسرة السرف في المساهمة بثورة العشرين والصدى للأمتلاد  
الإنكليزي ومن سراقف أحد رجال هذه الأسرة وهو (سوسى همدغرض) حيث صمد  
بوجه الإنكليزي في عملة الجامعين (التي جاؤ ذكرها في معجم البلدان لياقوت  
الحمرى). «هي أجمة قصب تاوى إليها السباع والوحوش أنشأ فيها الأبرسيف  
الدولة صدقة مدينة اللة» .

• فغند دخول الإنكليزي رفض هذا الرجل أن يترك مدينته وعمهم القوات  
الغازية وطلق يقاوم حتى تمكن من قتل أحد ضباط الإنكليز وما زالت مقبية  
الضابط شاهد على بطولته ويحفظ بها أصفاره .

• الحوادث التاريخية والشواهد الأدبية كثيرة ولا يسع المجال لذكرها كلها  
في هذا الكتاب القيم عن نسب بني القباس في العراق وهو أهم وثيقة  
تاريخية تجسد جهود سنوات متواصلة من العمل والجهت الجاد لربط وشائج  
الأسرة الهاشمية في العراق .

• إنها مسيرة إبداع ثمرة للأستاذ الفاضل الأفع أحمد فضل القباسي تتناول  
أمارا كلمات السكر والشاؤن القباسيين بفضل هذا الرجل في نسبت  
النسب وله جزيل الثواب وحسن العاقبة على هذا العمل الصالح .  
ويسيد بني القباس أينما كانوا على يد نسبة القباسيين الأفع أحمد ...  
ونعوامن الله عز وجل أن تكون خطوانه مكلاة بالنجاع ...  
ومن الله التوفيق

نجم عبير سوسى عوض القباسي  
من أسرة  
آل عوض القباسية في اللة  
١٩٩٢ / ٣ / ٣

رسالة الحاج  
ناجي الخاج خضير السويدي  
الدوري العباسي  
١٩٨٢ / ٣ / ٨

بسم الله الرحمن الرحيم



○ حضرة ولدنا أحمد خضر السامان الدوري المحترم  
تحية من الله وبركته منه ...

وبعد

وصلتنا رسالتكم واطلنا عليها في نسبكم الكرم وما تنتسبون له إن  
ذلك لغير أن يكون لنا نسب نتسب له وهو هذه الأسرة الكريمة التي  
أنجبت الرسول الكريم (صلى الله عليه وسلم) الذي أنقذ العالم والبشرية  
وما كانت عليه من أفكار سوداوية ظلمة ونحن لم يكن لنا إلا مآثره الأهدار  
الأوهي القيم والمآثر، ولا يسعني في هذا المجال أن أطيل ..

○ أما شجرتنا فتعود إلى أبا البركات جمال الدين عبد الله بن حسين بن مرعي  
بن ناصر الدين القباسي الشهير بالسويدي ...

○ أما تركيب العائلة فهو ناجي بن الحاج خضير بن عبد الباقي بن أحمد بن عبد الحميد  
المتوفى في سنة ١٨٢١ والدفن في مقبرة شيخنا معروف الكرخي بن  
عبد الرحمن أبو الخير بن أبا البركات جمال الدين عبد الله .

○ لهذا وبقبلوا ... فأنه تقديرنا لما تجتهد فيه ونسال الله التوفيق  
فيما تسعون إليه والسلام عليكم ورحمة الله وبركاته .

الحاج ناجي الخاج خضير السويدي

بغداد في

١٩٨٢ / ٣ / ٨

رِسَالَةٌ لِلسَّالَةِ الْأَسْتَاذِ عَبْدِ الْحَمِيدِ الْعَلَوِيِّ

# بِسْمِ اللَّهِ الرَّحْمَنِ الرَّحِيمِ

أخي .. أبا محمد ... الأستاذ أسامة النقشبندی ..  
صباح الخير ..  
ما مل هذه الرقيقة صديقنا العزيز السيد أحمد فضل الدوري العباسي ..  
وهو يطرح إلى عونكم في البحث عن الدور العباسية المتعلقة ...  
بأنساجهم .

ولكم تحيتي الزكية

عبد الحميد العلوي  
١٩٨٩ / ١ / ١٥

# المُقَدِّمَةُ

الحمد لله الذي أودع لديّ أشرف النسب جواهر الحسب وزين فاعرا الأوصاف بشراف كرواكب الأوصاف . اصطفي آدم وجهه من سنج الفرائض وجمع الفضائل وسبق أولاده للمتعارف والتعاطف كما قال عز من قائل وجعلناكم شعوبا وقبائل لتعارفوا .. وبعد ...

فإن علم النسب عظيم القدر ساطع الأنوار مجلبة للفرد وسداة للفترة والفخار وقد نادى الرسول الكريم (ص) قريشاً بطناً بطناً عندما أنزل الله عليه (وأند عشيرتك الأقرنين) فمتى ما عرف أبناء القبيلة أنهم جميعهم بما سعة النسب فإن قلب كل منهم حين لا يفر ونفسه تنزع للمتقرب إليه وإدناؤه منه والأخذ بناصره والقيام بهاله ورفع الضيم عنه ففي بداية العروة الإسلامية أمر الله رسوله الأمين أن يند عشيرته الأقرنين ليكرنوا عن آل علي ودعوته ومصنعه عن عادة العقاة من قومه ففي توشيح الأوصاف للفترة ومرتبطها لشركة وأولى الهيبة .

والنسب أساس الشرف ومركز الفخر به يعرف الصميم من اللبس والفنقل من العربي إليه أشاء البشير الذي يقال (ص) تعلموا من أنسابكم ما يصلون به أرواحكم فإن صلة الرحم سببة في الأهل مشاة في المال مستأفة في الأهل رضا للرب فإن معرفة النسب توصل الأرحام وإرشاد بني الأعمام وقال (ص) في حق النساء بنين (فكم من حرم مطرعة وصلوها ونشروها وأرشدوها وأزودها) .

فمن الفرض في علم النسب أن يعرف الإنسان أباه وأمه وكل من يلقاه في حرم ليعتق ما يحرم عليه ونسبه ويعرف مقوقاً له أو عليه توجب ميراثاً أو تلزمه نفقه أو معاونة أو مهتماً فمن جهل هكذا فقد أضاع فريضة وأهبطاً عليه .

وقال (ص) : (عليكم بحفظ الأوصاف والأصول فإن الله ينظر إلى أعمالها) .  
 ○ فمتى ما عرف الإنسان إن في أصله شرف وفي عورده صلابة وفي منته طيباً فإنه يأنف عن تعاطي الذلابة وقد قال أمير المؤمنين علي عليه السلام (النسب به تكمل الحسب المستحسب) فإن من

يعرف شرف نسبه يتبع عن الرذائل هيطة على سمته من التشويه ومنذ اعلى ذكره  
من التبرج وتزويرها لسلفه من سرد السامح ... وقد قال كرم الله وجهه :

(من عرف نسبه عرف قدره ومن لا يعرف نسبه لا قدر له) لأن الذي نسبه طيب  
يماز لا لئمة الفيرله أو تندر خاصته به لإصافه العيب بهم بأبأعه السيئات  
وربما سنوه بالقوة عن الخازي .. وقد قال الإمام علي عليه السلام يرضي ابنه  
الحسن (رض) أكرم عشيرتك فأنتهم جناحك الذي به تطير واصلك الذي إليه  
تسير ويدك التي بها رسول ولا يستغني الرجل عن عشيرته وإن كان ذابا فإنه يحتاج  
إلى دفاعهم عنه بأيديهم وبألسنتهم وهي أي العشيرة أعظم الناس هيطة من  
ورائه والتمس لشعبه وأعظمهم عليه إن نزلت به نازلة) وهلت به ربيعة ومن  
يقض يد عن عشيرته فإنما يقض عنهم يدا واحدة وتقض عنه أي كثيرة .

○ وقد أكد الإسلام فأرسله الأدهام ووعدها بالثواب وتوعد من يقطعها ...  
بالعقاب وهل تعرف الأدهام الموصولة إلا بمعرفة القبائل والأفخاذ والفصائل التي  
هي موضوع النسب ولكن ظروف الدهر وسخه الكثرة التي سرت على أبناء هذه  
الدعوة العباسية والنكبات المريعة جعلتهم ينصرفون إلى القمة العيش في ساطع  
سبأة سنا أدنى إلى تباعد أبناء العشيرة وضعف صلة الرحم وخاصة شيوخ  
الفاهم الفرية بكل ما تحمل من مغريات لإفساد الخلق العربي الأصل وتأثر  
قسم من شباب السوم بها .

○ ولكي لا ينسى أبناء الدعوة العباسية الهاشمية ذرية سيدنا العباس بن  
عبدالمطلب عم رسول الهدى (ص) ما عليهم من واجب صلة الرحم وشرف النسب الذي  
يتصلون به قررت إصدار كتاب شجر ي حفظ نسب أبناء البيت العباسي في جميع أنحاء  
العراق المنتشرون في :

الدر وبغداد وتكريت وبيجي والنجفة وعرويات وساراد وأقضية  
ونواحي وقرى ديالى والوصل وتلفرو وسنجار وراهنو وكيسا والعمادية  
وعانة والبصرة والفرات الأوسط وبردن أخرى .



● ولذا بدأت بخطوة العباسيين البريد التي ورثها عن والدي حيث بدأ بدونها منذ العقد الرابع من هذا القرن وكنت أساعده في حياته وبعد وفاته رحمه الله أكلت ما بدأه بمرن الله تعالى والفاي من أبناء البيت العباسي .

● ودونت نسب العباسيين في قاطع زاخر سنة ١٩٧٥ وهم ذرية الخليفة المهدي بن الخليفة الرائق بالله والذين يتركزون في قلعة كيسان ومنها انتشروا إلى المناطق الأخرى في شمال العراق .

● وفي سنة ١٩٨٧ وثقت نسب عشيرة البيكات ذرية الخليفة الشهيد السنهم بالله الساكنين في الموصل .

● كما وثقت نسب آل باش أعيان في البصرة سنة ١٩٨٩ ثم أخذ الكواز الذين يصلون مع عشيرة باش أعيان سنة ١٩٩١ وقد وثقت نسب آل عباس في الفرات الأوسط وذلك سنة ١٩٨٩ في خان النص واللة كادونت نسب السعد (الزعرق) أولاد الخافظ أبو بكر محمد الزينبي من ذرية سيدنا إبراهيم الإمام في سنة ١٩٩١ في بغداد والموصل .

● وكذلك نسب ذرية الخليفة الحمزة القائم بأمر الله الموجودون في بلدة عانة وتلعفر وسنجار .

● كما أت هناك عدة عشائر كريمة وسروفة من ذرية سيدنا العباس بن عبد المطلب (رضي الله عنه) يحتاج لتحقيق عنها إلى الزيد من التميمي والتدقي ولين العنوة على أدلة توثيقية فأننا نحتاج إلى الوقت الكافي وسوف لن أذكرهم بكتابي هذا تحاشياً من المزع ولكن بالتأكيد سيقتضي إصالي بهم بصورة مستمرة .

● فيما تقدم يوضح بأنني بذلت جهداً غير قليل لسنتين طويلتين أجمع المخطوطات وأستعمل المتواترين كبار السن وبعد أن تجمعت عندي هذه المخطوطات والوثائق العديدة من العلويات الضيفة

وضم بعضها إلى بعض متى جاءت سفراً جهلاً وتارة بما لا يستبان به مجرد بالإنسان  
 طالعه ومحققه بالقارئ الوثوق عليه، رجوت أن التحف بنشره وطبعه للقراء  
 وأهديه إلى كرام الأرباب وخشية أن يكون في زاوية النسيان مهولاً ولأنباء  
 عمرتنا مجهولاً.

○ كما أقصد من وراء ذلك تعريف القارئ الكريم على ما لهذا البيت من الفضل والقيم  
 في البلاد وما لإنيائه من غزارة علم وخدمة للعباد.

○ بادرت بعد الإتيان على الله إلى تأليف كتابي هذا الذي أسميته :

## غاية المشتاق لمعرفة العباسيين في العراق

○ بدأت بتعريف مختصر عن العباسيين ثم تطرقت إلى نسبهم مبتدئاً بسيدنا ومهدنا  
 العباس بن عبد المطلب بن هاشم (رض) وذريته وصولاً إلى أحفاده في  
 وقتنا هذا وهم :

١- عشيرة البودتل وهم :

أ- فخذ السويدبي .

ب- فخذ السهروردي .

ج- فخذ أبو عبد العزيز .

د- فخذ أبو محمود .

هـ- فخذ أبو منصور .

و- فخذ البرعالي .

ز- فخذ البرصمة الله .

ح- فخذ البرواوي .

٢- عشيرة العباسيين في الفرات الأوسط ذرية الأمير أبي البلاد أحمد بن

الخليفة أبو عبد الله سمر التوكل على الله وهم :

أ- فخذ آل عباس .

ب- فخذ آل عوض .

٣- عشيرة الحمزة ذرية أبي العالي الأسير محمد الماجد بن الخليفة أبو البقاء الحمزة  
القائم بأمر الله وهم :  
أ- فخذ الحمزة في عانة .  
ب- فخذ الجوبجاري في المرصل .

٤- ذرية الخليفة الستمهم وهم :  
أ- عشيرة البيكات وأفخاذهم في المرصل .  
ب- عشيرة الآي بك وأفخاذهم في تلعفر وسنجار .  
٥- عشيرة باش أعيان ذرية الخليفة السخيني بالله وهم :  
أ- فخذ باش أعيان في البصرة .  
ب- فخذ الكواز في بغداد .

٦- عشيرة كيسان ذرية الخليفة الهندي بالله بن الراشع .

٧- عشيرة السمر (الزيبون) ذرية حسين إبراهيم الإمام .

○ وأما بعلي هذا لا يكون قد تمت بواجب الخدمة سميلاً بذكرى مجال هذا البيت وأعيان  
نفسه من أن أكون فاضلاً بالعظام البالية ولكن ليعلم الخلف ما كان عليه السلف عسى أن  
يتفطروا بأعمالهم يقدروا ليكون لهم ذلك إن يشاء الله تعالى ذكرى كما كان لغتهم زخراً  
وإنى بذلت هذا المجهود وتحملت هذا الفناء ضربة للتأريخ ولكوني أهلاً بنا هذه الدعوة  
العباسية الهاشمية حسبا ونسباً ولإعتقادي بأن أولي من غيري يجمع هذا التبرار وتوثيقه  
حفظاً له من الضياع وصيانته من النسيان .

○ وفي الختام لا يسعني إلا أن أستريح أخوتي أبناء البيت العباسي وجميع القراء الكرام عندي إذ  
ما بدت لهم بعض الرفران فالكمال لله وحده كما أوعى الله بآيات أسماؤه أن يسبح على هذا العمل  
الخالص لوجهه تعالى ملته لقبول وأن يوفقنا لكل ما فيه خير الأمة كما وفقه بلغنا لغزمتها ورفع  
الضير عنها إنه سميع مجيب .

أحمد بن خضر السلطان المثل ٥٥  
عمر العباسي الدوري

# مَنْ هُمُ الْعَبَّاسِيُّونَ

○ العباسيون حارة من ذرية العباس بن عبد المطلب بن هاشم وهو عم رسول الله عليه أفضل الصلاة والسلام وهو من سادات قريش ووجهها من وجهائها وقد استقرت بيته العبيد وهم من آل بيت النبوة إذ كان يقول رسول الله صلى الله عليه وسلم نُسباً بأصبه الشريف إليكم رضي الله عنه (فدا عمي وضرأيي) وقال عليه الصلاة والسلام في وصفه : (أَجْوَدُ قُرَيْشٍ كَفَاءً وَأَوْصَلًا... هَذَا بَقِيَّةُ مَنْ آبَائِي) .

○ كان لسيدنا العباس سبعة أولاد أكبرهم الفضل وبه يكنى ... ماتوا بديارٍ مختلفة فمات عبد الله بالطائف والفضل بالشام وعبيد الله بالدينه وقم في سمرقند ومعد في أفريقيا وعبد الرحمن وتمام وكثير والدارث بأماكن مختلفة تاركين ذرية كثيرة .

○ وكان عدد العباسيين زمن الأمان قد بلغ (٣٣) ألفاً أما مالياً فلا تروهم إحصاوات دقيقة عزم وربما يجري إحصاء لهم في المستقبل انحصرت الخلافة بذرية عبد الأوية حينما عبد الله بن العباس (رضي الله عنه) وبعد سقوط بغداد انتقلت الخلافة وتجددت في مصر حتى عام ٩٢٣ هـ عندما اغتصب العثمانيين الخلافة .

وإحصاء لهم مصر والشام ومن ثم استواربطات ودويلات وإمارات في مناطق مختلفة من العالم الإسلامي في السودان وجزيرة الفرس والهند وشمال العراق .

○ وفي العراق عشائر عريقة وكريمة تخد من هذه الذروة الهاشمية وفهامه من سلالة الخلفاء الذين دانت لهم الديار دحسان الزمن .

# عبد المطلب

- القباس عم الرسول محمد (صلى الله عليه وسلم)
- والقباستون هم أباؤه وذريته واليه ينتسبون
- والقباس بن عبد المطلب (واسمه شيبه الحمد) بن هاشم (واسمه عمرو ويكنى القمري) بن عبد مناف (واسمه الفيزه)
- بن قحطي (واسمه زيد) بن كلاب (واسمه حكيم) بن مرة (واسمه قيس) وهو أول من دعي قريشي

يقول جدهنا عبد الله بن عباس (رضي الله عنه) ان النظر كان في سفينة ظلمت عليهم دابة من دواب البحر فرماها بسهم فقتلها وقطع رأسها وصاحها معه إلى مكة وهذه الدابة تسمى القرش) ... وقيل في سمية ذريته بقريشي لذلك أدغلتهم وقهرهم سائر القبائل كما قهر هذه الدابة (القرش) سائر دواب البحر

○ والنظر هذا هو بن كنانة بن فزيمه بن مذكرة (واسمه عمرو) بن إلياس بن مضر بن نزار بن معد بن عدنان بن أد بن أدد بن صبيع (ويقال اليسع) بن سلامان بن تبت (أوثابت) بن حمد بن قيدار (أوثابت) واليه انقل نور النبوة بن اسمعيل الذي النبي (ع) بن النبي ابراهيم الخليل (ع) بن تارخ (أوثاخ) بن ناهر بن شاروخ (أوثاخ) بن أرغوب بن فالح بن عابر بن صالح بن اخنوخ

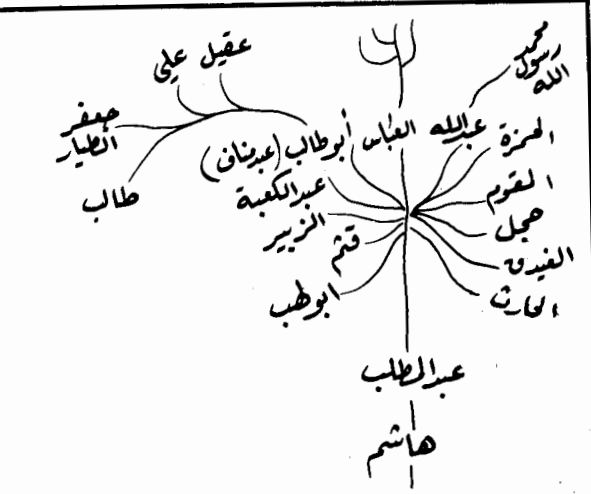

بن سام بن النبي نوح (ع) بن لك بن متوشلخ بن أخنوخ بن أيار (أويارد) بن مهلائيل بن قيان بن أنوش بن اسني شيث (ع) بن النبي آدم (ع) وهو أبو البشر



## العباسيون في العراق

ولي مكة لعلي ومات بافريقية  
من ذريته ابو بكر بن ابي  
موسى العبدي ولي القضاء  
ببغداد ايام المطيع وكان عظيم  
الجاه ببغداد عند الرازي  
والمثقي والمستكفي والمطيع  
وعند الديلمة له عقب باقي

لم يعقب من الاولاد له بنت اسمها  
ام كلثوم تزوجها ابو موسى  
الاشعري صاحب رسول الله ولها  
منه موسى ثم تزوجها الحسن بن  
علي بن ابي طالب

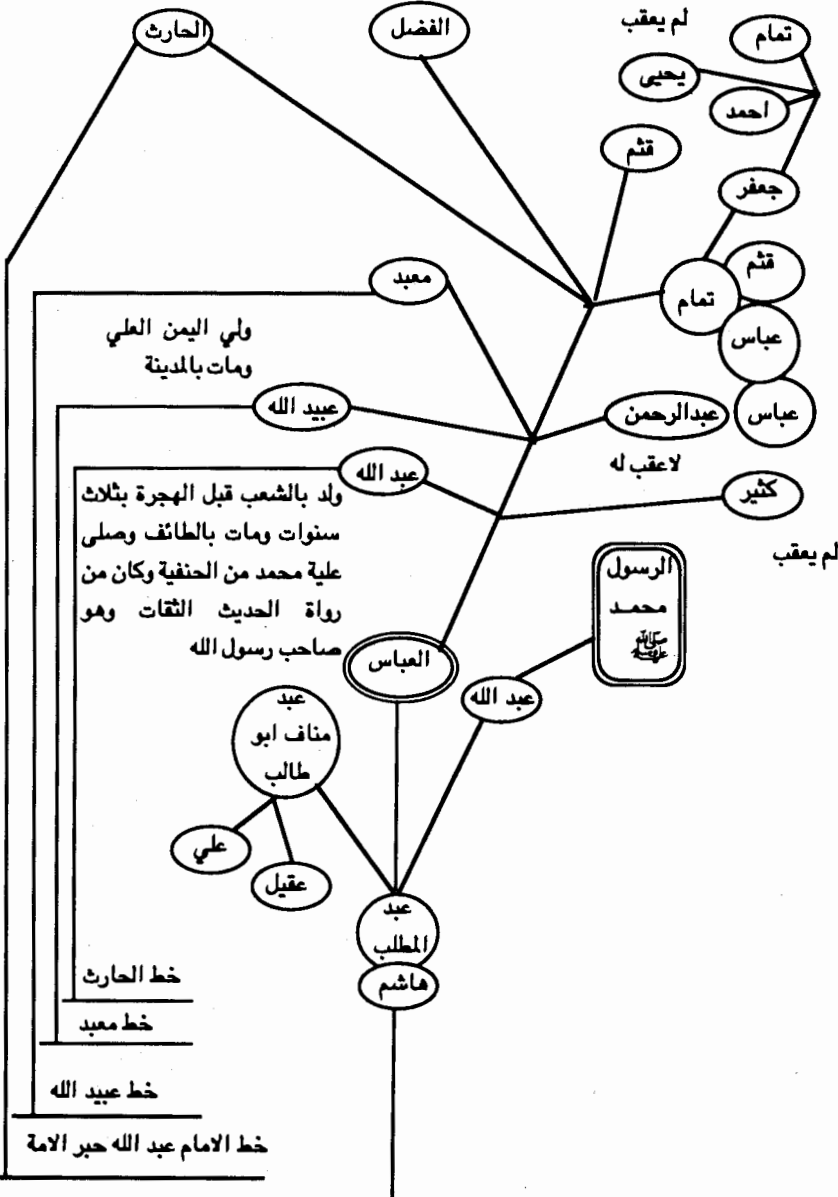

## العباسيون في العراق

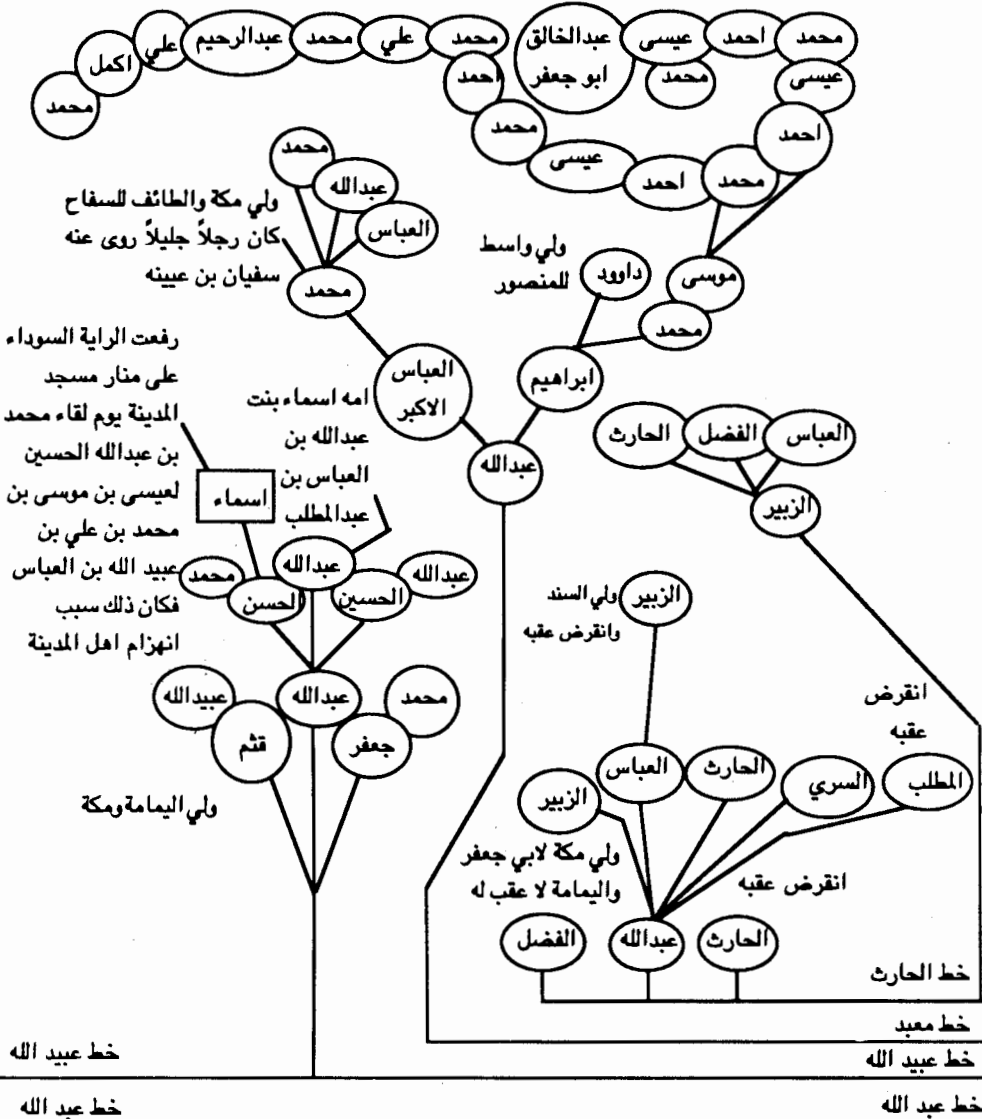

العباسيون الاوائل

# العباسيون في العراق

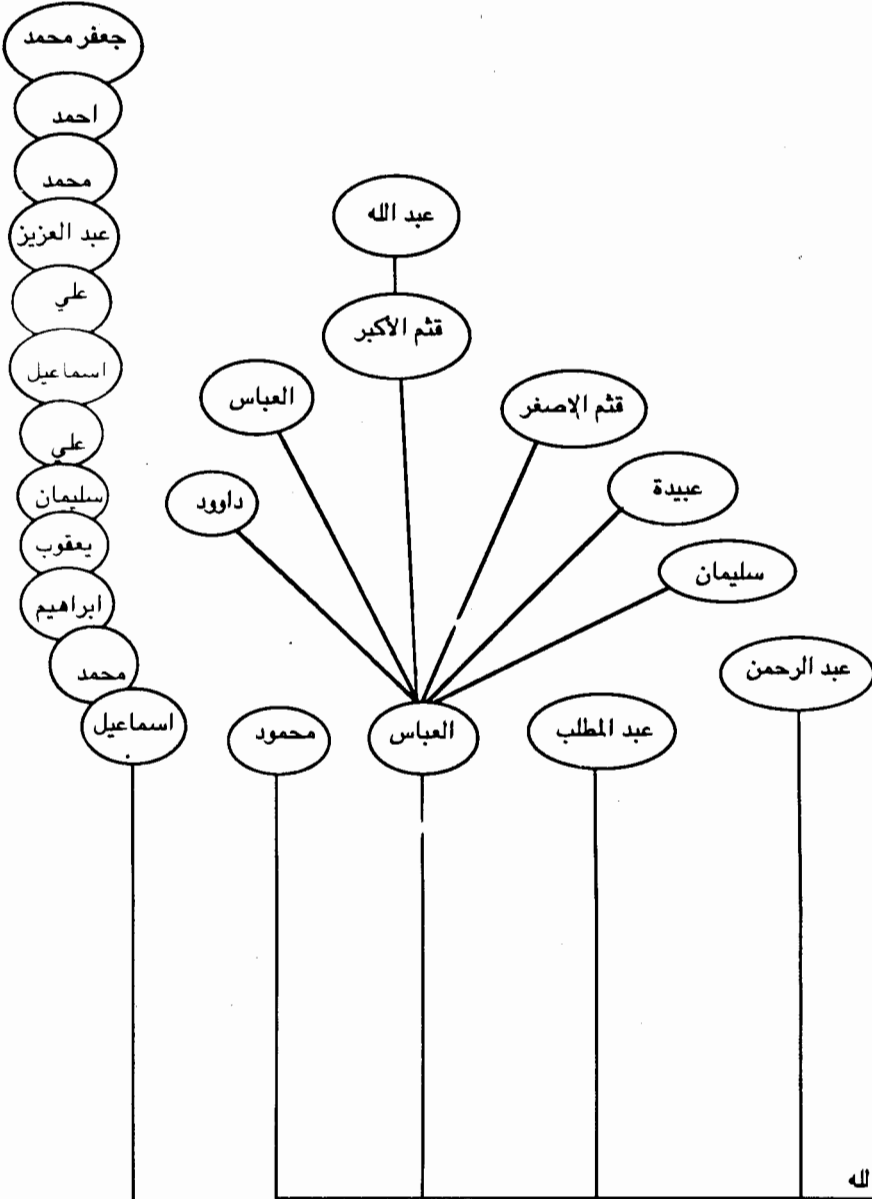

خط عبید الله

خط عبد الله حبر الامة

خط عبد الله حبر الامة

العباسيون الاوائل





العباسيون في العراق

العباسيون الاوائل

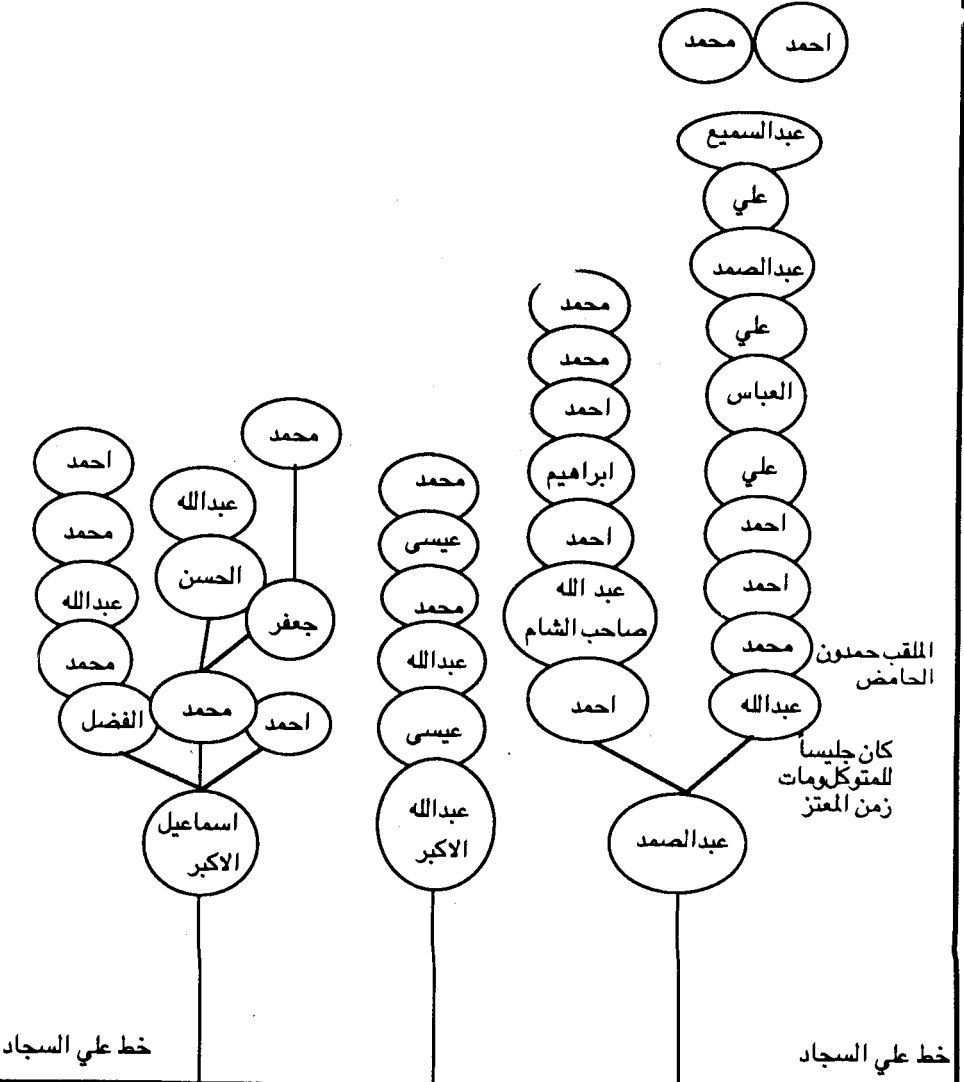

العباسيون في العراق

العباسيون الاوائل

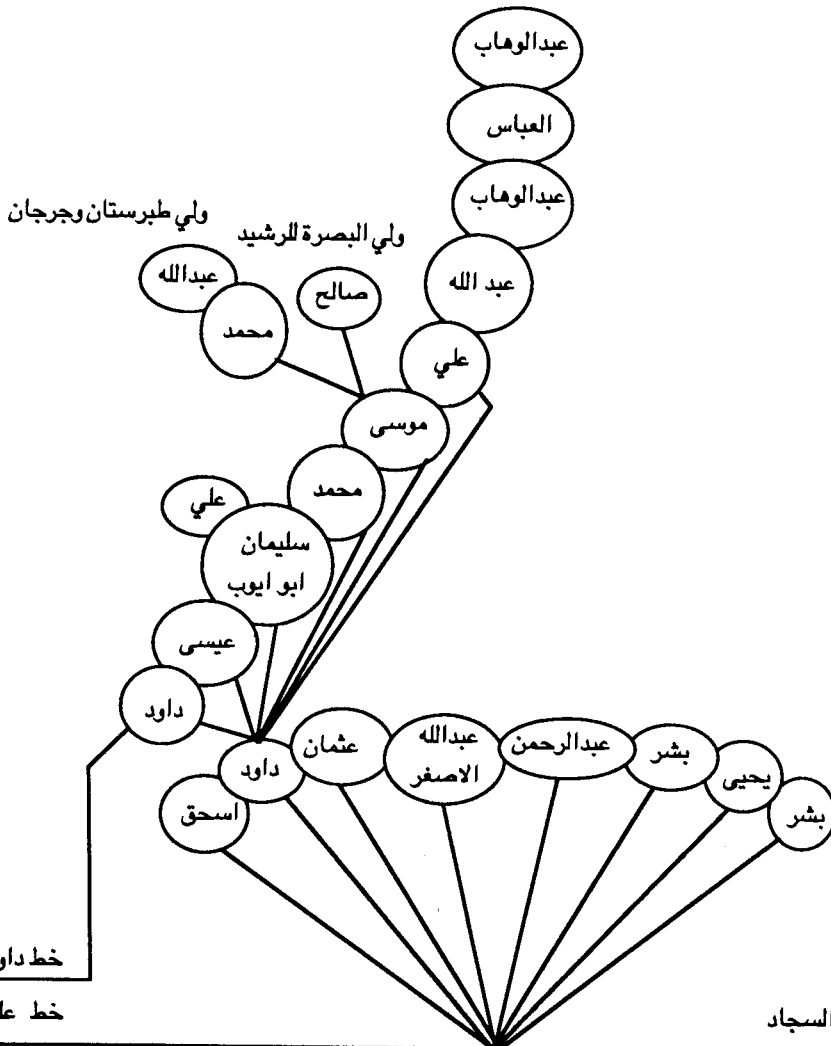

# العباسيون في العراق

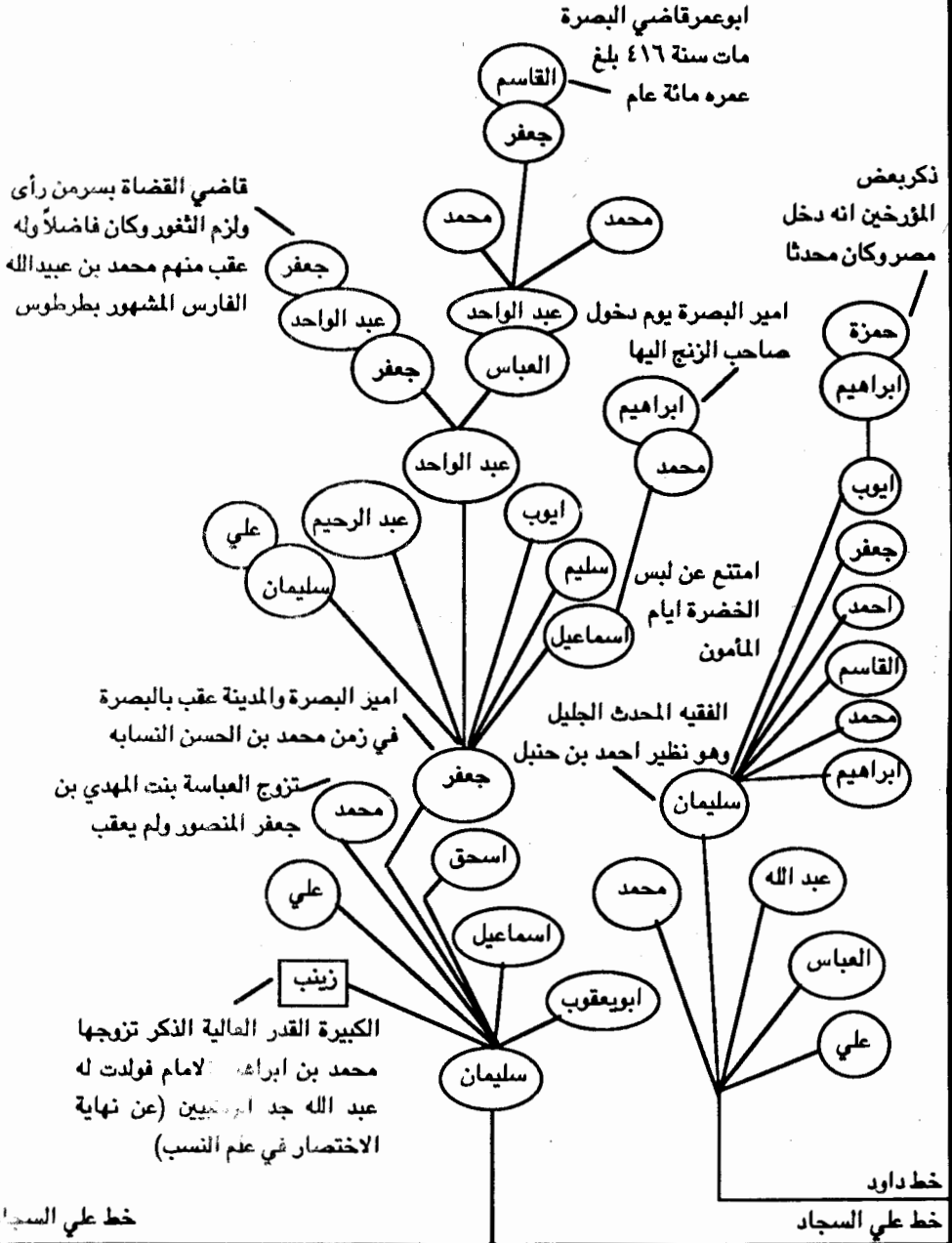

العباسيون الأوائل



### العباسيون في العراق

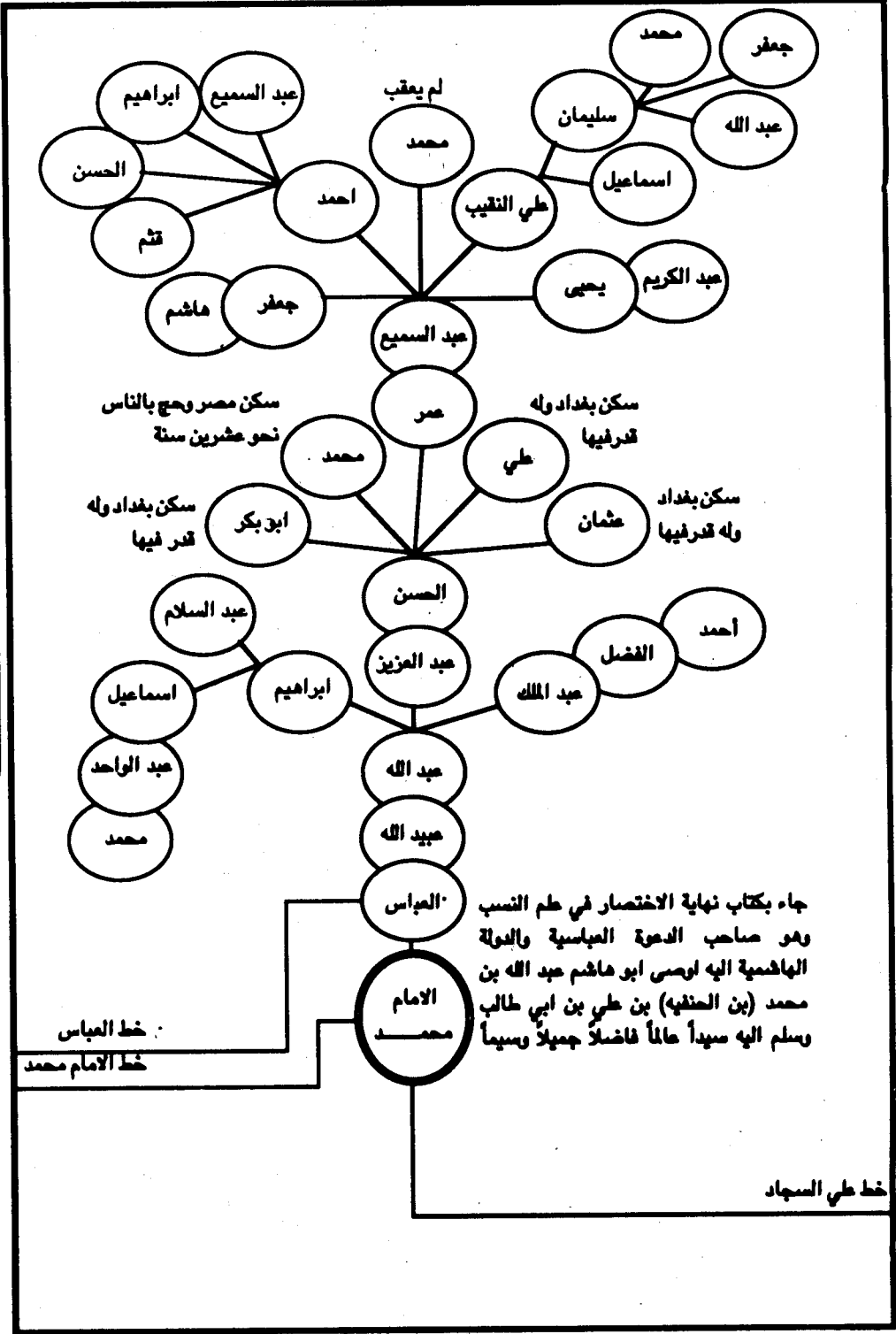

### العباسيون الاوائل

العباسيون في العراق

العباسيون الاوائل

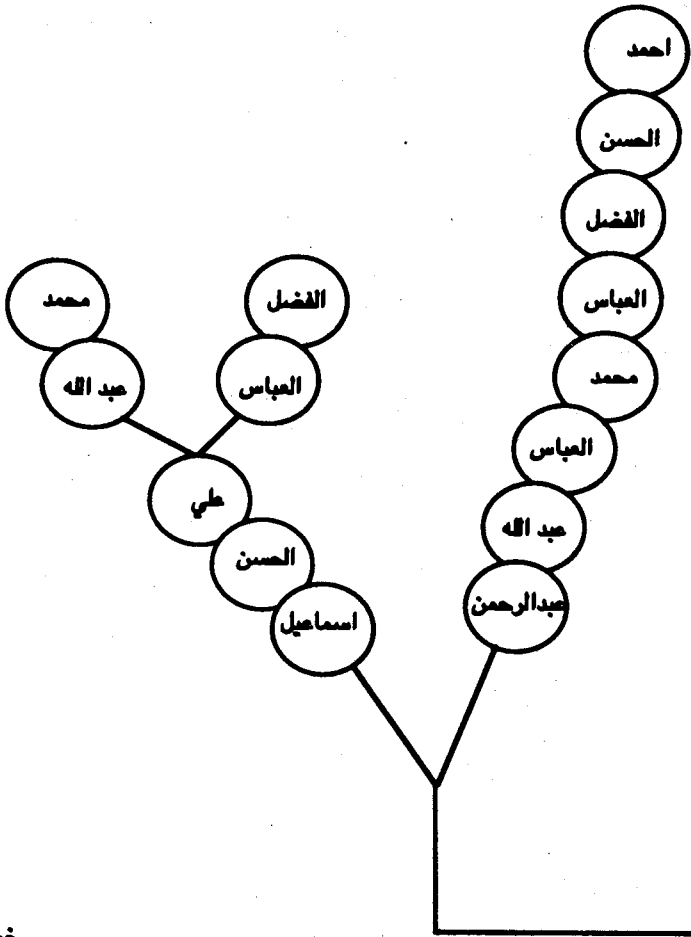

خط الامام محمد

خط العباس  
خط الامام محمد

## العباسيون في العراق

جاء بكتاب جمهرة انساب العرب هو  
القاضي المالكي المعروف ولي قضاء  
بغداد للمطيع وله كتاب جليل القدر في  
النسب ولم يؤلف مثله استيعاباً وكمالاً

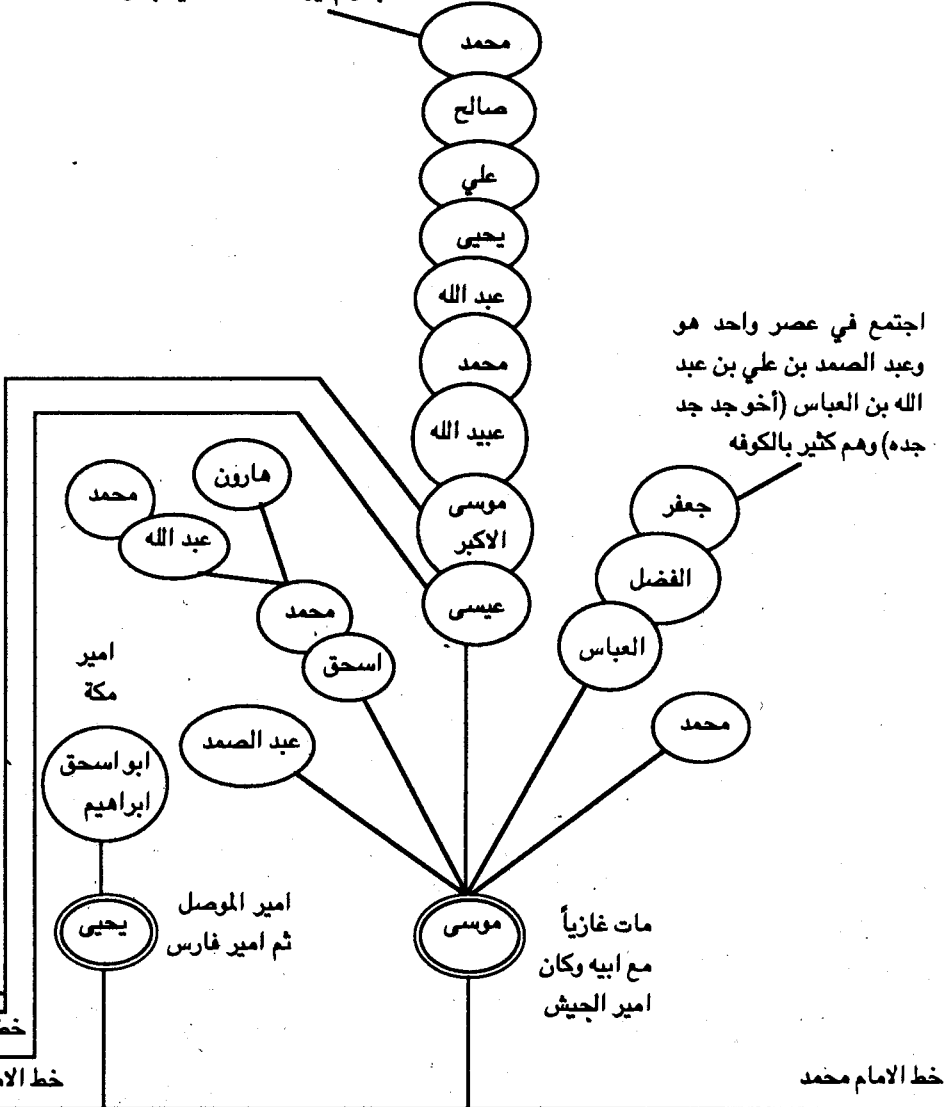

العباسيون الاوائل



# العباسيون في العراق

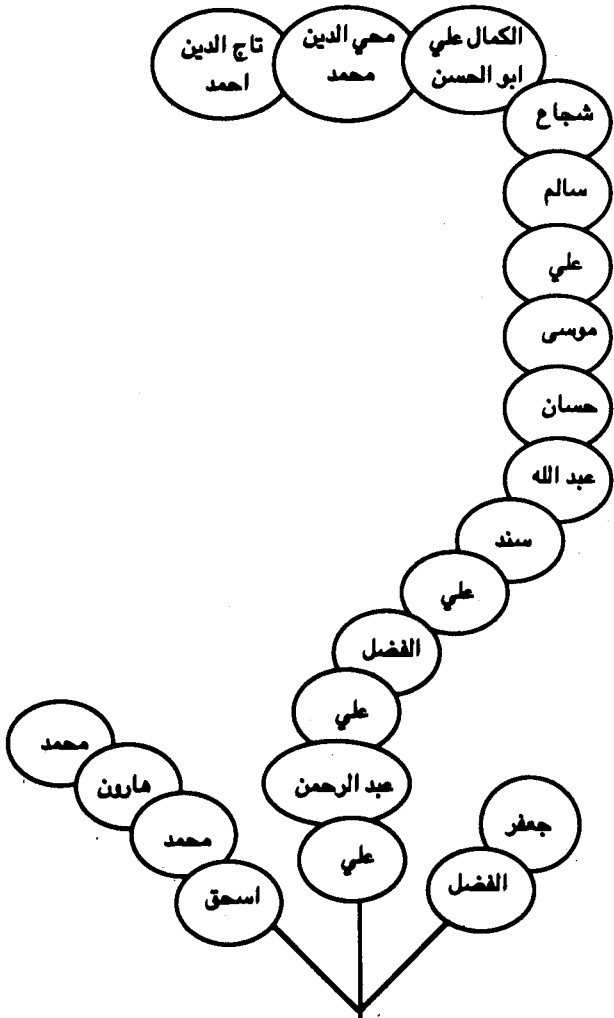

## العباسيون الاوائل

خط موسى الاكبر

خط عيسى

خط الامام محمد

خط عيسى

خط الامام محمد

# العباسيون في العراق

العباسيون الأوائل

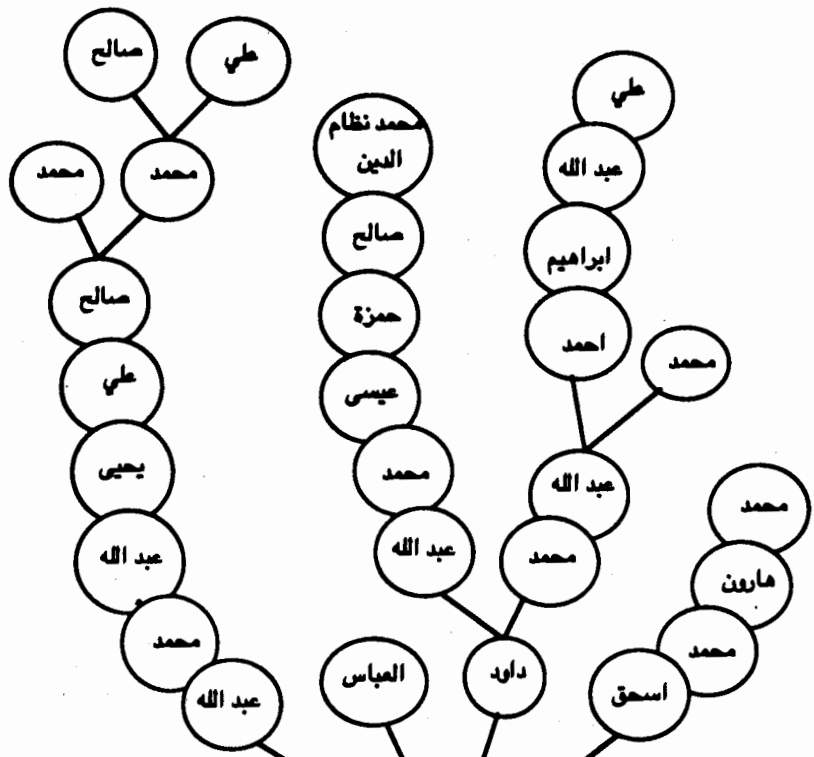

خط الامام محمد

خط عيسى  
خط الامام محمد

# العباسيون في العراق

## خط الزينبي

ومن عقبه العباسيون في بلدة  
سمرقند في تركيا والعباسيون  
في اطراف الموصل

محمد  
الحافظ  
الزينبي

موسى

سليمان

عبدالله  
الزينبي

من كبار  
المقربين ببغداد

محمد

محمد

موسى

سليمان

المحدث

ابراهيم

والي المدينة  
للمتوكل امه القهرمانه  
وكانت تدب الامور مع  
الوزراء والقواد  
ايام المقتدر

عبدالله  
الزينبي

عبد الوهاب

سليمان

محمد

سليمان

عبد الله

تزوجها المهدي وكان  
يجل قدرها ويعظمها

كان سيدياً  
شديداً

محمد

صالح

ريطه

عقبه الزينبيون  
نسبة الى زوجته  
زينب بنت سليمان

بن علي بن عبد  
الله بن العباس

اول خلفاء بني العباس امه الحارثيه  
وهو الذي نص على اخوه ابراهيم  
الامام بالخلافة فقال ان مت  
فالخليفة بعدي اخي بن الحارثيه  
ويبيع على منبر المسجد الجامع  
بالكوفه وخطب بالسفاح وبقي  
خليفة اربع سنونات وتسعة اشهر

ابوالعباس  
عبدالله السفاح

الامير  
محمد

هو صاحب الدولة  
بعد ابيه وكان كريماً  
وقتل في جيش  
مروان الحمار

ابراهيم  
الامام

يوسف  
ابوالعز

يوسف

يوسف

سلامه

ابراهيم

الحسن

ابراهيم

نقيب بني  
العباس

موسى

احمد

جعفر

العباس

محمد

سليمان

ابراهيم

محمد

عبد الوهاب

## خط سليمان

## خط الامام محمد

## خط الامام محمد

العباسيون في العراق

# العباسيون في العراق

خط الزينبي

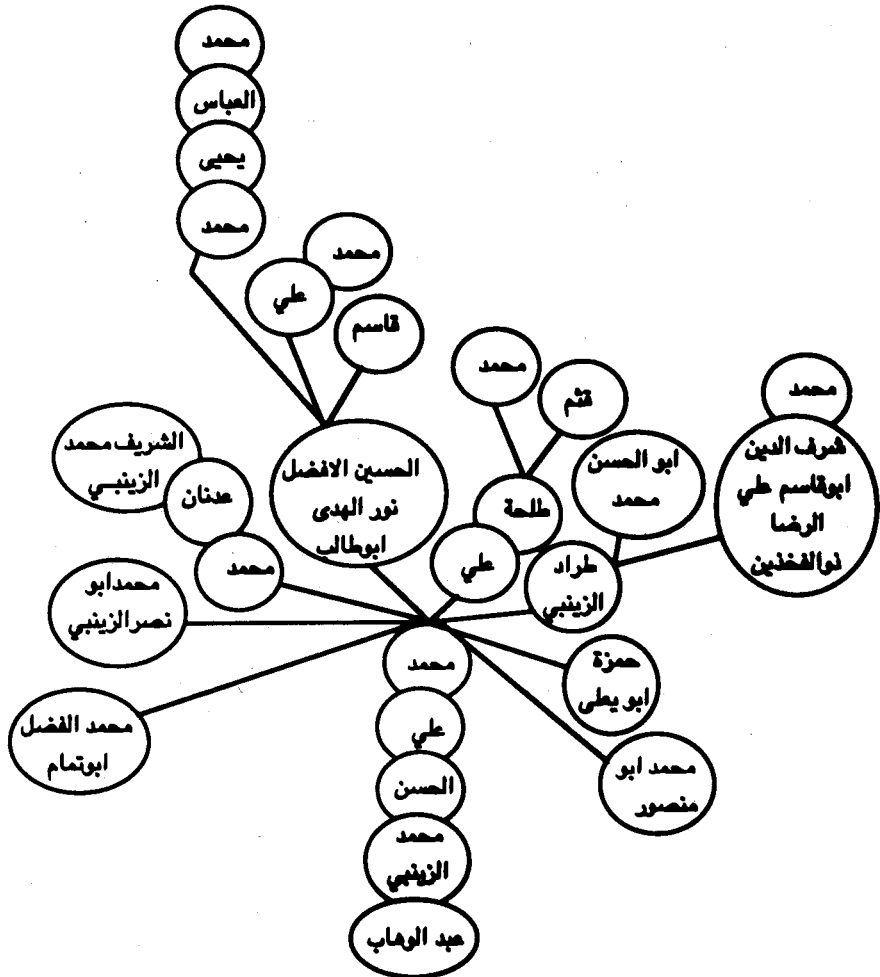

العباسيون الاوائل

خط سليمان

خط الامام محمد

خط الامام محمد

# العباسيون في العراق

## العباسيون الاوائل

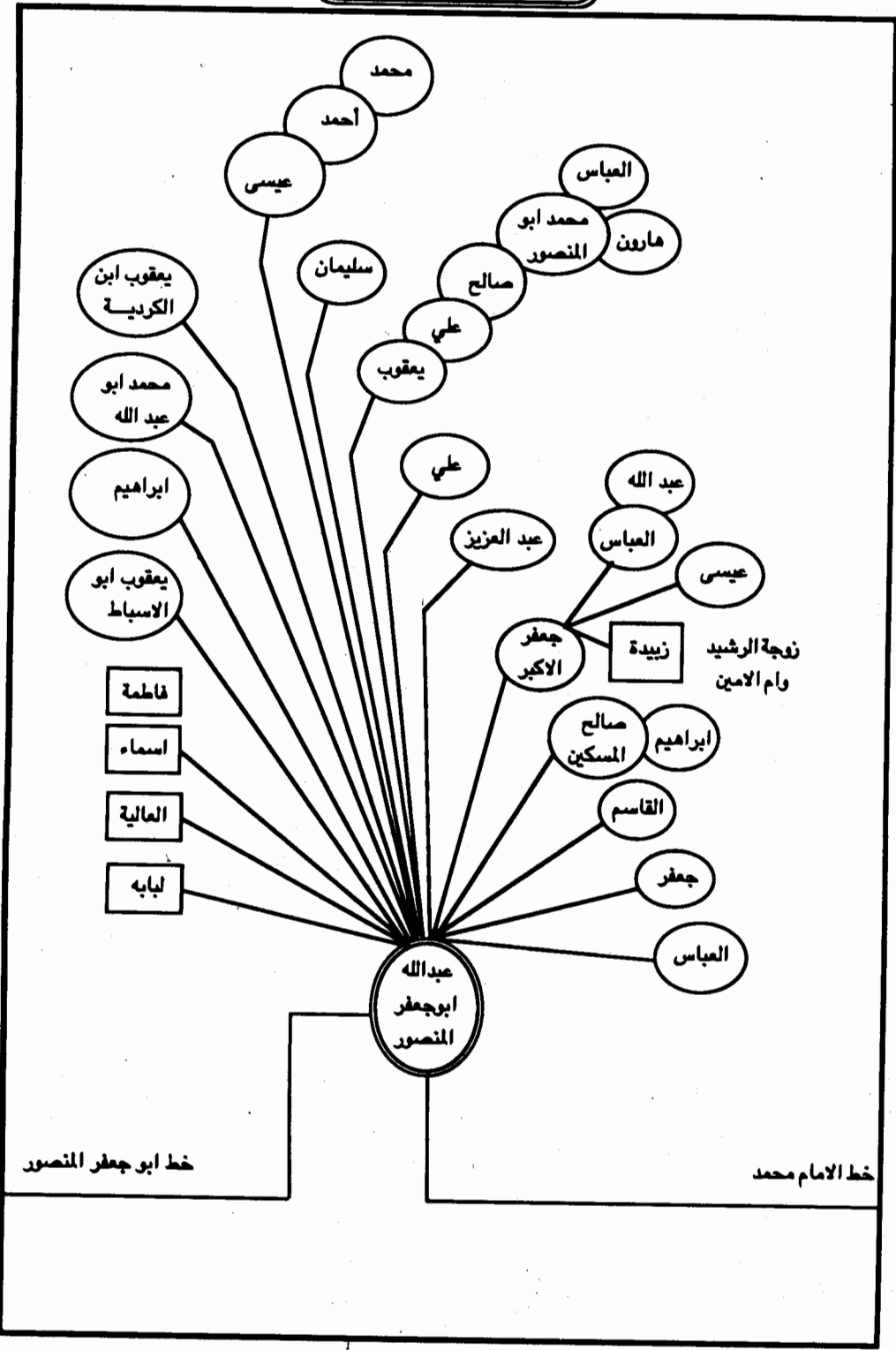

# العباسيون في العراق

خط الزينبي

خط الزينبي

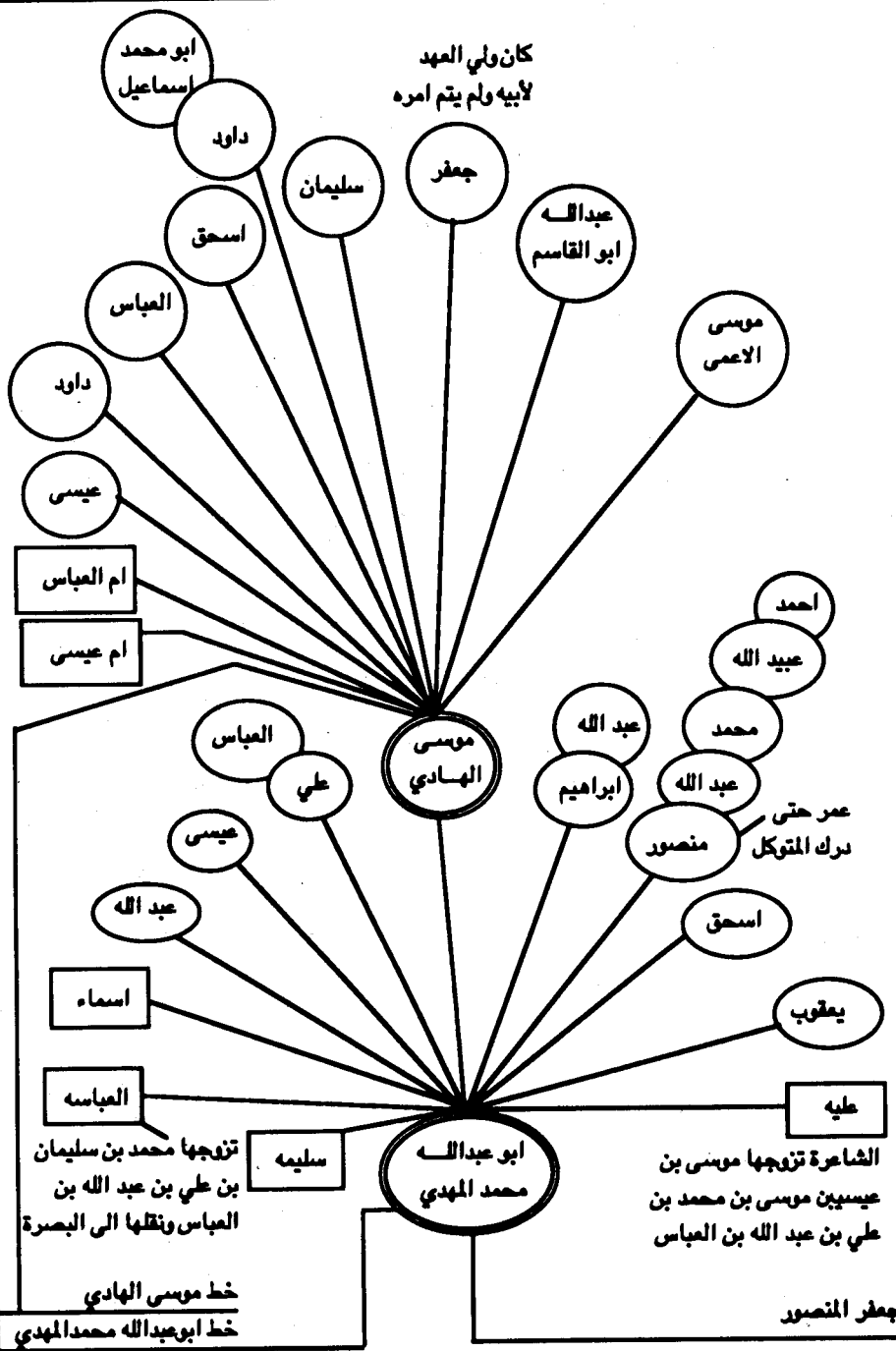

العباسيون الاوائل

## العباسيون في العراق

خط الزينبي

خط الزينبي

\*المختار ابو بكر الاسكندراني فقيه الشافعية قدم بغداد متظلماً من النعمان ولقبه نسبة الى بلدة الاسكندرية على نهر دجلة بينها وبين واسط ١٥ فرسخاً ومن نسل احمد ابو بكر ومن احفاده يوسف بن محمد الساكن في معرة النعمان واليه يرجع نسب السادة المعروفين بالموسوية نسبة الى جدهم موسى الهادي اخو هارون الرشيد ولعل من ينزل اراضيهم يطلع على احوالهم

كان موجوداً في معرة النعمان سنة ٧٠٧ هـ

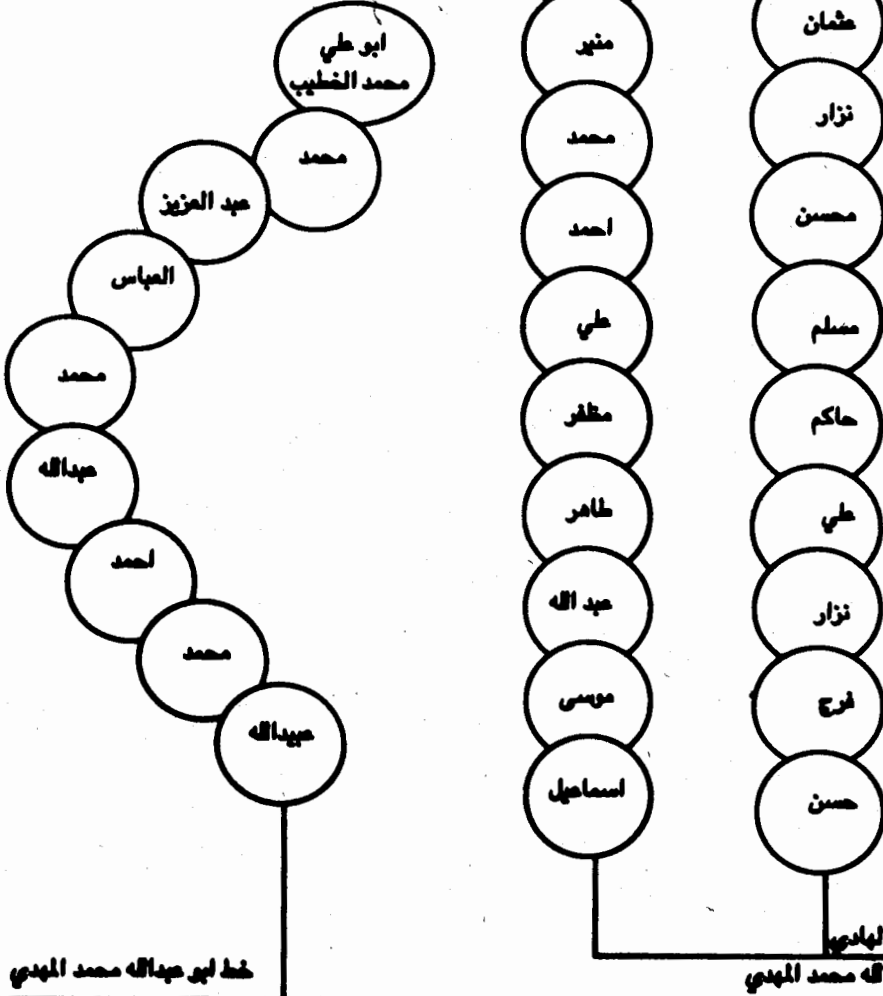

العباسيون الاوائل

# الْخَلِيفَةُ هَارُونَ الرَّشِيدُ

وُلِدَ سَنَةَ ١٤٨ هـ وَتَوُفِّيَ سَنَةَ ١٩٢ هـ .

○ كان أعظم خليفة حكم أبردولة عرفها التاريخ ، تمتد من المحيط الأطلسي إلى الصين ومن حدود فرنسا إلى المحيط الهندي ولسعة ملكه كان يقول عند مد رسامة أمامه ( أطري حيث شئت فإن ضارحك سيوردي ) .

○ كان محج حنة وينزو وأخرى ويذهب للجمع ما شيا على الأقدام من بغداد الضرر إلى مكة المكرمة وإلى المدينة المنورة ويصلي باثني مائة ركعة في اليوم ويجالس العلماء والصالين ويرفهم إلى أسنى المنازل في ديوانه وقد رحل معه ولده الأمين والأمنون لطلب العلم على الإمام مالك في المدينة المنورة فكان عهد أزهروعهد الحضارة الإسلامية وبلغ أعلى ذروة في سلسلة أجداد العرب فسقط عصره بالعصر الذهبي أكثر الفناء عناية برعيته وأكثرهم ميا ويتجبت المنكر ويستعد عن المرام .

○ خاف الله فزابه اللوك والسلاطين والعلماء وطاطات له الرؤوس وادانت له الرقاب واذ كانت لشعوب تغربظظماؤها فخر بالسلمين وخصوصا العرب أن تغرب بعد النبي المصطفى (ص) والفناء الراشدين (رض) بالرشيدي ويا هرابه الاسم .

○ كان وما زال اسم هارون الرشيد أشهر من ناعلى علم في ديا العرب والسلمين وفي الأمم الأخرى فكانت الحضارة على أوجها في عصره ونشطت في ظل وشرار .

○ ومن عظيم الأعمال التي جرت في عصره وتركت ولها دوتيا في سماع التاريخ الثاق الذي ارتصفت به بغداد حتى أطلق عليها اسم .. القروس

لجعبتها ونضارة العيش فيها



## العباسيون في العراق

خط الزينبي

خط الزينبي -

ولي العهد خلفه المأمون ولم يتم له الأمر وكان مضعوقاً

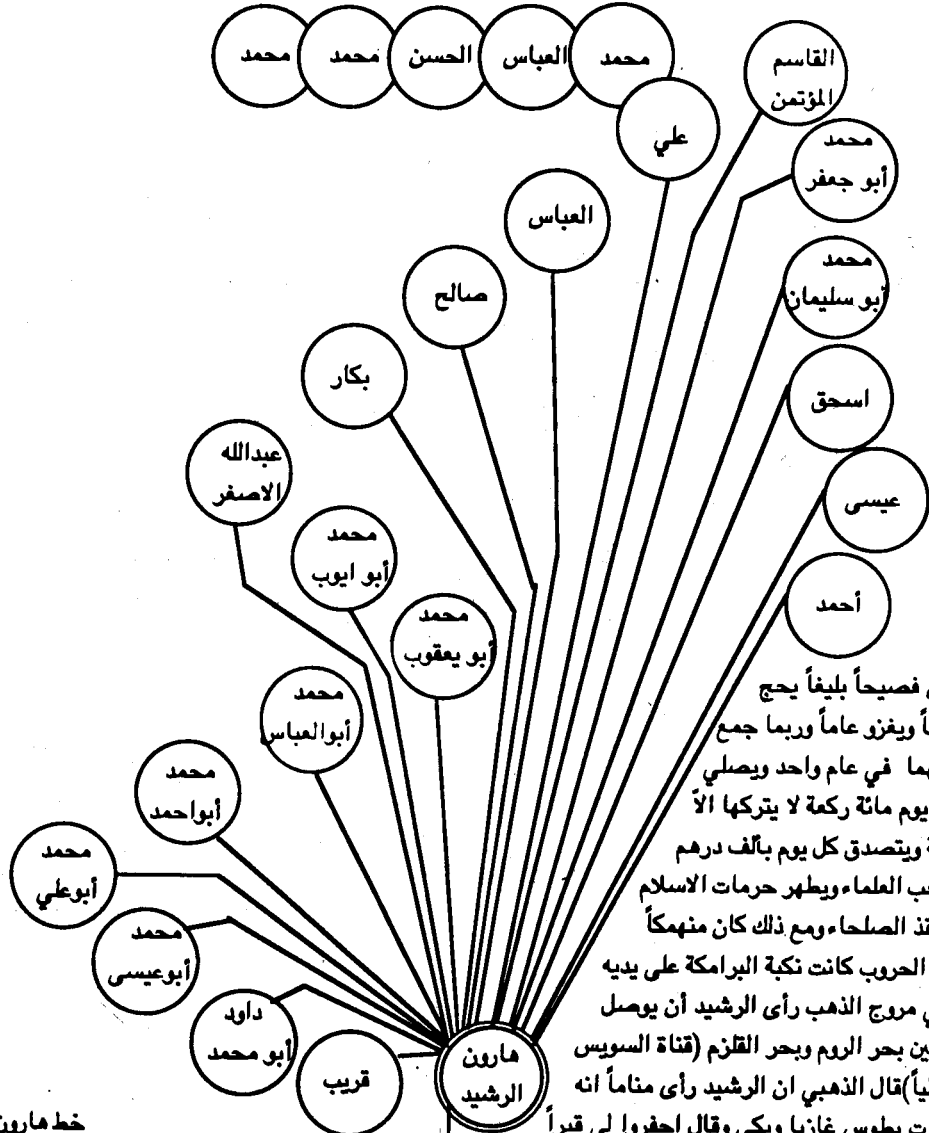

كان فصيحاً بليغاً يحج عاماً ويفرزو عاماً وربما جمع بينهما في عام واحد ويصلي كل يوم مائة ركعة لا يتركها إلا لمة ويتصدق كل يوم بألف درهم ويحب العلماء ويطهر حرمان الاسلام وينقذ الصلحاء ومع ذلك كان منهمكاً في الحروب كانت نكبة البرامكة على يديه وفي مروج الذهب رأى الرشيد أن يوصل ما بين بحر الروم وبحر القلزم (قناة السويس حالياً) قال الذهبي ان الرشيد رأى مناماً أنه يموت بطوس غازيا ويكى وقال احفروا لي قبراً فحفر له ثم حمل في قبته وسبق به الى القبر فلما مات دفن فيه رحمه الله.

خط هارون الرشيد

خط ابو عبد الله محمد المهدي

العباسيون الاوائل

# مُحَمَّدًا أَمِينًا

خليفة

ولد سنة ١٧٠هـ وتوفي سنة ١٩٨هـ .  
الغليفة البربري الراسمي من أبوين هاشميين أمه لستية زبيدة ارخند من صلب  
أفظم خلفاء بني العباس الغليفة هارون الرشيد وقد لقي الأئمة من  
العلماء العناية والإهتمام بتثقيفه في سن مبكرة وقام على تربيته خيرة  
علماء عصره كالكسافي والأصمعي وغيرهما ممن عُرف بصلاحه الدين وحسن  
الخلق واتساع الإطلاع كان بطاً انزع أبض صغير العينين جميلاً طويلاً  
عظيم الكراديس وكان في نهاية الستة والبطش والقوة ونشيراً الأخبار إلى  
كرم أخلاقه والبراه بالمثل الشرفية ومن خلال استعراضنا للتاريخ تؤكد  
المصادر الحماية إن الأمين مبع أمية من ولاية العهد الذي كان  
سبباً في النزاع بين الأخرين والإنتهاء إلى إنتصار الأمرين  
وقتل الأمين على يد الفارسي طاهر بن الحسين بسبب إختيار  
الأمرين إلى الفرس وكان تحت تأثيرهم ويظهر هذا واضحاً  
بعد قتل الأمين ...

بدأ طاهر بن الحسين يثير أهل خراسان فأقام الإمامة الطاهرية وصينا  
شعر بقرته بدأ يترد على الأمرين فأمر بحذف اسمه من خطبة الجمعة وأسله  
عن الدعاء له فقتله أحد غلماناه .

إزالت النزاع بين الأخرين الأمين والأمرين حول الخلافة قد استغل من قبل الفرس حتى  
ظهر في حقيقته صراعاً يستهدف الإسلام والعربية حيث أحاط بالأمرين هاشمية  
من التعصبين للفارسية والبروتية حتى تكسفت له نواياهم بعدئذ فرأى أن  
يفتح سياسته حيث توصلت بصورة أكثر في عهد التمام عند ما تحول عن الفرس  
مخائياً ولكن ليقع تحت تأثير الأتراك .

## العباسيون في العراق

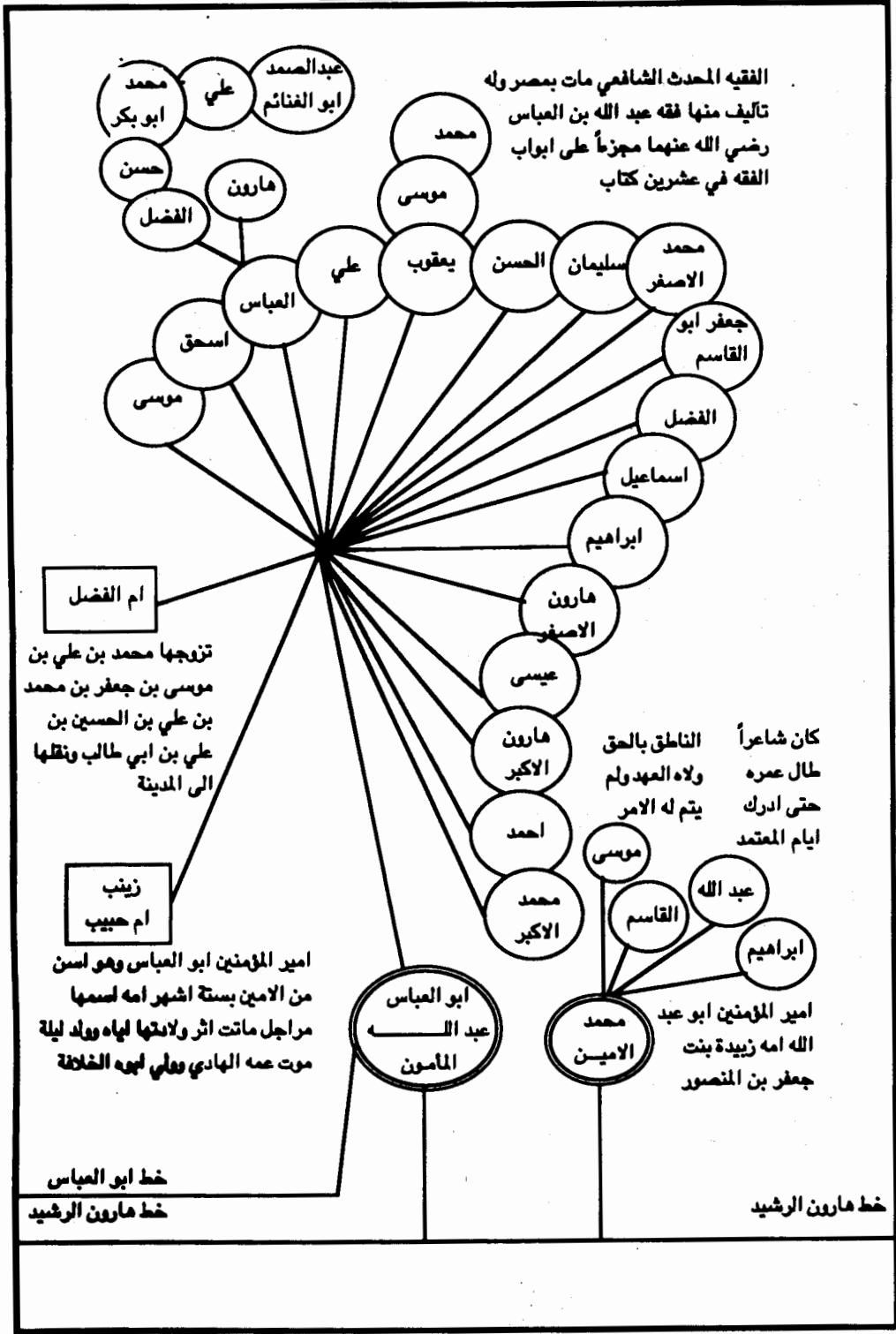

## العباسيون الاوائل

# العباسيون في العراق

خط الزينبي

خط الزينبي

## العباسيون الاوائل

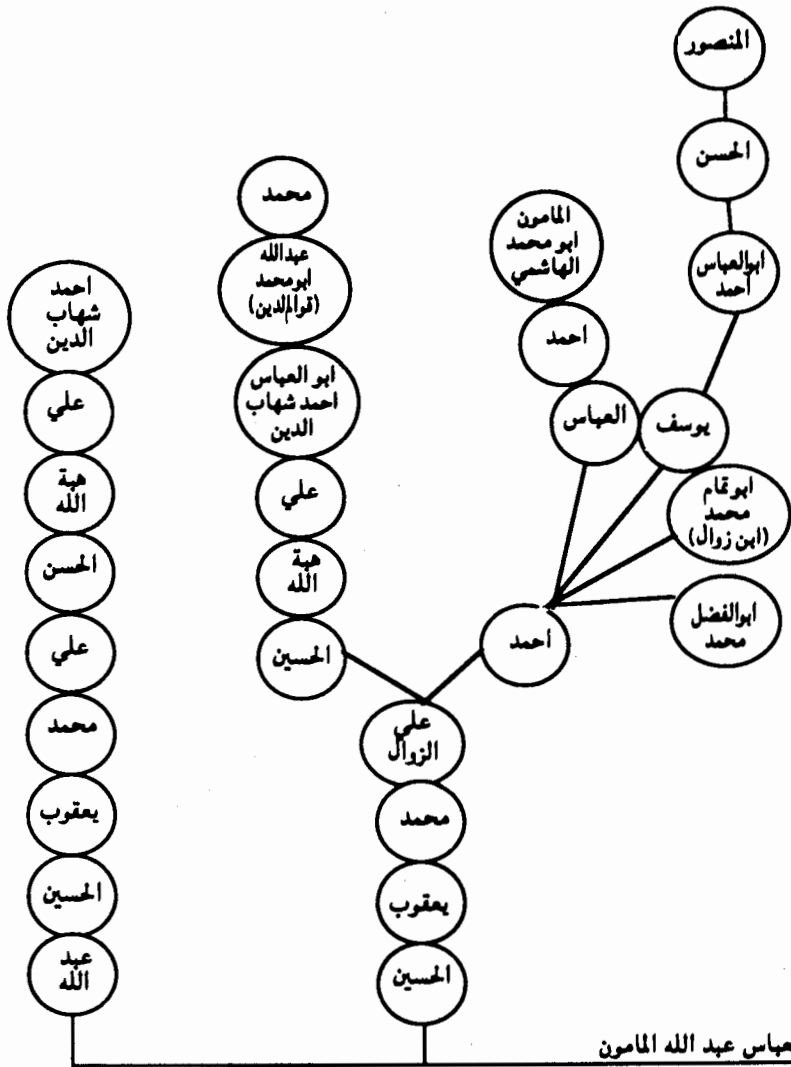

خط هارون الرشيد

خط ابراهيم العباسي عبد الله الماسوني

خط هارون الرشيد

العباسيون في العراق

خط الزينبي

خط الزينبي

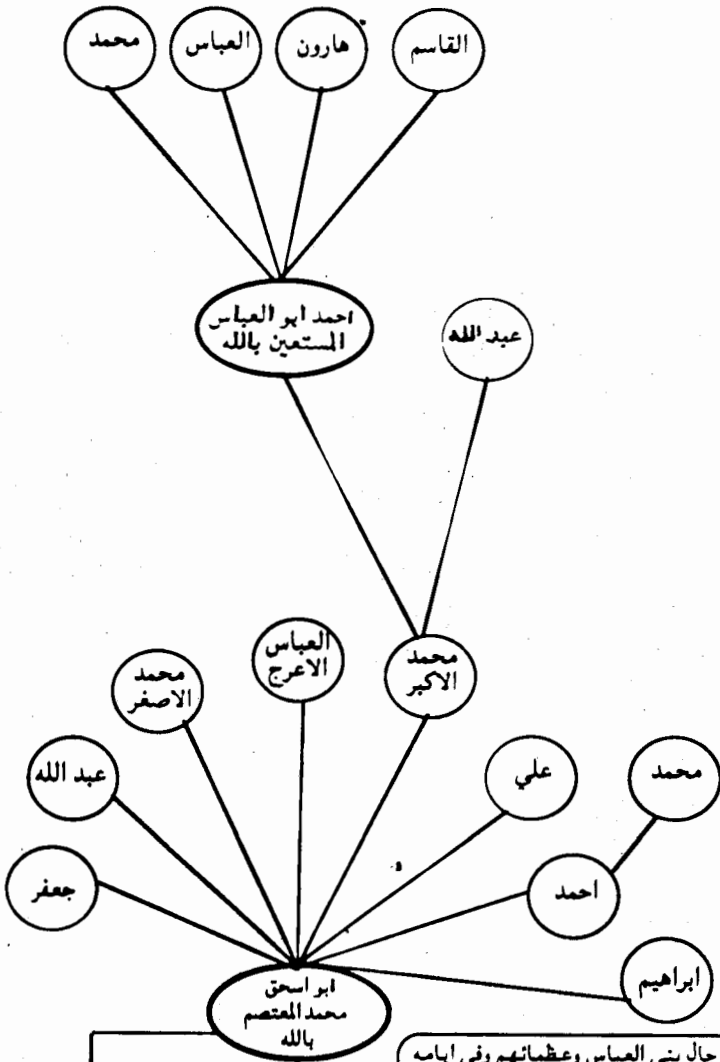

العباسيون الاوائل

كان من رجال بني العباس وعظماؤهم وفي ايامه  
 فتح عمورية وقد مدحه ابو تمام في ابياته  
 شهرة.  
 السيف اصدق انباء من الكتب  
 في حده الحد بين الجد واللعب

خط المعتصم بالله

خط هارون الرشيد

## العباسيون في العراق

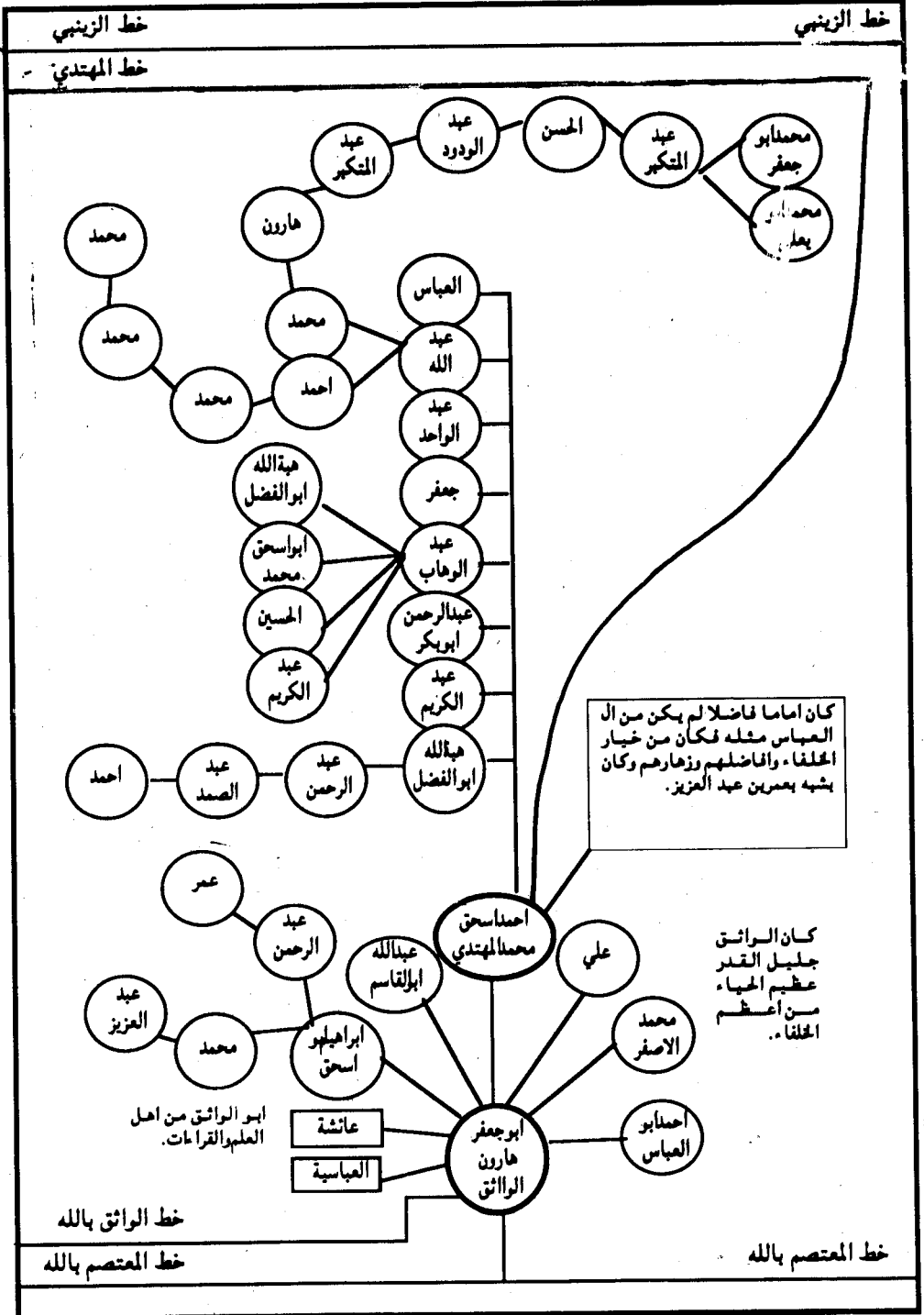

# العباسيون في العراق

خط الزينبي  
خط المهدي

خط الزينبي  
خط المهدي

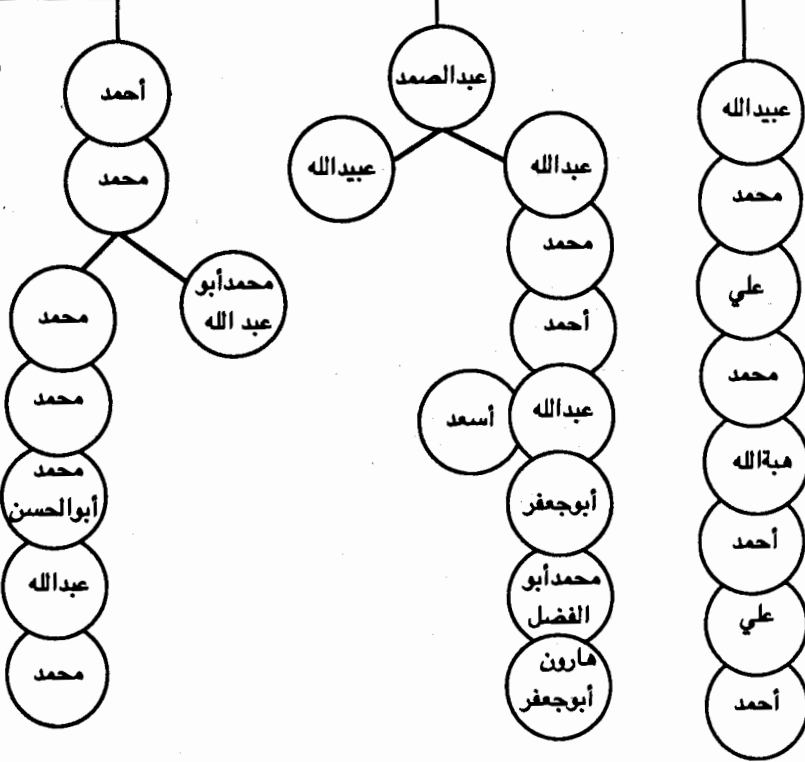

العباسيون الأوائل

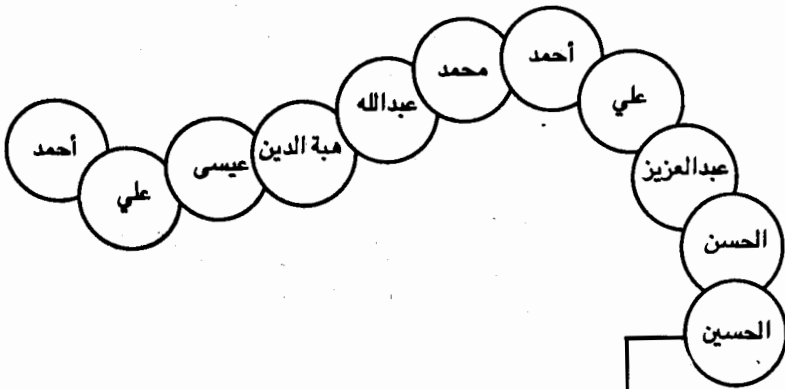

خط أبو جعفر هارون الواثق  
خط المعتصم بالله

خط المعتصم بالله

## العباسيون في العراق

خط الزينبي

خط الزينبي

خط المهدي

خط المهدي

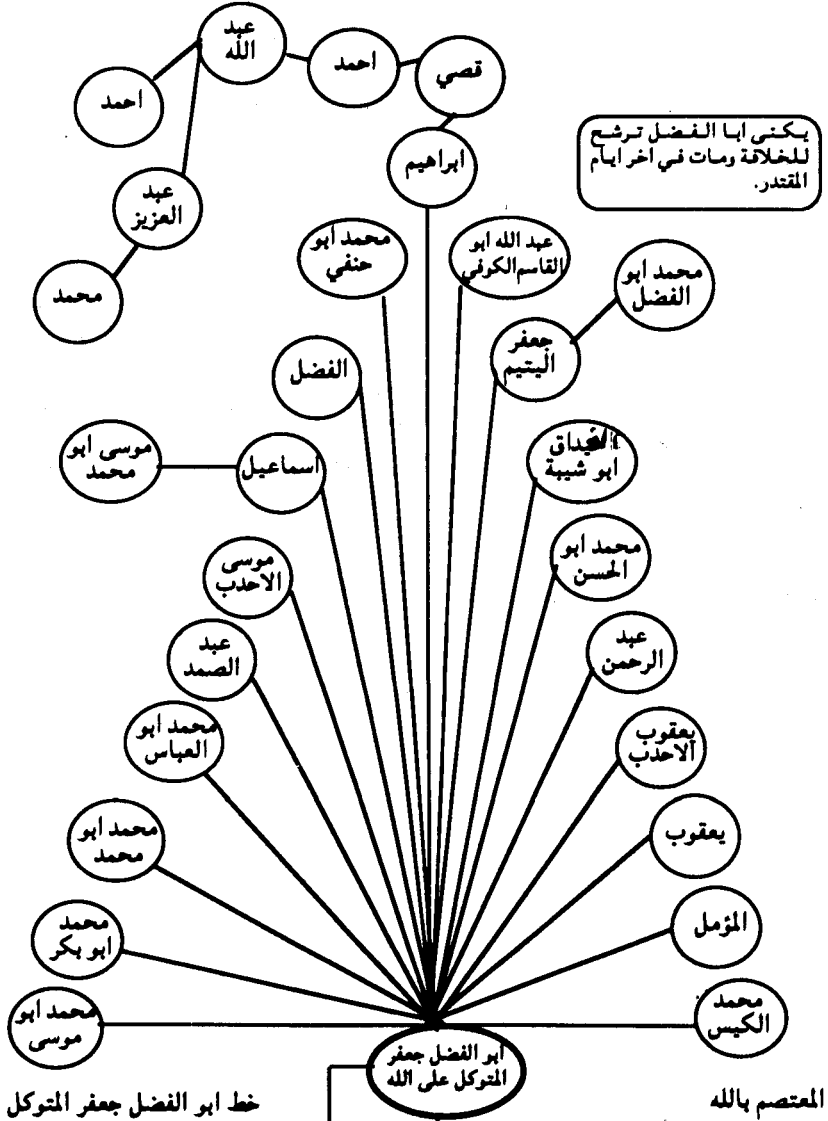

العباسيون الاوائل



## العباسيون في العراق

خط الزينبي

خط المهدي

خط الزينبي

خط المهدي

العباسيون الاوائل

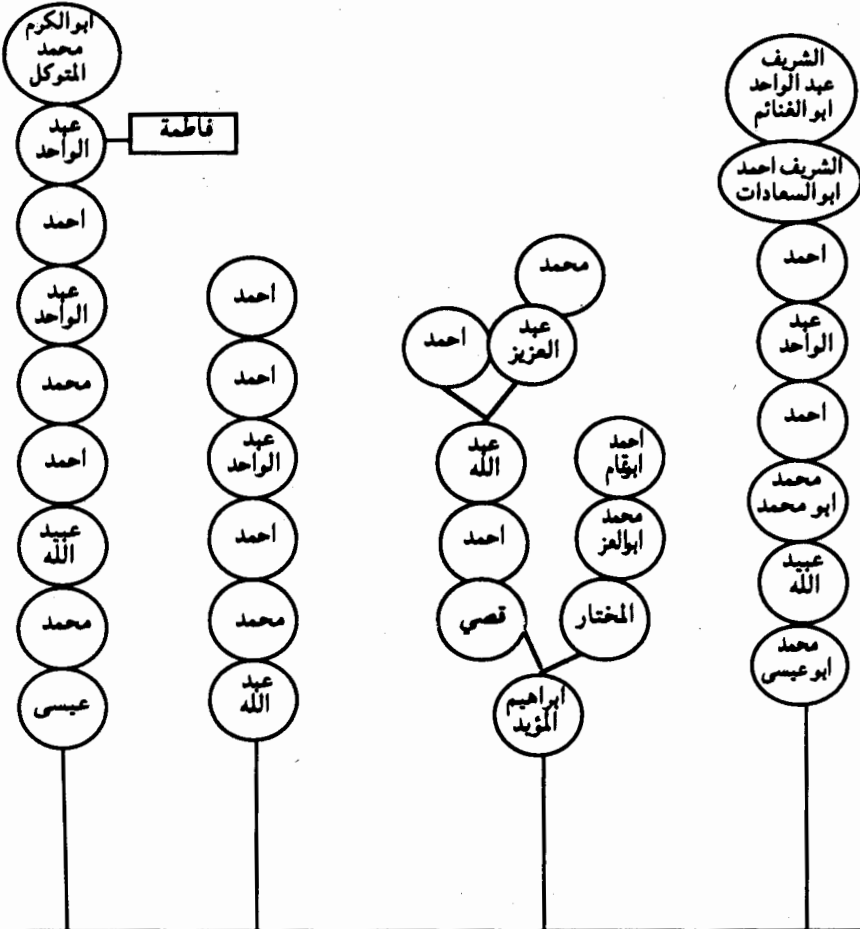

خط المتوكل على الله

خط المتوكل على الله

العباسيون في العراق

خط الزينبي

خط الزينبي

خط المهدي

خط المهدي

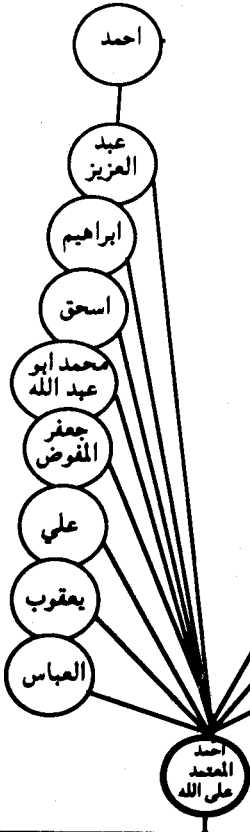
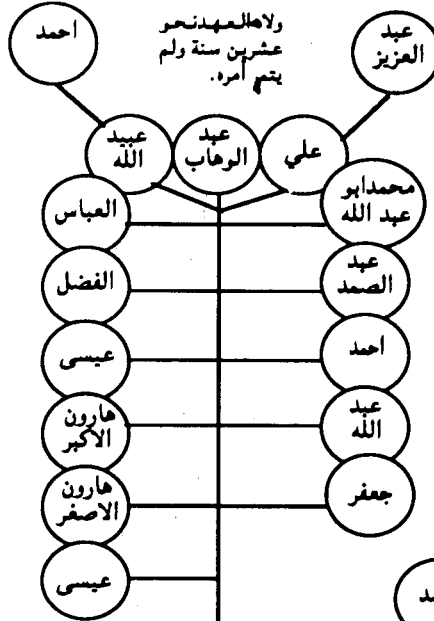

العباسيون الاوائل

خط المتوكل على الله

# العباسيون في العراق

خط الزينبي  
خط المهدي

خط الزينبي  
خط المهدي

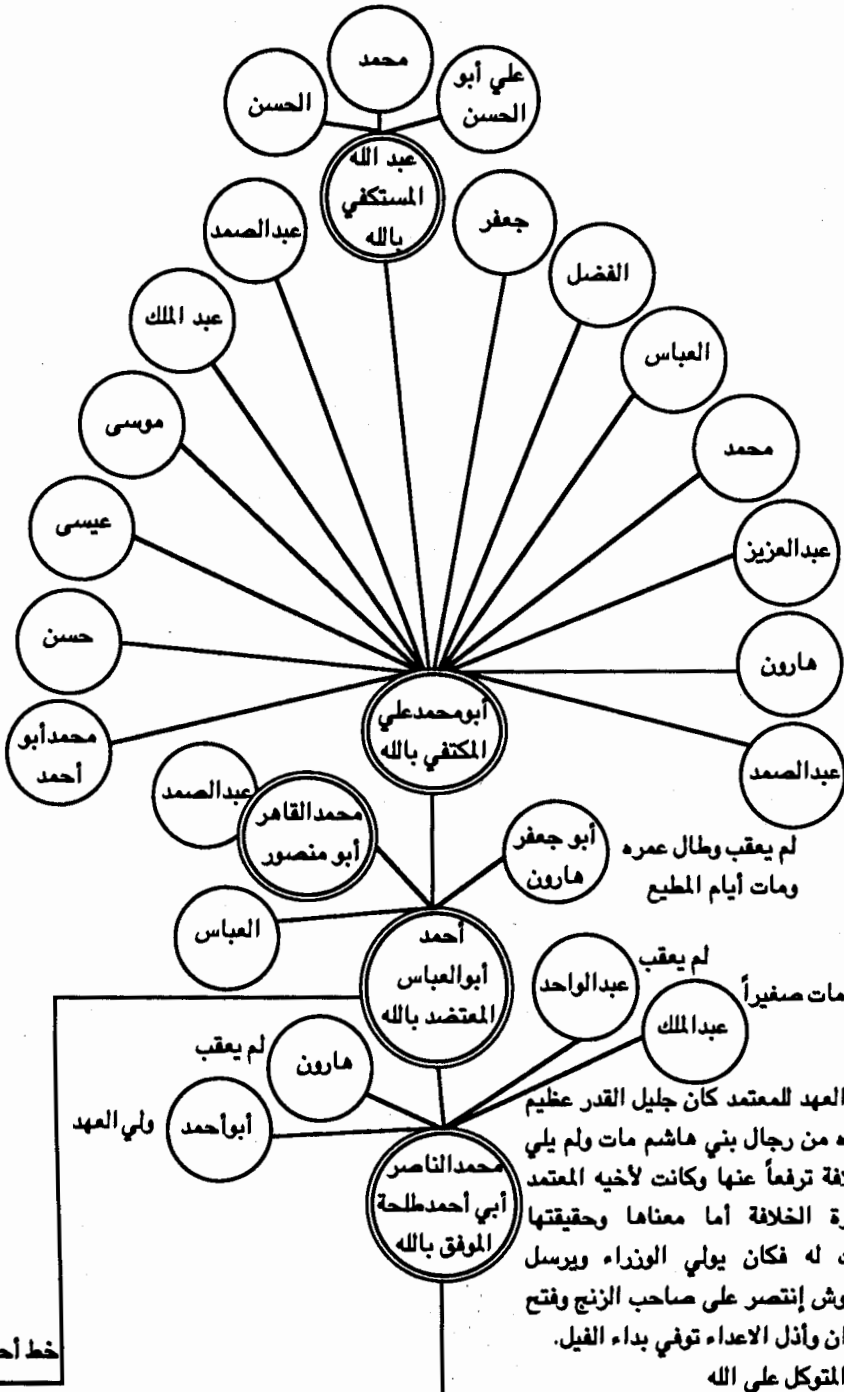

العباسيون الأوائل

خط أحمد المتصم بالله

## العباسيون في العراق

خط الزينبي

خط الزينبي

خط المهدي

خط المهدي

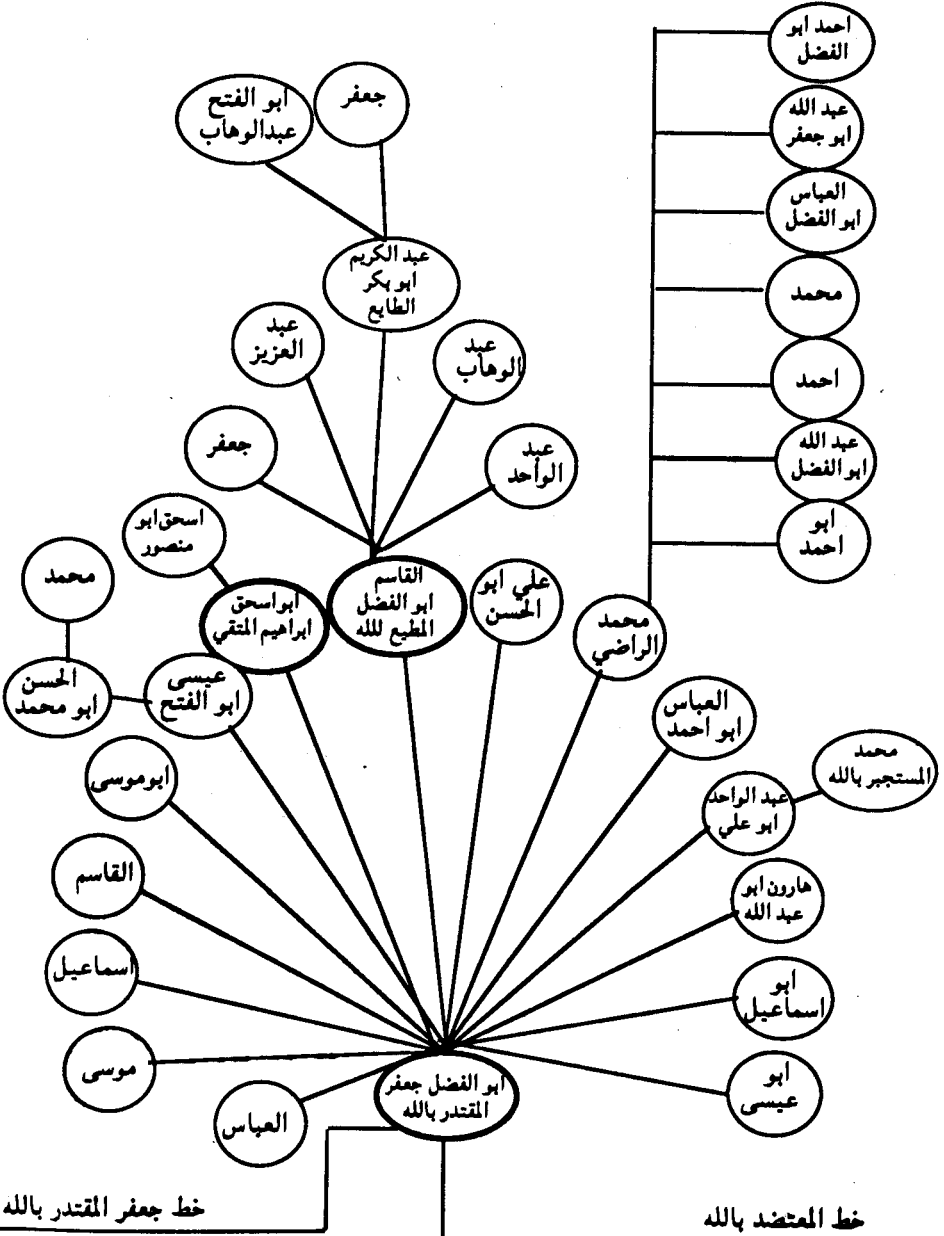

العباسيون الأوائل

خط جعفر المقتدر بالله

خط المعتضد بالله

## العباسيون في العراق

خط الزينبي

خط الزينبي

خط المهدي

خط المهدي

الشجيريون وهم سبعة امراء اولاد الخليفة ابو القاسم عبد الله وتسميتهم الشجيريون نسبة الى دار الشجرة من دار الخلافة.

كان المستظهر كريما جوادا حس الاخلاق كبير الهمة علي القدر.

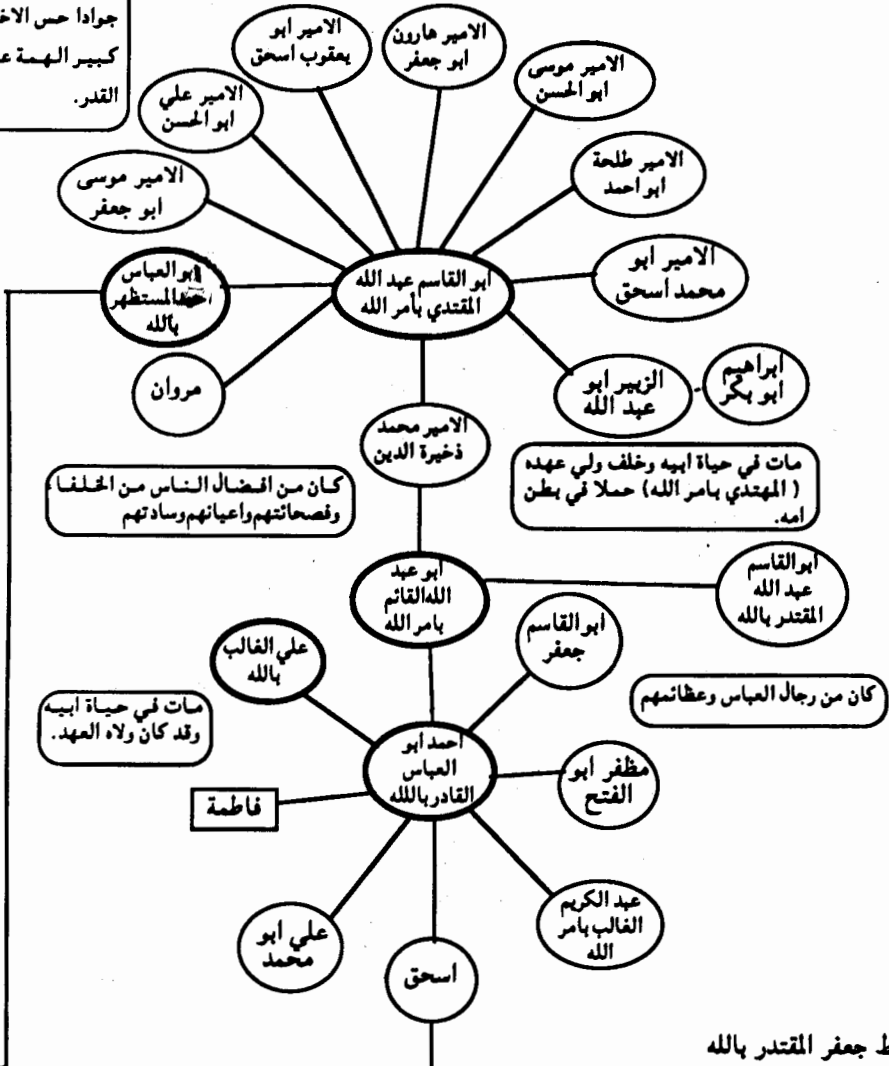

العباسيون الاوائل

خط جعفر المقتدر بالله

خط احمد المستظهر

## العباسيون في العراق

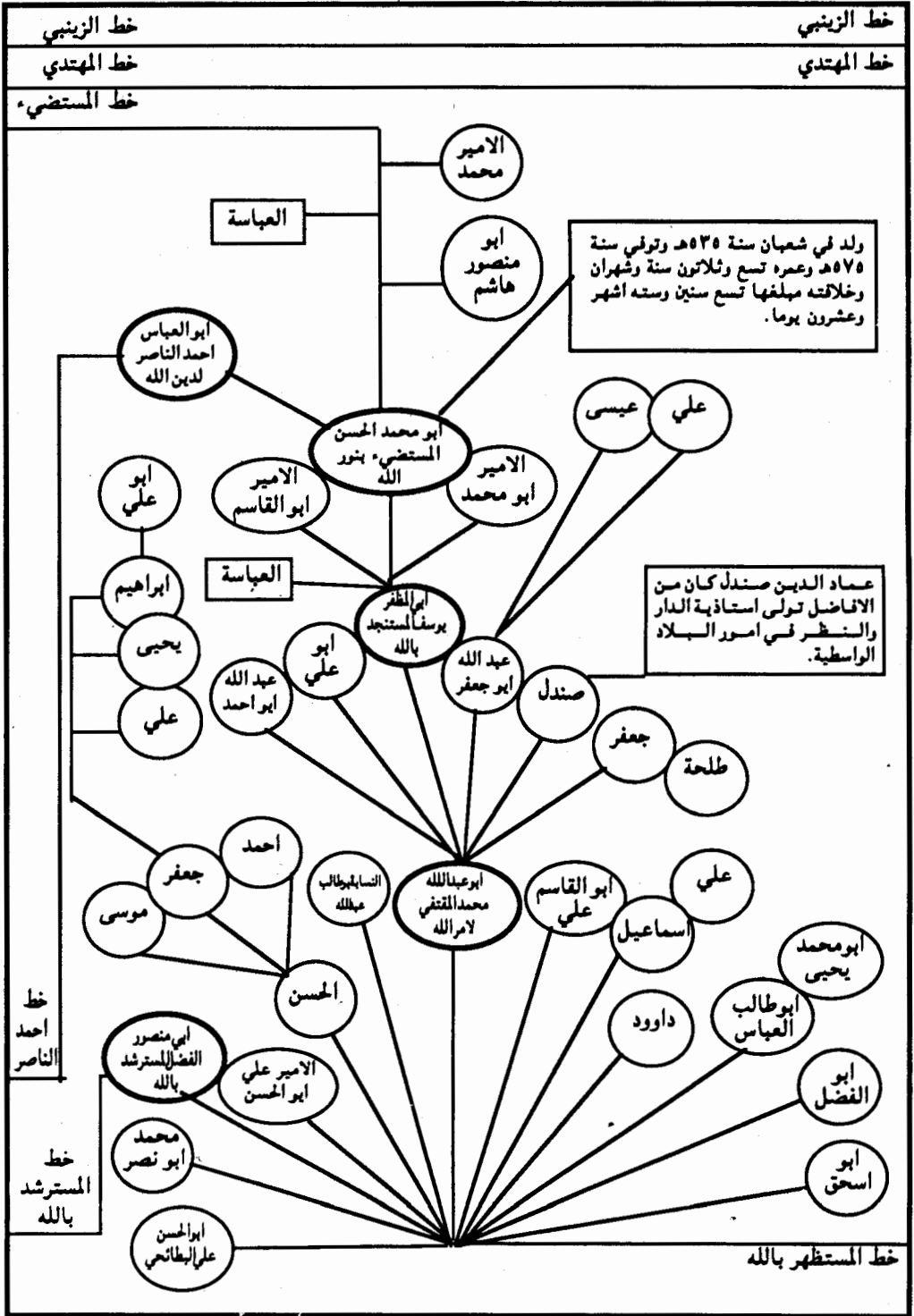

## العباسيون في العراق

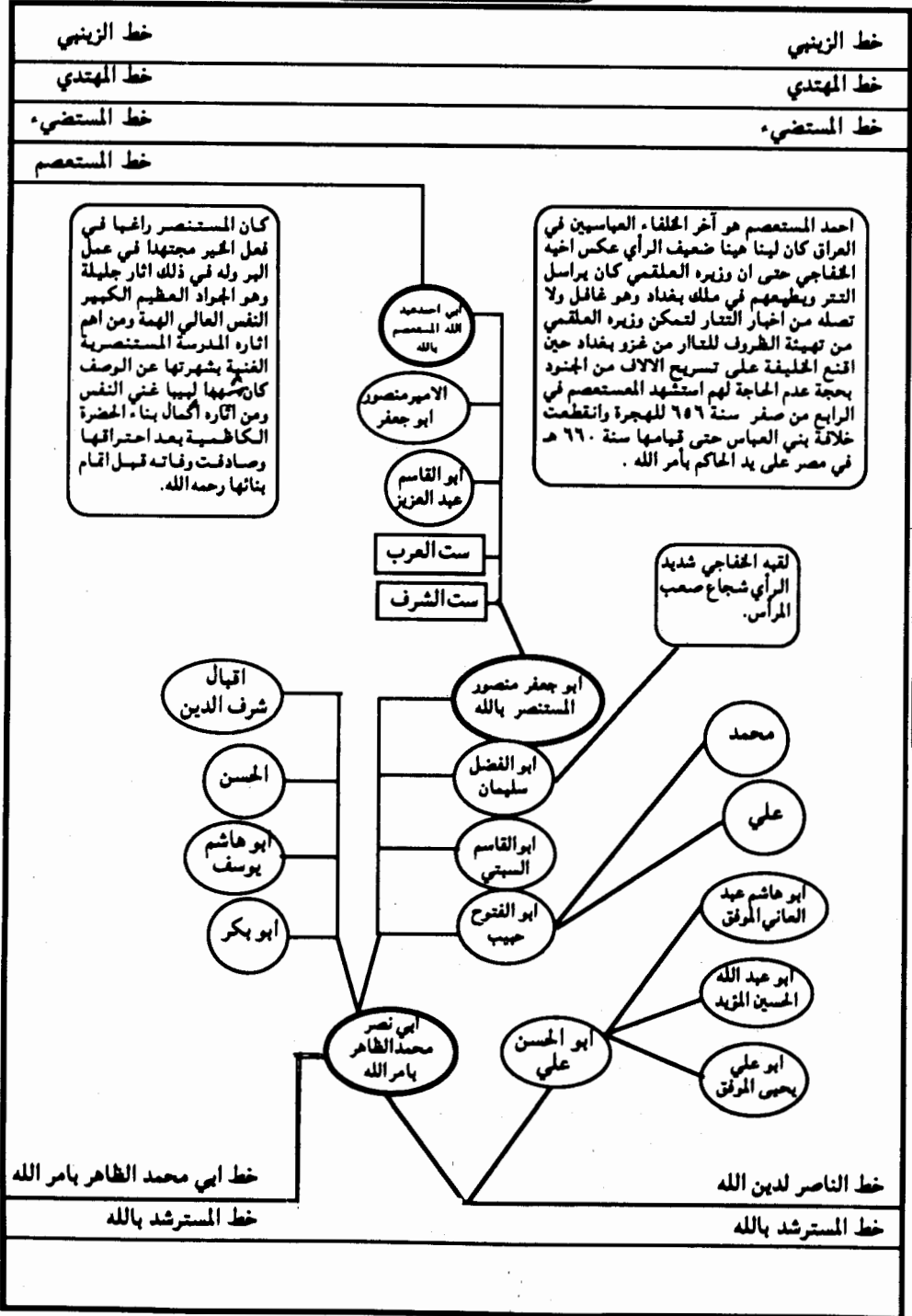

## العباسيون في العراق

خط الزينبي	خط الزينبي
خط المهدي	خط المهدي
خط المستضيء	خط المستضيء
خط المستعصم	خط المستعصم

\* ابو القاسم احمد المستنصر بالله عم الخليفة الشهيد المستعصم بالله استطاع الفرار من مجزرة هولاءو المجرم عند احتلال بغداد والهرب الى الشام ومن ثم الى مصر بعد مهاجمته بالخلافة سنة ٦٥٩ هـ فجهز جيشا وقاده لمحاربة العترة في معركة الانتصار الا انه خسر المعركة وفقد وقيل قتل وهو الصحيح حيث لم نجد اثرا او دليلا يدل على ان له عقب رحمه الله وقد برع من بعده الثاني من التاجيان وهو ابو العباس احمد الحاكم بامر الله ودامت خلافة العباسيين من ذريته في مصر حتى سنة ٩٢٣ هـ حيث اغتصبها الاتراك.

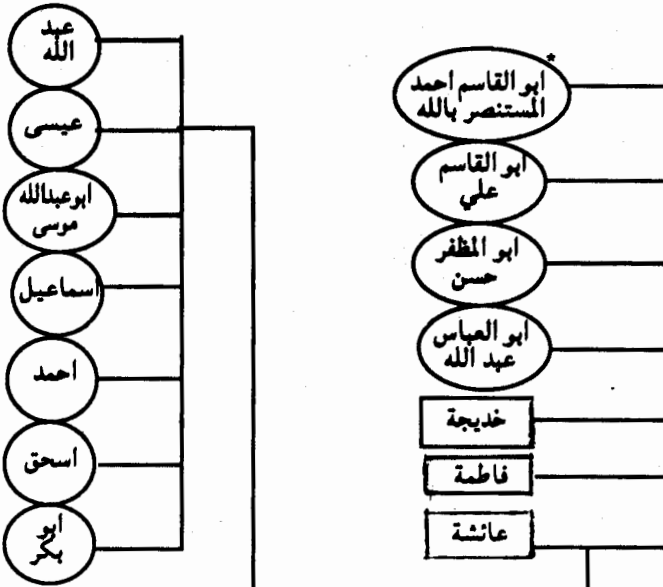

خط ابن نصر الظاهر بامر الله  
خصه المسترشد بالله



## العباسيون في العراق

خط الزينبي	خط الزينبي
خط المهدي	خط المهدي
خط المستضيء	خط المستضيء
خط المستعصم	خط المستعصم

خط عبد الله

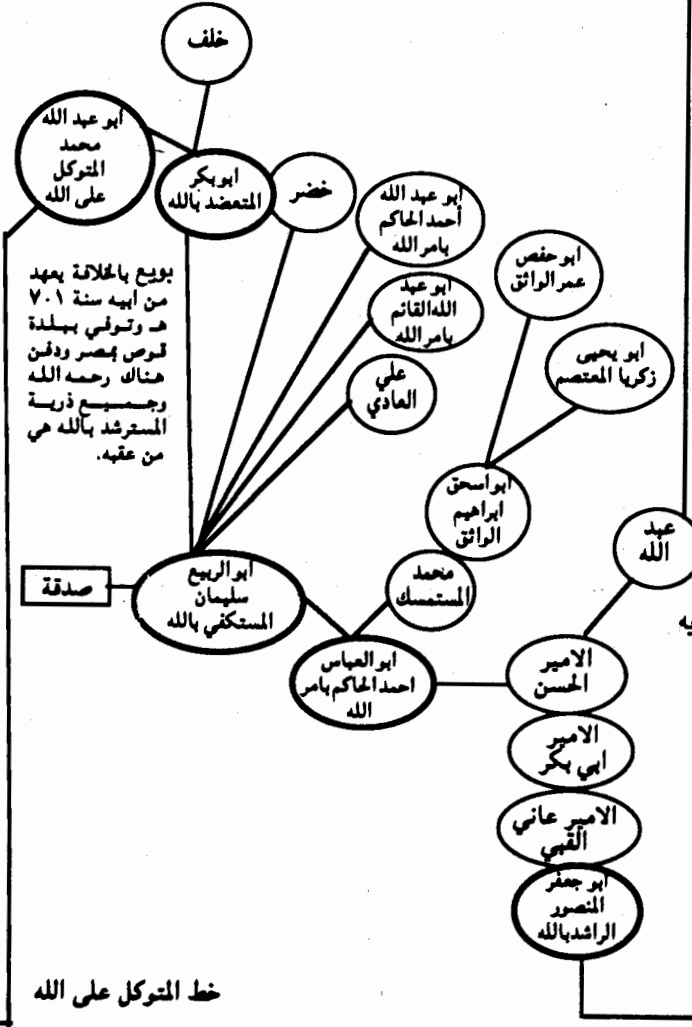

\* أبو العباس أحمد الحاكم بامر الله مؤسس الخلافة العباسية في مصر سنة ٦٦٠ هـ أيام السلطان الظاهر بيهرس وجاء بكتاب نهاية الاختصار في علم النسب الذي كتب بحدود سنة ٧٠٠ هـ وهو خليفة مصر في هذا العصر والآن مسايح له وينقش اسمه على الدراهم والدنانير ويخطب له ... ويضيف مؤلف نهاية الاختصار لقبول حدثي النقيب تاج الدين وقال رأيت هذه السنة في مكة وهو شيخ جميل متراضع بخاطبه أصحابه بأمير المؤمنين .. وقال رأيت معه شيئا جميلا فسالت عنه فقبل لي هو ابن أبيه وكان أحمد الحاكم هو الوحيد من عقب المسترشد الذي نجا من مجزرة هولاءكو.

بفتح بالخلقة بمهد من أبيه سنة ٧٠١ هـ وتوفي ببلدة قوص بمصر وقد فن هناك رحمه الله وجسمه ذرية المسترشد بالله هي من عقبه.

صدقة

خط المتوكل على الله

خط المسترشد

العباسيون الأوائل

# عَشِيرَةُ الْبُؤْمَدَلِّ

- من السادة الأشراف بني العباس جلالة الخلفاء العباسيين .
- يتركزون في بلدة الدور شمال ساروا ،
- والآل ينتشرون في تكريت وساروا وعونان وبجعي وبقدار والطويجة وقرى ونزاجي وأقضية ديالى .
- إن لقب الدلّ جاء ونسبة إلى الشيخ الأمير محمد سيف الدين بن الخليفة أبو الربيع سليمان السكفي بالله بن الخليفة أبو عبدالله محمد المتوكل على الله ، إذ لم نجد ما يشير إلى وجود من يحمل هذا اللقب قبل وصول محمد سيف الدين إلى الدور سنة ٨١٦ هـ .
- حتى إننا لم نجد لبلاذيزكو ومرواوي وأحد من أبناء البيت العباسي في الدور .
- وجاء بكتاب (سخطوط) الدرر البهية في تراجم أحوال رجال الأسرة السهروردية تأليف الشيخ محمد الأمين العباسي (الرهودة نسخة المصورة عننا) والذي ترجم فيه لأصله نقلاً عن كتاب (سخطوط) مجموعة الأدب تأليف الشيخ غيثان الدين بن كمال الدين بن محمد سيف الدين في الصفحة ١٤٩ ما يلي :-
- (جاء محمد سيف الدين إلى دير الزور وهو بصفة المتصوفة والزهاد وهل نزوية من نزواياها ، أخذ يريث الناس ويعظمهم حتى ملك عليه خلق كثير وأخذ الناس يتعدون بفضلهم وصلاتهم) ثم يذكر (إنه بقي هناك خمس سنين يعلم الحديث ويلقن الطريقة وكلمة التصيد وهو رتب أضيافاً أقاربه في العراق فلم يجد لذلك خيراً كان القوم لم يكونوا بالدرس وبعد أن شاع أمره وعم فضله وقصد كثير من الناس ، من عانة ودارة وديار بكر والسلوك عليه وأخذ الإرشاد عنه ومن جملة من قصد لهذا الغرض أبو عبدالله الفقيه الورع محمد الدوري وأبو الكمال إسماعيل العواري وأبو الفضل العساري وغيرهم من رجال تكريت وقد ملكوا عليه وشربوا الكأس من يديه وأجازههم بذلك كما أجازههم برواية الحديث الشريف وغيره من

علوم الدين المبين).

○ ثم رُصِفَ في الصفحة ١٥٢ (انه عزم على الترحيل إلى بغداد ومنها إلى الدور العليا وذلك في الأول من ربيع الأول من سنة ١١٦ هـ ، فأستقبل من أهلها بكل حفاوة وترهيب وكان قد فرغ له العلماء والشيخ ومخيم قاضي البلد الجباري وبني الماشطة وآل صيدر).

○ ومن هذا نستدل انه لو كان أحمد من العباسيين موجوداً لأسرع إلى لقائه واستضافته والترهيب به .

○ وان لقب الدليل الذي عرف به محمد سيف الدين فيما بعد جاءه لذيوع صيته وعلو شأنه وأكراهة الفقهاء والسياسي وبنائهم جامع ورباط كان يصرف عليها من واردات الأراضي المنوعة له ومنها أراضي الناووز والسوزاني والناظريان وشاطئ الخزور وغابته .

○ وعن البوسدلي يذكر الدكتور عماد عبد السلام العباسي ( كانت من الأسرة العربية في بلد الدولة أسرة نبيلة تنتمي إلى السلالة العباسية لذا فقد اشتهرت بالخليفة ثم عرفت بال الدليل وهو لقب يدل على ما كانت عليه الأسرة في أيامه من عز وتقدير).

○ ثم رُصِفَ ( وعلى الرغم من عدم معرفتنا تأريخ الأسرة في هذه الحقبة إلا أننا نتحجج أن يكون محمد الدليل قد عاش في أواخر القرن الثامن الهجري ولا نعلم ما إذا كان هو أول من أقام في الدور أم أن أسرته كانت موجودة فيها منذ عهد سابق وأن تُلَقَّب الأسرة كلها فيما بعد بلقبه الدليل ، ربما نتج الرأي الأول والله أعلم .

○ وهذا هو كدان المقصود هو محمد سيف الدين لأنه أول من سكن بلدة الدور في نهاية القرن الثامن الهجري ولم يجد فيها أمدن العباسيين كالم يرد ذكرهم بكتاب (مخلوط) الدرر البهية الذي نقتبه وثيقة نادرة في زمن اقتضاها به الجميع الوثائق خاصة وأن هناك تقارب كبير في التاريخ الذي ذكره الدكتور عماد وبين ما ورد في المخلوطة .

○ وقد أطلعت على هذه الوثيقة فأثنى على جهردي وسابني ورجب أن أذكر ذلك في كتابي هذا ضمة للحقيقة ووفاءً لشرف الأمانة .

○ وقد ترجم شيخنا محفوظ العباسي نقيب العباسيين في الرصل بكتابه الموسوم : (العباسيون بعد امتلاك بغداد) ، عن البومدلل بأنهم ذرية الشيخ محمد سيف الدين وخطوطة نسبه مرموقة لدى الحاج فخر بن سلمان بن عطا الله .  
○ كما ترجم الشيخ يونس السامرائي بكتابه القبائل العراقية عن البومدلل : (هذه العشيرة هي ذرية أبو عبد الله محمد المتوكل على الله) وهو جد محمد سيف الدين .

○ هذا وإن معظم المصادر تشير إلى أنه لم ينج من مجزرة البرجم هو لا كوفي بغداد إلا طفل صغير للشهيد السعدي هو المبارك وإثنان (الناجيان) تمكنوا من الهرب أيام الحنة إلى الشام .

○ أما الذين كانوا بعيدين فهاج بغداد فلم سالم منهم سوى بضعة كانت مكمات الباري عز وجل أن تكون بهم ذرية الخلفاء الستة بالله والرهدي و إبراهيم الإمام .

○ أما الناجيان فهما أبو القاسم أحمد المستنصر بالله الذي وصل مصر وبيع بالخلافة سنة ٦٥٩ هـ . فخارب السعدي معركة الأنبار فقتل وقيل فقد ولم يعرف له عقب .

○ والثاني هو أبو العباس أحمد الحاكم بأمر الله الذي بيع بالخلافة في مصر سنة ٦٦٠ هـ . فتمكن من إعادة تأسيس الخلافة العباسية واستمرها حتى اغتصبها من قبل الأتراك سنة ٩٢٣ هـ وانتشار ذرية الخليفة محمد المتوكل على الله في بقاع الأرض .

○ فمنهم من ذهب إلى العراق عن طريق ديار الزور مثل الشيخ محمد سيف الدين بن الخليفة أبو الربيع سليمان السكفي بالله بن الخليفة محمد المتوكل على الله ومنهم من ذهب إلى بلاد العجم ووصل العراق عن طريق البطائح (الأهوار) مثل

ذرية الأمير أبو العلاء أحمد بن التوكل ومنهم من ذهب إلى عانة مثل ذرية أبو  
المعالي محمد الحاجد بن الخليفة العزرة بن التوكل .  
○ ومنهم من ذهب إلى ماردين وهم ذرية الخليفة يوسف المستنجد بالله بن التوكل .  
ومنهم من ذهب إلى فلسطين ومنهم من بقي في مصر كالظاهر وأضرانه .

○ إن هذا البيت العباسي الكريم هو بيت دين وفضل وعلم وأدب ، نبقت  
فيه شخصيات لامعة فبرز منهم قادة وعلماء وفقهاء ومفانظ ومشاغ كبار . فقدوا  
للإرشاد وتوجيه العباد إلى سبيل الرشاد .  
○ وأبناء هذا البيت معروفون بالإباء والشهم وعزة النفس والكرم والتواضع  
والخلوة الرفيع .

○ وجاءت هذه الأفضال بالوراثة كإبراعن كابر ، كفل لا وهم أبناء أولئك الرجال  
الذين خدموا هذه الأمة ونهضوا بترانها وقادوها إلى ذرى المجد ففتحت  
لهم الأبصار أبوابها وارتفعت بأيديهم إيات الإسلام ضفاقة على أقاصي بلاد  
العالم .

○ ولقد استمرت ولاية بلدة الدور للإبناء هذه الأسرة حتى وقوع العراق تحت  
الإحتلال الإنكليزي .

○ ومن الملاحظ أن لقب الدوري يغلب على أبناء اليومدلل العباسيين  
نسبة إلى بلدة الدور إعتزازاً منهم بهذه البلدة العربية مدينة العلماء  
التي أُنجبت وأهتضنت الكثير من مشاهير الرجال .

والمرتلة أولاً وأخراً

## العباسيون في العراق

خط الزينبي	خط الزينبي
خط المهدي	خط المهدي
خط المستضيء	خط المستضيء
خط المستعصم	خط المستعصم

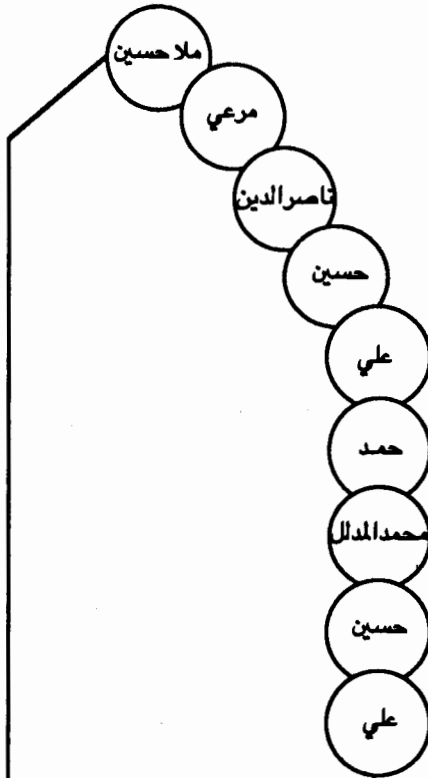

العباسيون أبو مدلل - فخذ السويدي

خط ملا حسين  
خط المتوكل

خط عبد الله السويدي  
خط المتوكل

## العباسيون في العراق

خط الزينبي

خط الزينبي

خط المهدي

خط المهدي

خط المستضيء

خط المستضيء

خط المستعصم

خط المستعصم

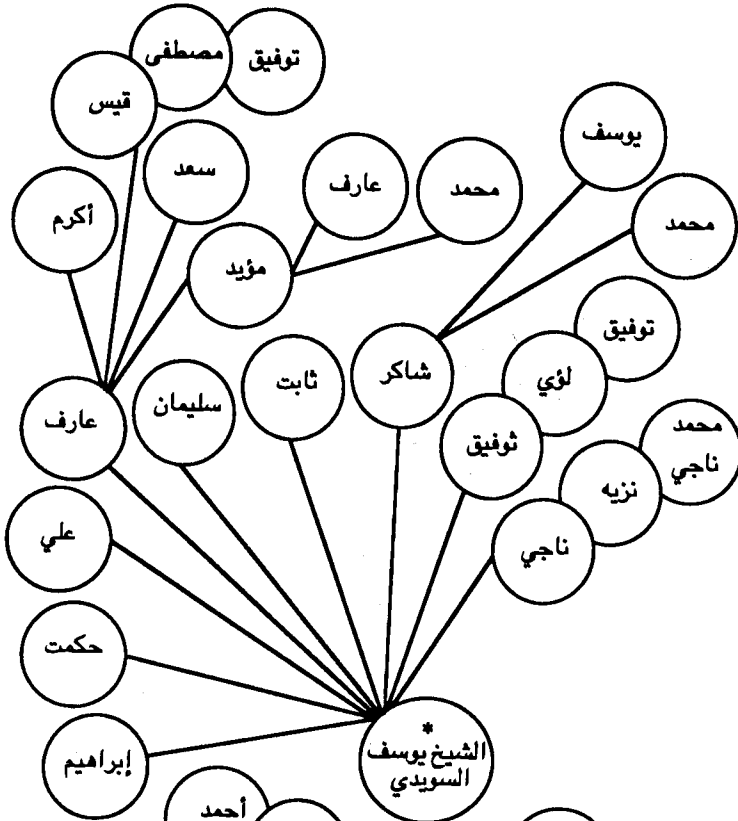

\* الشيخ يوسف السويدي هو الزعيم العراقي المعروف ولد سنة ١٢٧٠ هـ وعمل مدة في القضاء الشرعي وكان من أوائل المناادين بالفكرة العربية في العراق إبان حكم العثمانيين وقد أعتقل ونفي الى الإستانة وأعيد الى العراق بعد إنتهاء الحرب فقاوم الإنكليز ونادى بالثورة فطارده حتى أضطر الى ترك العراق ويعد تأسيس الحكومة الفيصلية أختيار عضواً ثم رئيساً لمجلس الأعيان وتوفي سنة ١٣٤٨ هـ رحمه الله.

\* نعمان بن محمد سعيد كان صالحاً زاهداً صوفياً ولد سنة ١٢١٥ هـ وتوفي سنة ١٢٧٩ هـ .

\* الشيخ الجليل أبو البركات جمال الدين عبد الله السويدي نسبة الى خاله ملا أحمد بن سويد الذي رباه ورعاه منذ طفولته لوفاء والده وكان السويدي من أكابر رجال العراق فقد أنتدب لرئاسة مؤتمر النجف وعقد معاهدة الصلح ممثلاً عن الدولة العثمانية مع نادر شاه عن فارس له كتاب النفحة المسكية في الرحلة المكية وكتاب شرح صحيح البخاري.

عبد الجبار  
أحمد  
إبراهيم  
أبو الفتح  
محدث وأديب  
له تصانيف

\* عبد الله السويدي

خط عبد الله السويدي

خط ملا حسين

خط المتوكل على الله

خط المتوكل على الله

العباسيون أبو مدلل - فخذ السويدي

## العباسيون في العراق

خط الزيني	خط الزيني
خط المهدي	خط المهدي
خط المستضيء	خط المستضيء
خط المستعصم	خط المستعصم

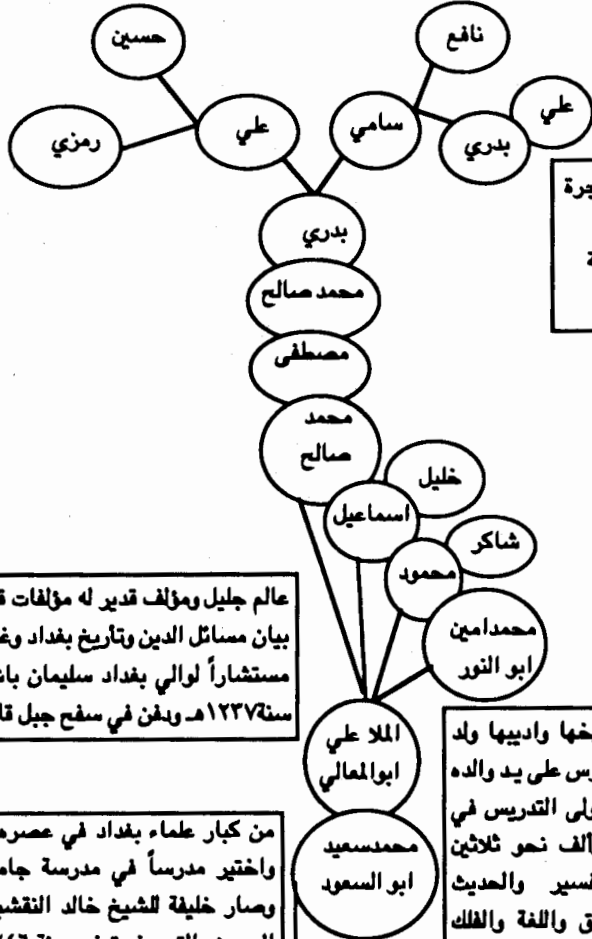

قام بطبع شجرة النسب للعائلة السويدية سنة ١٩٨٣ م

عالم جليل ومؤلف قدير له مؤلفات قيمة منها العقد الثمين في بيان مسائل الدين وتاريخ بغداد وغير ذلك وله شعر رائق وعد مستشاراً لوالي بغداد سليمان باشا الصغير توفي بالشام سنة ١٢٢٧هـ. ودفن في سفح جبل قاسيون بدمشق

من كبار علماء بغداد في عصره اخذ العلم عن ابيه وغيره واختير مدرساً في مدرسة جامع داوود باشا في الكرخ وصار خليفة للشيخ خالد النقشبندى وله مؤلفات مهمة في الحديث والتصوف توفي سنة ١٢٤٦هـ رحمه الله

عالم بغداد ومؤرخها واديبها ولد سنة ١٢٠٠هـ ودرس على يد والده وعلما اسرته وتولى التدريس في مدارس بغداد وألف نحو ثلاثين كتاباً في التفسير والحديث والقراءات والمنطق واللغة والفلك ومن مؤلفاته سبائك الذهب في معرفة العرب توفي ببلدة (بريدة) بنجد سنة ١٢٤٦هـ ولم يعقب

خط محمد سعيد ابو السعود

خط عبد الله السويدي

خط عبد الله السويدي

خط الشيخ منصور

خط الشيخ منصور

خط محمد الواوي

خط محمد الواوي

خط المتوكل

خط المتوكل

العباسيون ابو مدلل فخذ السويدي



# العباسيون في العراق

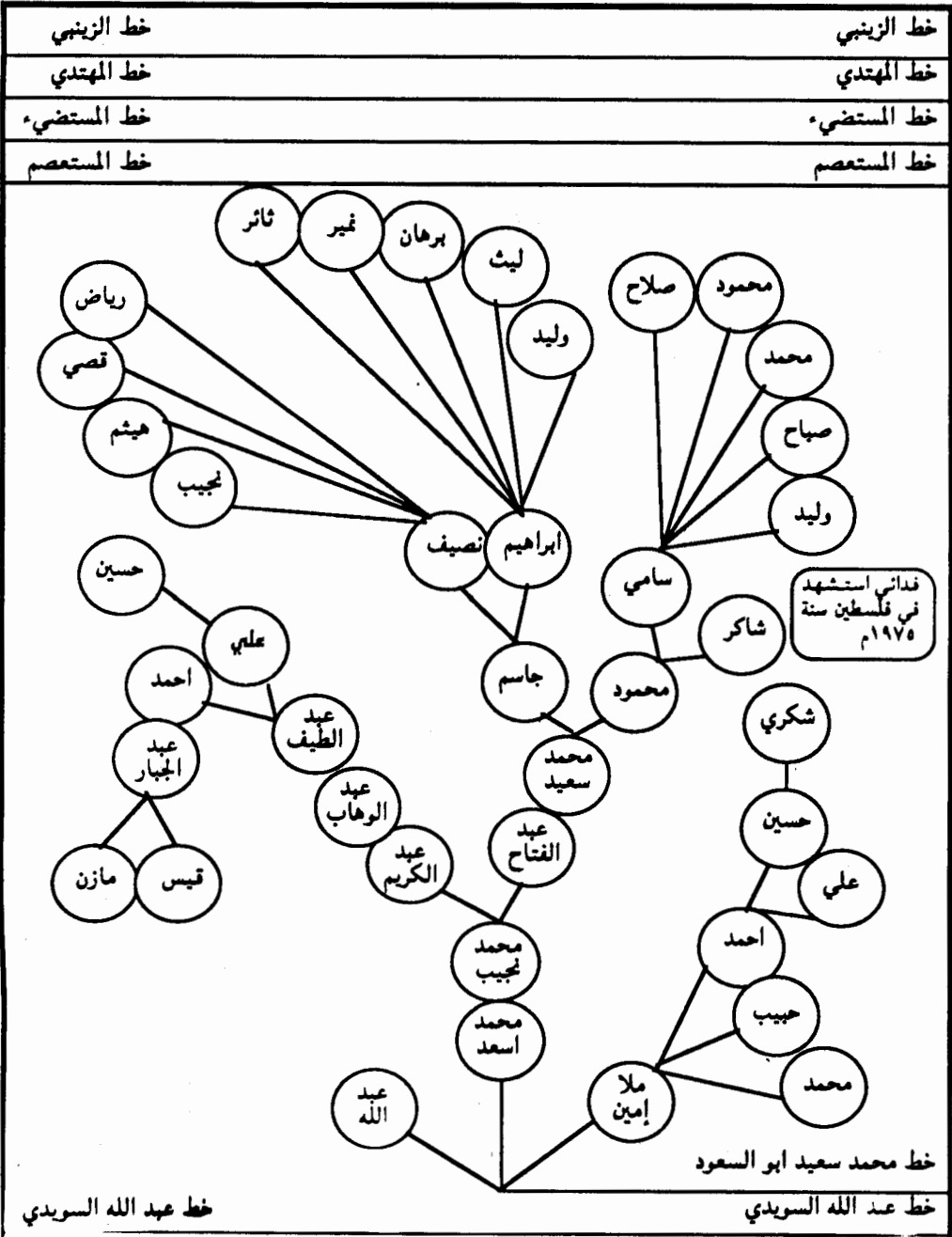

العباسيون أبو مدلل فخذ السويدي

## العباسيون في العراق

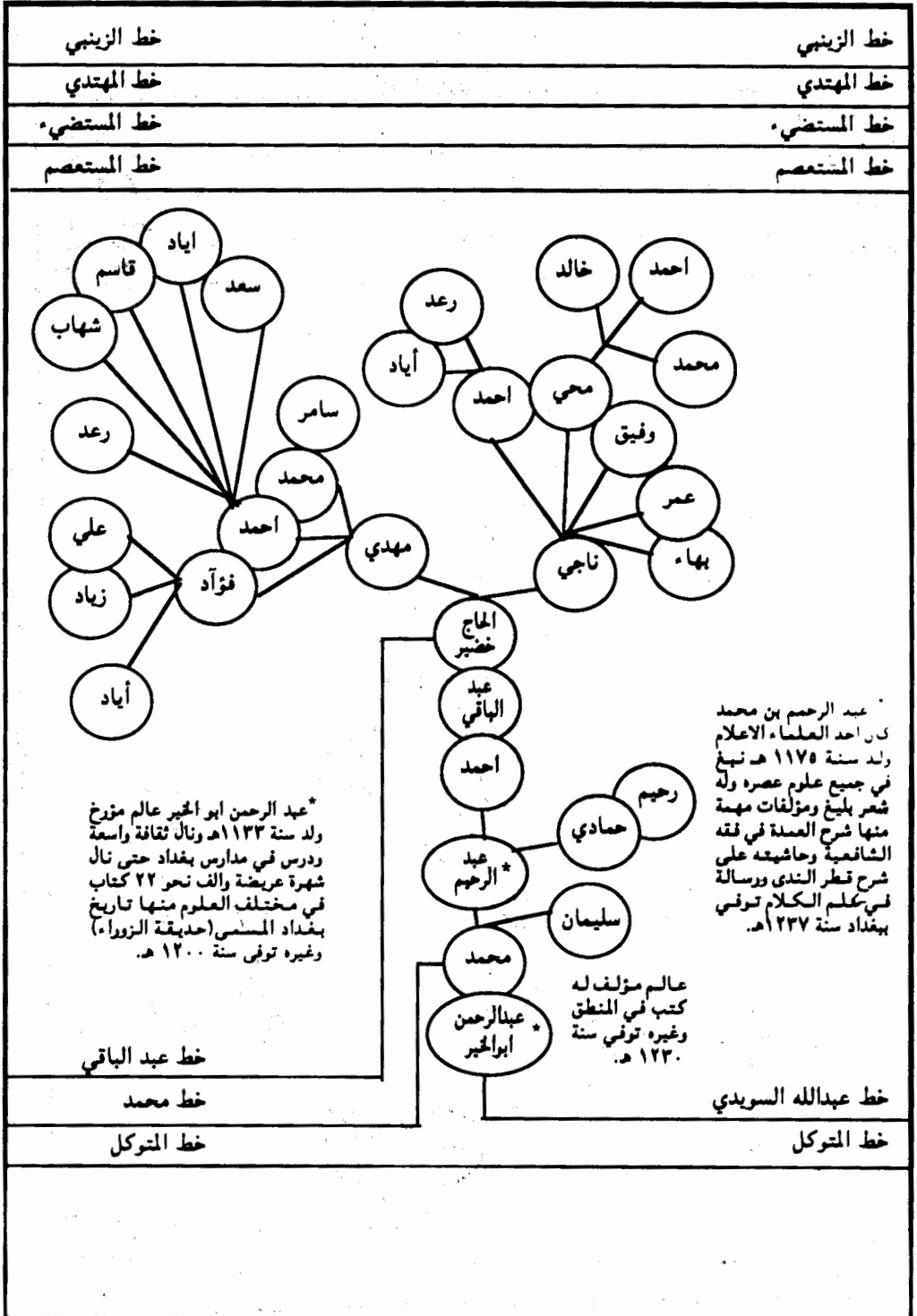

العباسيون أبو مدلل فخذ السويدي

## العباسيون في العراق

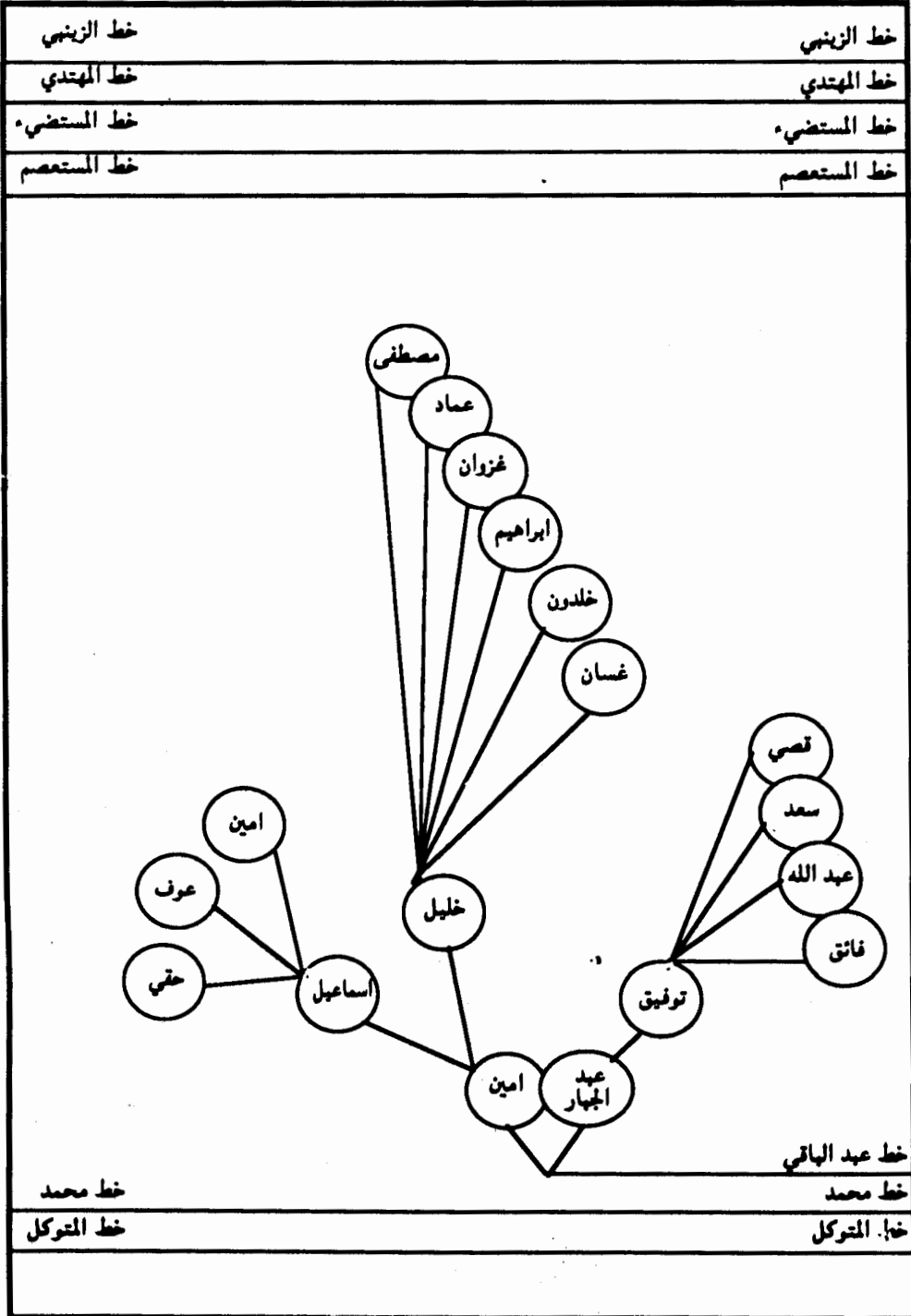

العباسيون البرمدانيون في العراق

## العباسيون في العراق

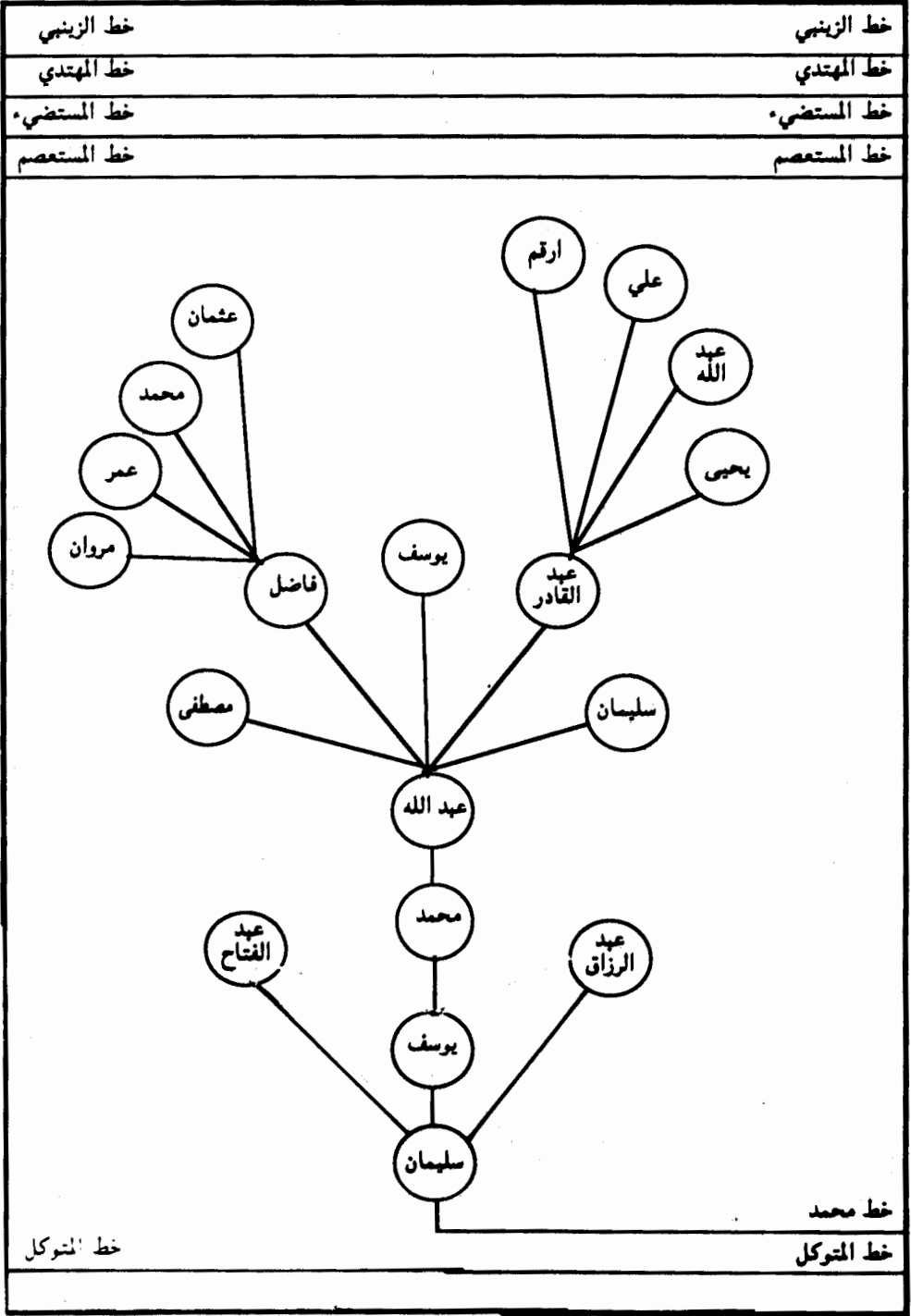

العباسيون البور مدلل فخذ السويدي

## العباسيون في العراق

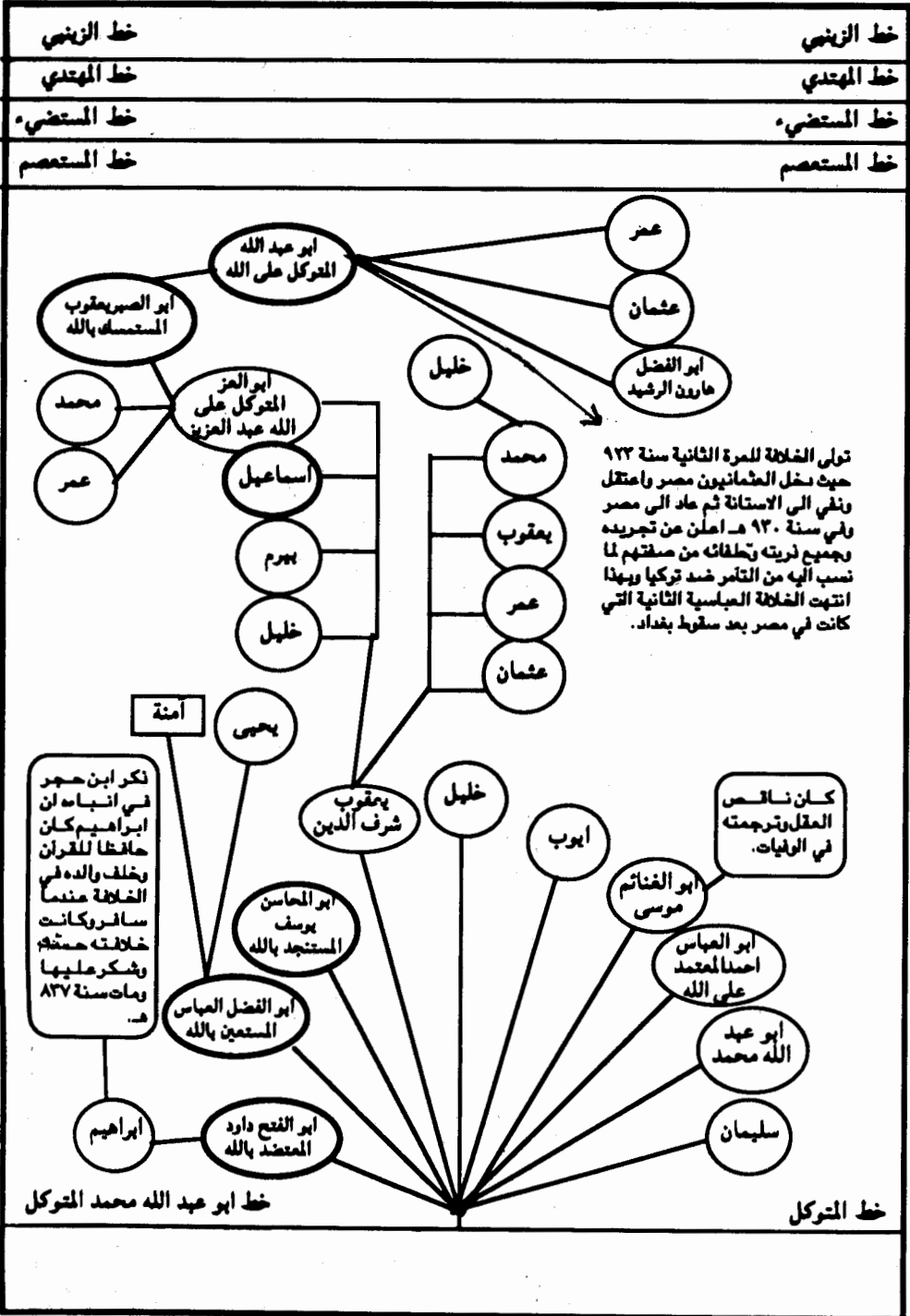

## العباسيون في العراق

خط الزينبي	خط الزينبي
خط المهدي	خط المهدي
خط المستضيء	خط المستضيء
خط المستعصم	خط المستعصم

العباسيون الواسطيون - فخذ السهروردي

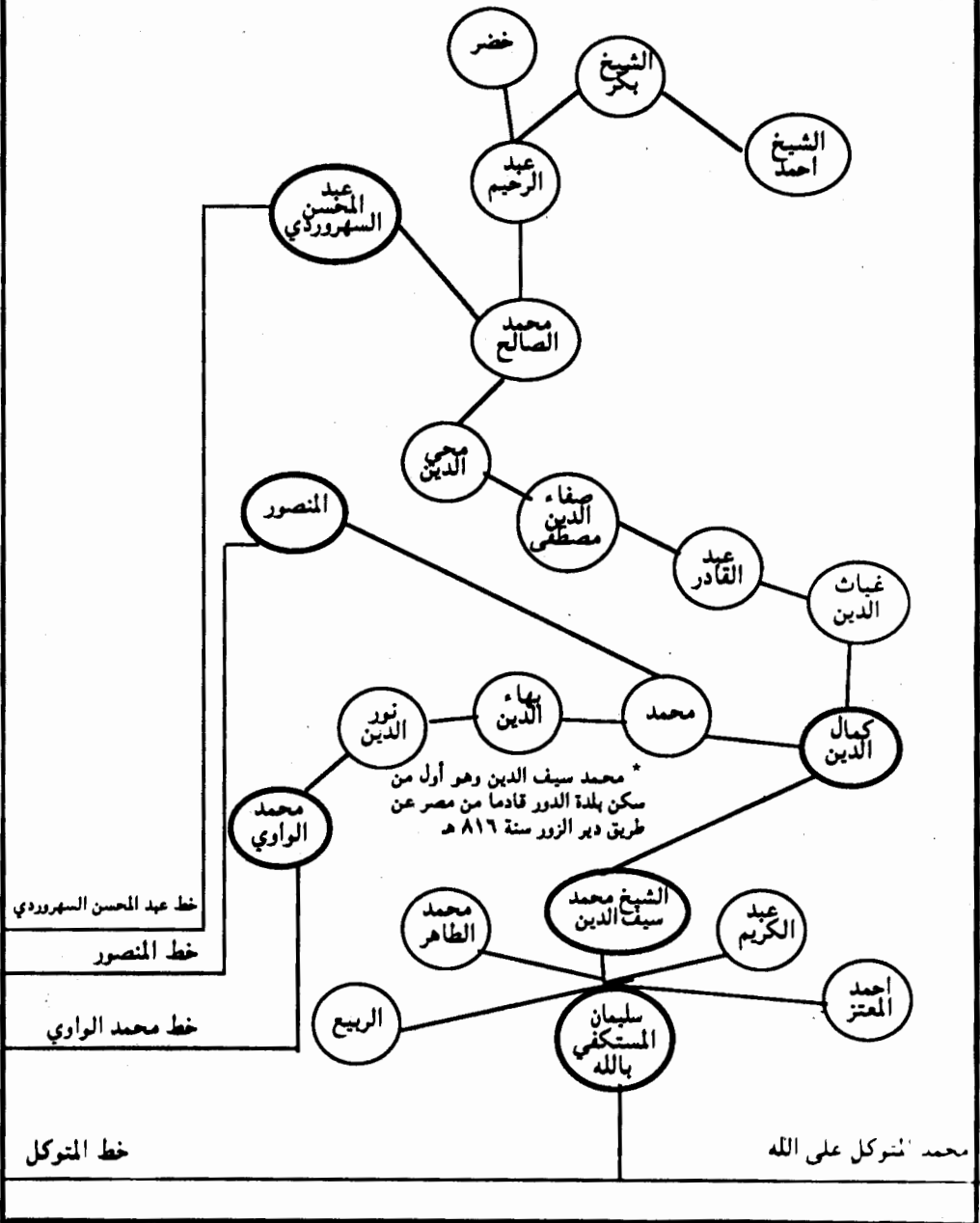

## العباسيون في العراق

خط الزينبي	خط الرسي
خط المهدي	خط المهدي
خط المستضيء	خط المستضيء
خط المستعصم	خط المستعصم
<p>ولد الشيخ عبد الرحمن بهفداد في محلة تحت التكية وقد اكرمه الوالي داود باشا وعينه السلطان عبد العزيز عضواً عاملاً ومستشاراً أميناً لمجلس الوزير نامق باشا كان رحمه الله صاحب الورد والتقى والزهد والعفاف عربي الاصله كريماً مضيافاً رحيماً وقد منح رتبة الشرافة السلطانية .</p>	
خط عبد المحسن السهرودي	خط عبد الرحمن
خط المنصور	خط المنصور
خط محمد الواوي	خط محمد الواوي
خط المتوكل	خط المتوكل

العباسيون البو مدلل فخذ السهرودي

## العباسيون في العراق

خط الزينبي	خط الرئيسي
خط المهدي	خط مهدي
خط المستضيء	خط مستضيء
خط المستعصم	خط المستعصم

محمد امين عبد الرحمن ولد سنة ١٢٥٢ هـ في بغداد ودرس على كبار علمائهم، ونجح بالخط والنظم والنثر، تولى تدريس مدرسة الشيخ عمر السهرودي، والامامة في جامع ابي النجيب السهرودي واختير عضواً في محكمة استئناف بغداد، ومديراً لسامراء ثم الكفيل، ترك اثارا متنوعة منها تاريخ بغداد وتوفي سنة ١٣٢٠ هـ ودفن في مقبرة الشيخ عمر.

عبد المحسن بن عبد الرحمن من علماء بغداد البارزين، عمل اماماً وخطيباً ومدرسا في جامع الشيخ عمر السهرودي وله مؤلفات مهمة في تاريخ بغداد وزهريات توفي سنة ١٣٥٤ هـ رحمه الله.

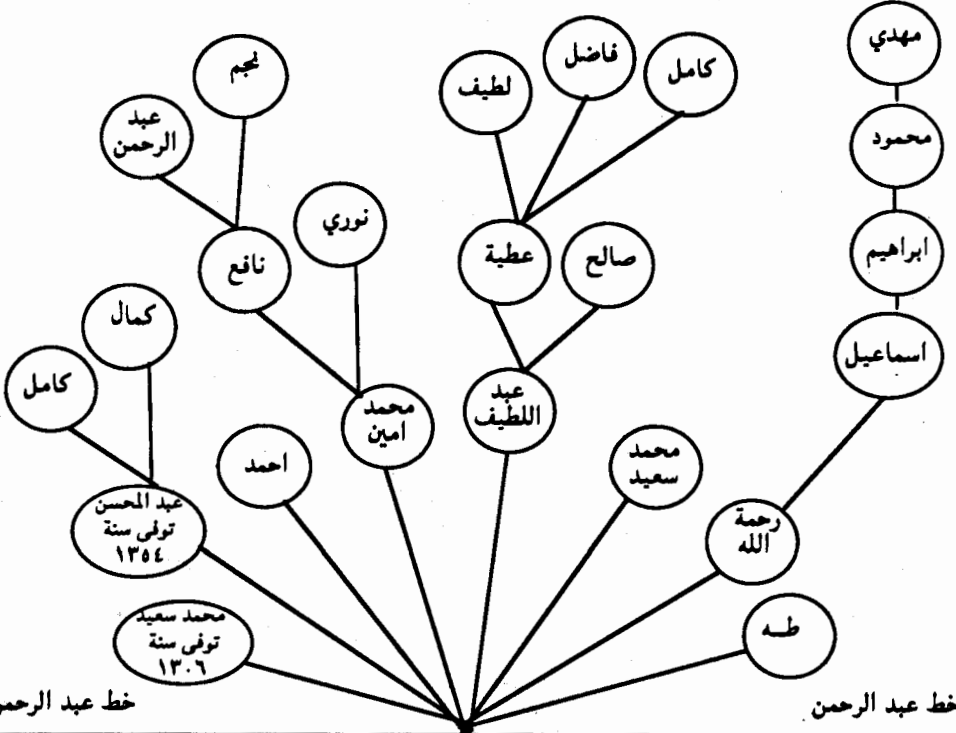

خط عبد الرحمن

خط عبد الرحمن

خط المنصور

خط المنصور

خط محمد الواوي

خط محمد الواوي

خط المتوكل

خط المتوكل



## العباسيون في العراق

خط الزينبي	خط الزينبي
خط المهدي	خط المهدي
خط المستضيء	خط المستضيء
خط المستعصم	خط المستعصم

✳️ محي الدين بن سليم ولد سنة ١٢٩٦ هـ والتحق بالكلية في الاستانة وتخرج منها ضابطاً أدى اداءً عسكرياً مهمة وشارك في عدة حروب وساهم في العمل الوطني وانتمى الى حزب الحرس العراقي وتعرض للسجن بسبب نشاطه القومي ثم اعيد للجيش وصار اسراً لالتطباط العسكري وبعد تقاعده انتخب نائباً في المجلس النهائي.

✳️ محمد صالح بن محمد سليم ولد سنة ١٨٩٣ م وعين اماماً وخطيباً في بعض جوامع بغداد وتدرج في الوظائف حتى صار مدير اوقاف بغداد وله مؤلفات عديدة اكثرها في التاريخ منها الايمان في تراجم احفاد بني العباس سنة ١٩٥٦ م.

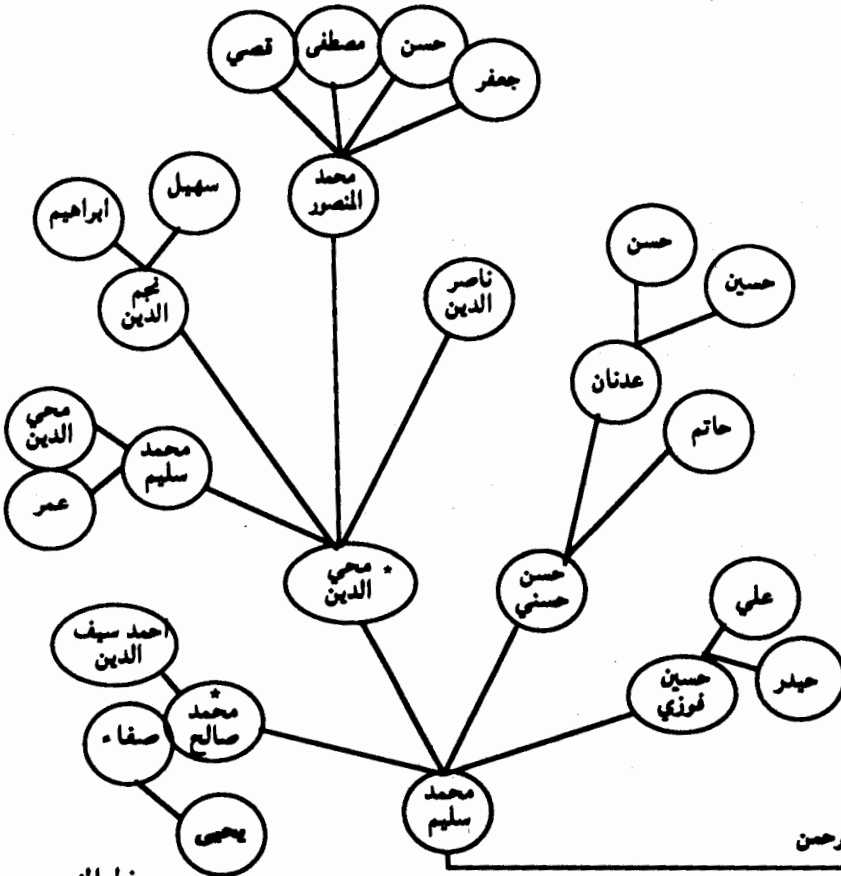

العباسيون ابو مدلل - قهقذ السهروردي

خط المنصور	خط عبد الرحمن
خط محمد الراوي	خط محمد الراوي
خط المتوكل	خط المتوكل

# العباسيون في العراق

خط الزينبي	خط الزينبي
خط المهدي	خط المهدي
خط المستضيء	خط المستضيء
خط المستعصم	خط المستعصم

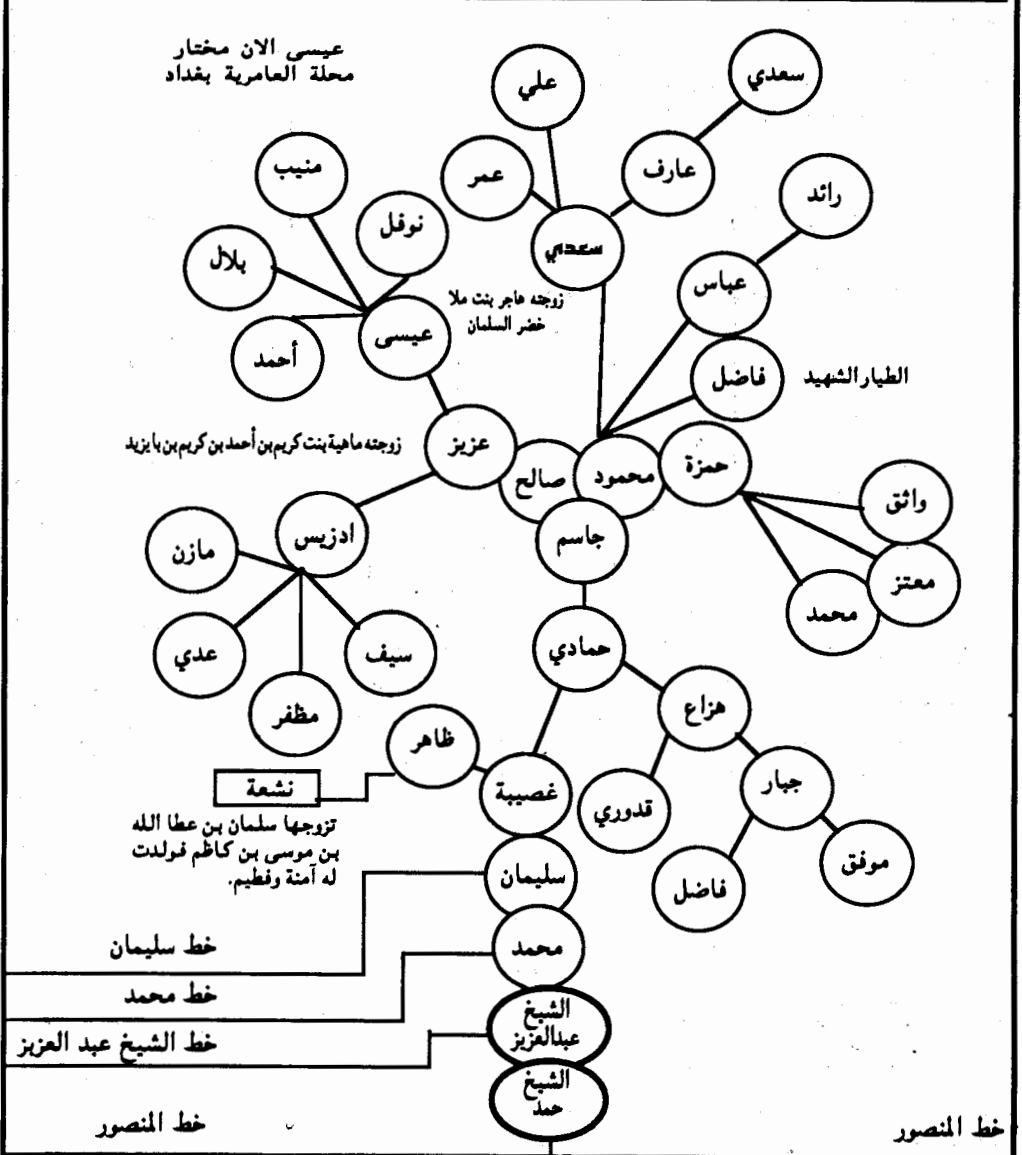

العباسيون الور مدلل فخذ الور عبد العزيز - الور غصيبة

خط المنصور	خط المنصور
خط محمد الواوي	خط محمد الواوي
خط المتوكل على الله	خط المتوكل على الله

## العباسيون في العراق

خط الزينبي	خط الزينبي
خط المهدي	خط المهدي
خط المستضيء	خط المستضيء
خط المستعصم	خط المستعصم

جاسم بن محمد الشهيد برتبة رائد درع كان رحمه الله شجاعاً جريئاً مقداماً استشهد سنة ١٩٨٤ حصل على عدة أوسايل لشجاعته واستباليه في حرب القادسية زوجته نازك بنت سعدي بن محمود الجاسم .

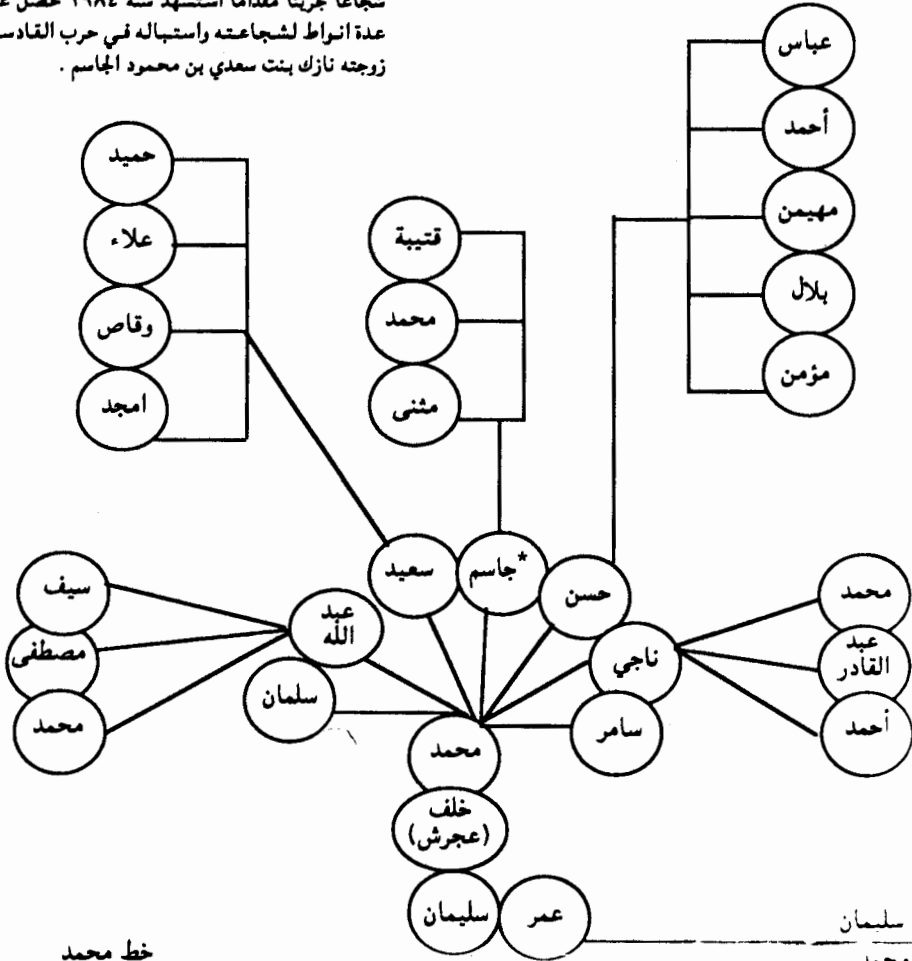

العباسيون البو مدلل بو عبد العزيز - البو عجرش

خط محمد	خط سلمان
خط عبد العزيز	خط محمد
خط المنصور	خط عبد عزيز
خط محمد التواوي	خط المنصور
خط المتوكل على الله	خط محمد الواوي
خط المتوكل على الله	خط المتوكل على الله

## العباسيون في العراق

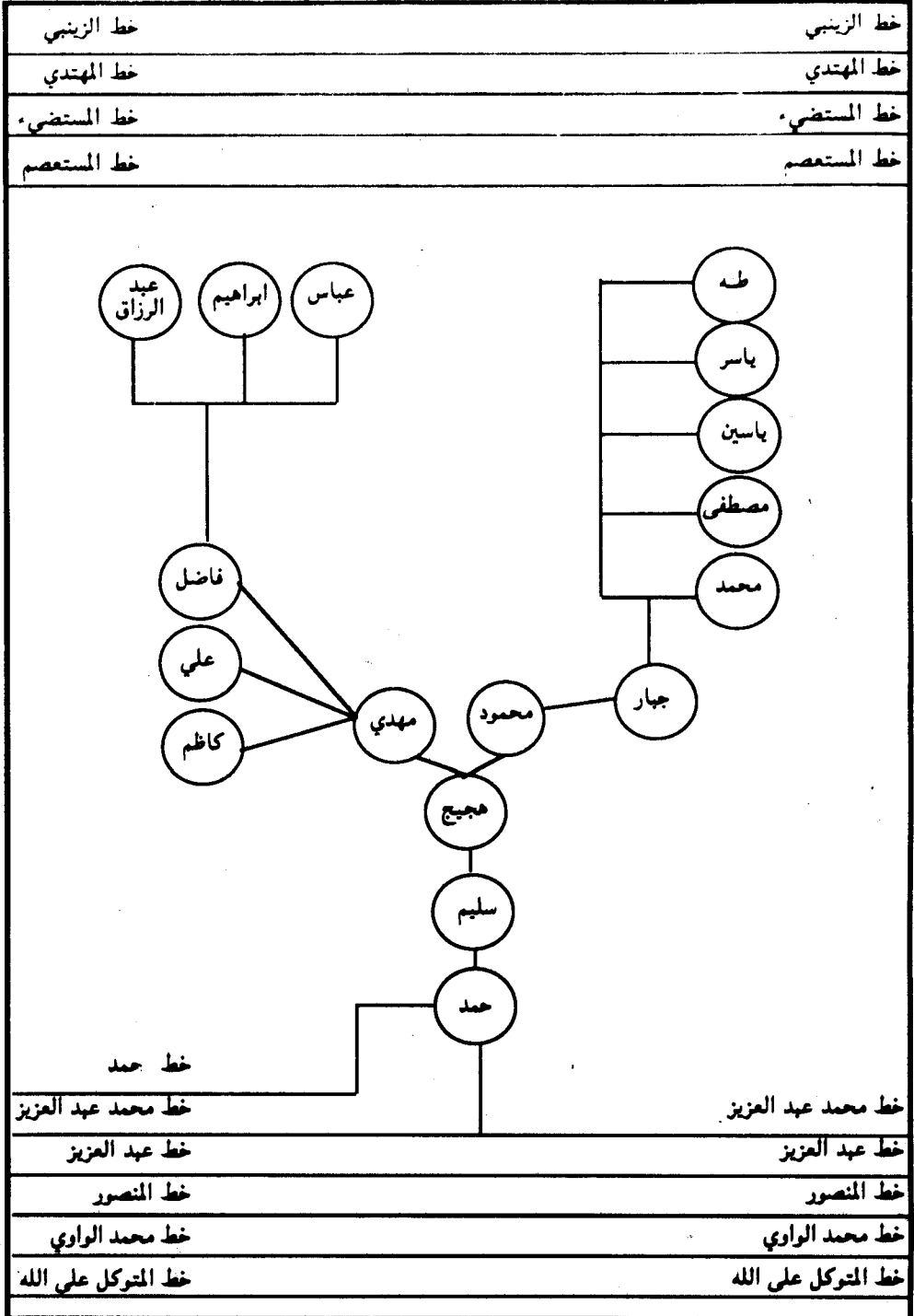

العباسيون ابو مدلل فخذ ابو عبد العزيز - ابو هجيج

العباسيون في العراق

خط الزينبي	خط الزينبي
خط المهدي	خط المهدي
خط المستضيء	خط المستضيء
خط المستعصم	خط المستعصم

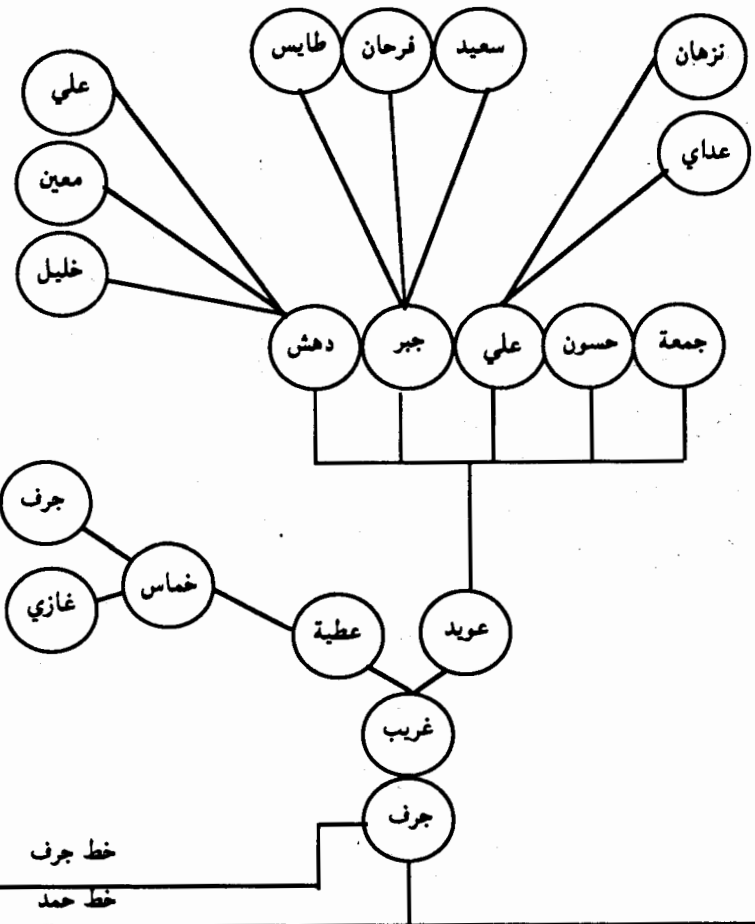

العباسيون أبو مدلل - فخذ أبو عبد العزيز - الغرب الجوف

خط جرف	خط حمد
خط حمد	خط محمد
خط محمد	خط عبد العزيز
خط عبد العزيز	خط المنصور
خط المنصور	خط محمد الواوي
خط محمد الواوي	خط المتوكل على الله
خط المتوكل على الله	

## العباسيون في العراق

خط الزينبي	خط الزينبي
خط المهدي	خط المهدي
خط المستضيء	خط المستضيء
خط المستعصم	خط المستعصم

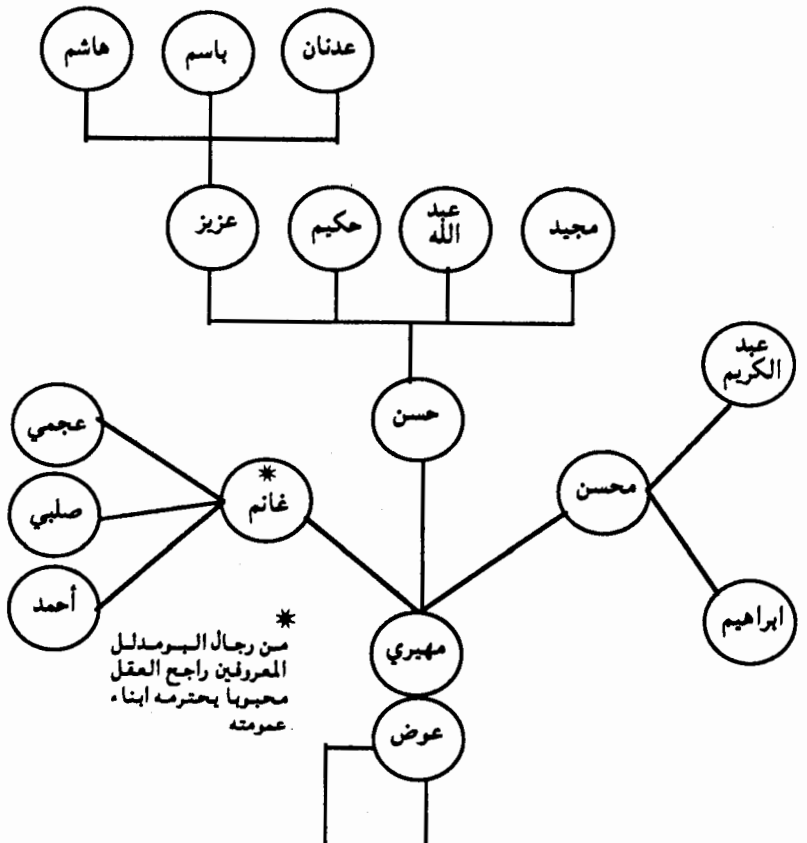

خط عرض	خط جرف
خط حمد	خط حمد
خط محمد	خط محمد
خط عبد العزيز	خط عبد العزيز
خط المنصور	خط المنصور
خط محمد الواوي	خط محمد الواوي
خط المتوكل على الله	خط المتوكل على الله

العباسيون البو مدلل - فخذ البو عبد العزيز - العرض

## العباسيون في العراق

خط الزينبي	خط الزينبي
خط المهدي	خط المهدي
خط المستضيء	خط المستضيء
خط المستعصم	خط المستعصم

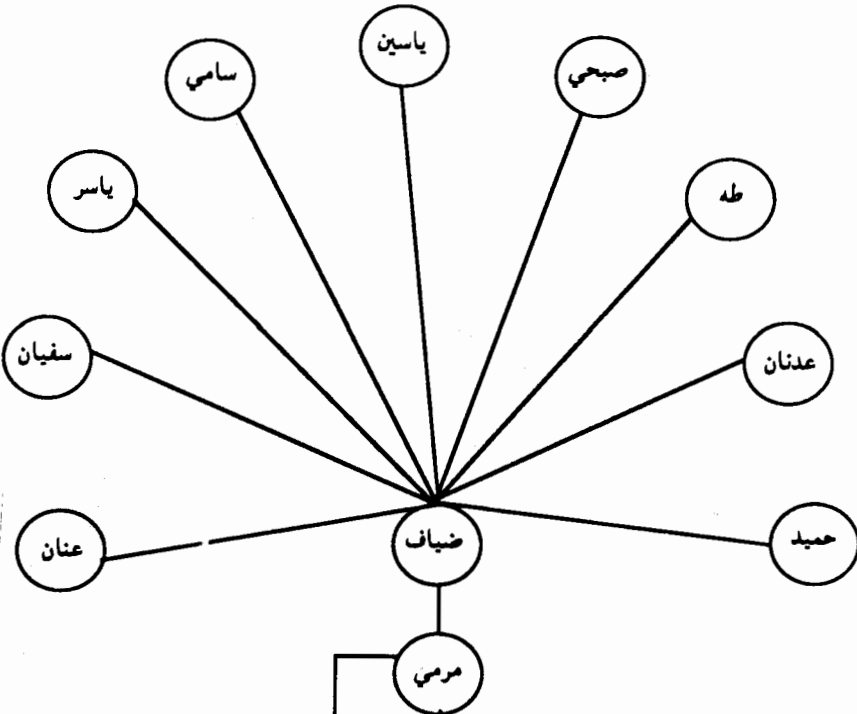

خط مرمي	خط عرض
خط حمد	خط حمد
خط محمد	خط محمد
خط عبد العزيز	خط عبد العزيز
خط المنصور	خط المنصور
خط محمد الواوي	خط محمد الواوي
خط المتوكل على الله	خط المتوكل على الله

العباسيون أبو مدلل فخذ البر عبد العزيز - العرض

العباسيون في العراق

خط الزينبي	خط الزينبي
خط المهدي	خط المهدي
خط المستضيء	خط المستضيء
خط المستعصم	خط المستعصم

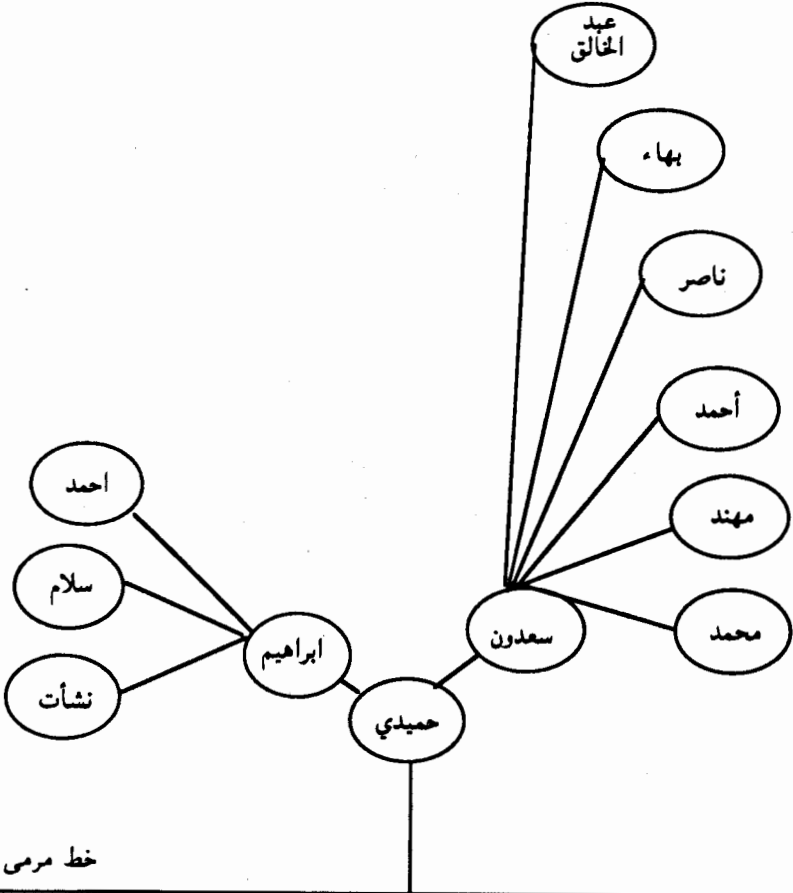

خط مرمرى	خط مرمرى
خط حمد	خط حمد
خط محمد	خط محمد
خط عبد العزيز	خط عبد العزيز
خط المنصور	خط المنصور
خط محمد الواوي	خط محمد الواوي
خط المتوكل على الله	خط المتوكل على الله

العباسيون البر مدلل - فخذ البر عبد العزيز - المرمي



العباسيون في العراق

خط الزينبي	خط الزينبي
خط المهدي	خط المهدي
خط المستضيء	خط المستضيء
خط المستعصم	خط المستعصم
خط حمد	خط حمد
خط محمد	خط محمد
خط عبد العزيز	خط عبد العزيز
خط المنصور	خط المنصور
خط محمد الواوي	خط محمد الواوي
خط المتوكل على الله	خط المتوكل على الله

العباسيون ابو مدلل - قنذ ابو عبد العزيز - المرمي

## العباسيون في العراق

خط الزينبي	خط الزينبي
خط المهدي	خط المهدي
خط المستضيء	خط المستضيء
خط المستعصم	خط المستعصم

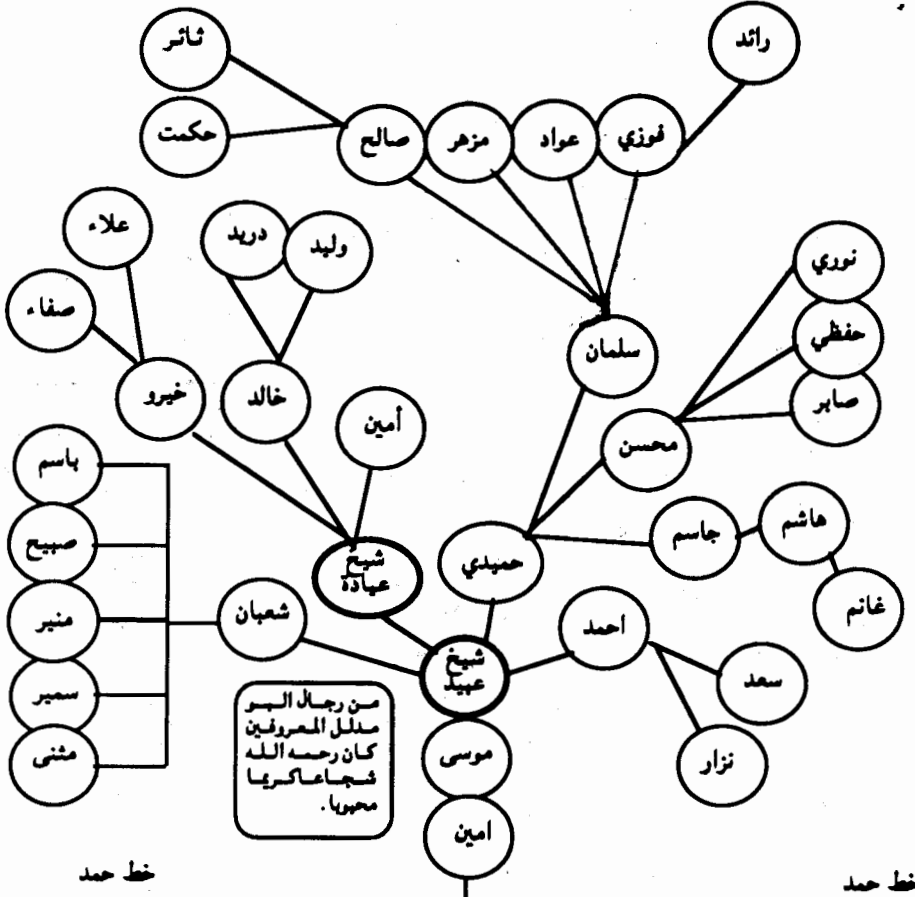

خط حمد	خط حمد
خط محمد	خط محمد
خط عبد العزيز	خط عبد العزيز
خط المنصور	خط المنصور
خط محمد الواوي	خط محمد الواوي
خط المتوكل على الله	خط المتوكل على الله

العباسيون الهو مدلل - فخذ الهو عبد العزيز - عميد موسى

## العباسيون في العراق

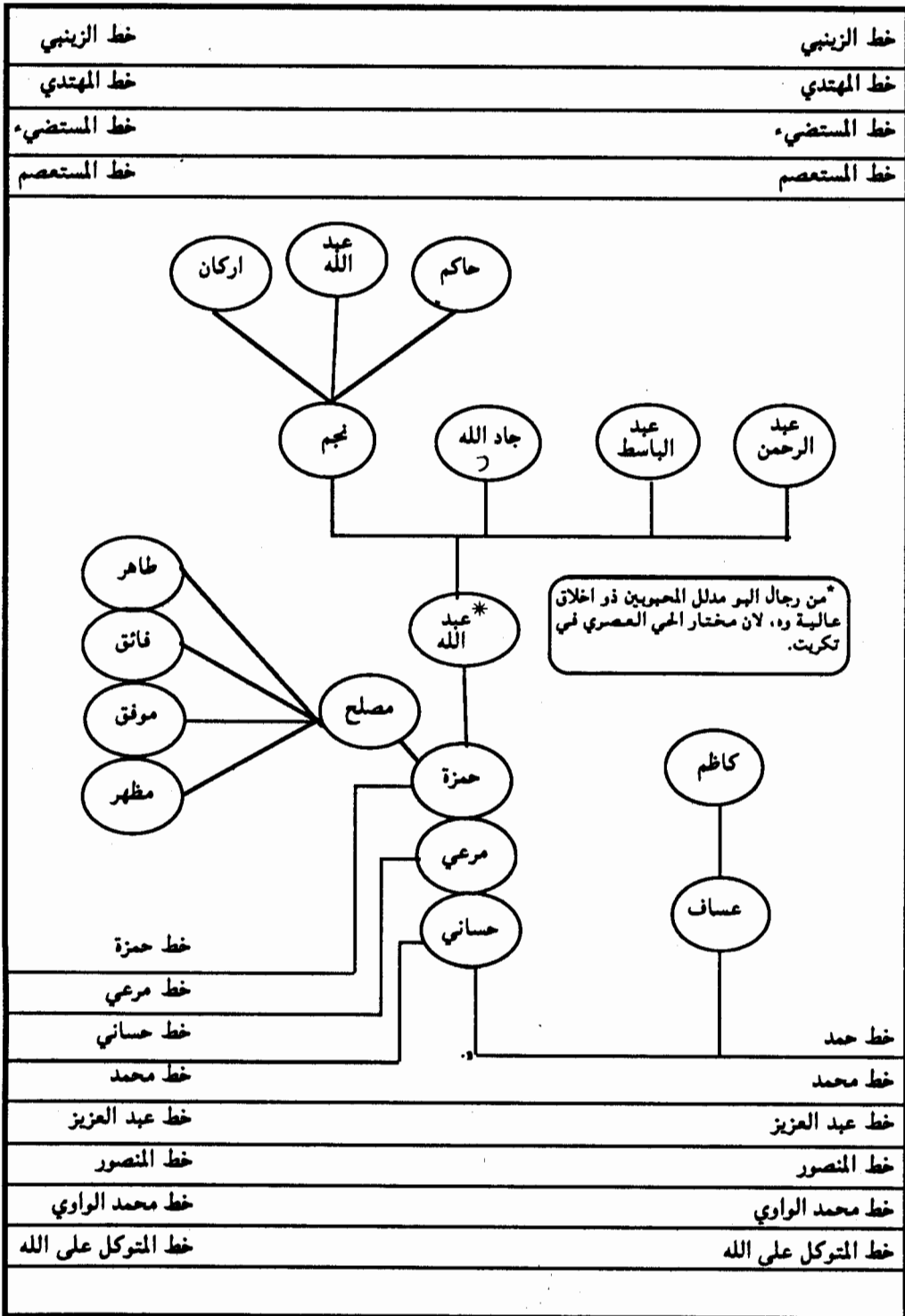

العباسيون البر مدلل فخذ عبد العزيز - المرعي الحساني

## العباسيون في العراق

خط الزينبي	خط الزينبي
خط المهدي	خط المهدي
خط المستضيء	خط المستضيء
خط المستعصم	خط المستعصم
خط حمزة	خط حمزة
خط مرعي	خط مرعي
خط حساني	خط حساني
خط محمد	خط محمد
خط عبد العزيز	خط عبد العزيز
خط المنصور	خط المنصور
خط محمد الواوي	خط محمد الواوي
خط المتوكل على الله	خط المتوكل على الله

العباسيون البو مدلل فخذ عبد العزيز - المرعي الحساني

## العباسيون في العراق

خط الزينبي	خط الزينبي
خط المهدي	خط المهدي
خط المستضيء	خط المستضيء
خط المستعصم	خط المستعصم
خط مرعي	خط مرعي
خط حساني	خط حساني
خط محمد	خط محمد
خط عبد العزيز	خط عبد العزيز
خط المنصور	خط المنصور
خط محمد الواوي	خط محمد الواوي
خط المتوكل على الله	خط المتوكل على الله

العباسيون المور مدلل فخذ عبد العزيز - المرعي الحساني

## العباسيون في العراق

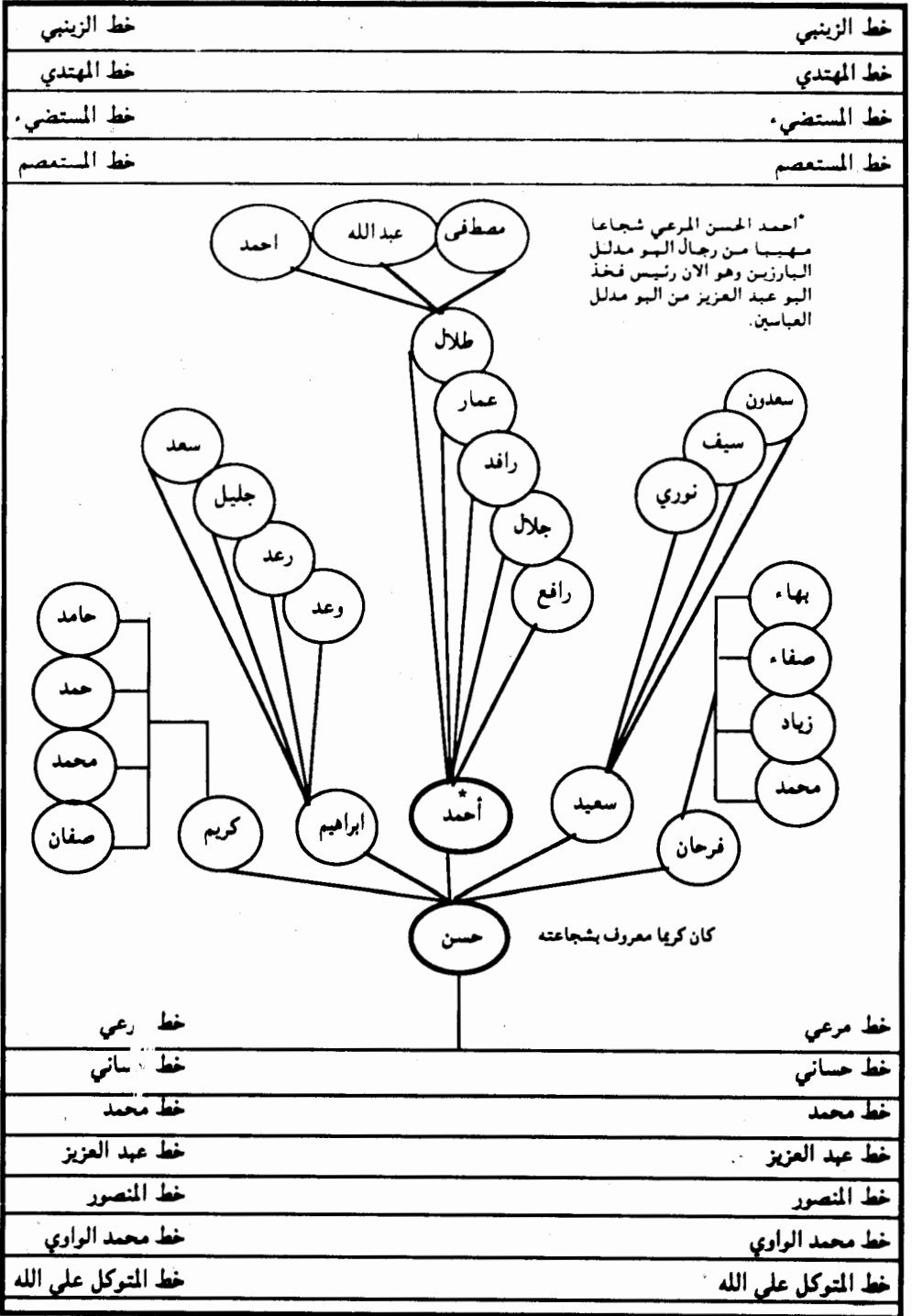

\* احمد الحسن المرعي شجاعا مهيبا من رجال البو مدلل البارزين وهو الان رئيس فخذ البو عبد العزيز من البو مدلل العباسين.

العباسيون البو مدلل عبد العزيز - المرعي الحساني

## العباسيون في العراق

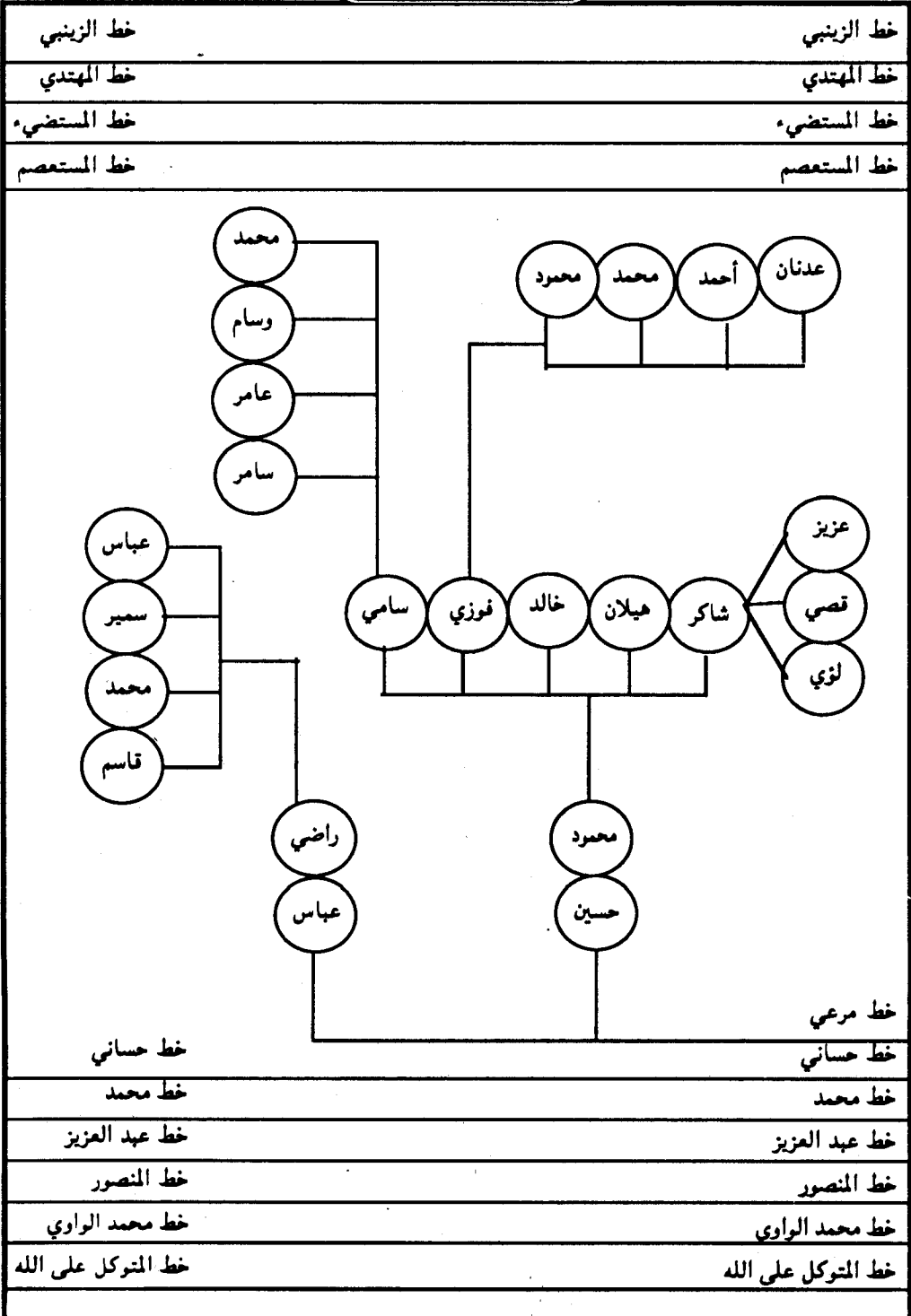

العباسيون البر مدلل فخذ عبد العزيز - المرعي الحساني

## العباسيون في العراق

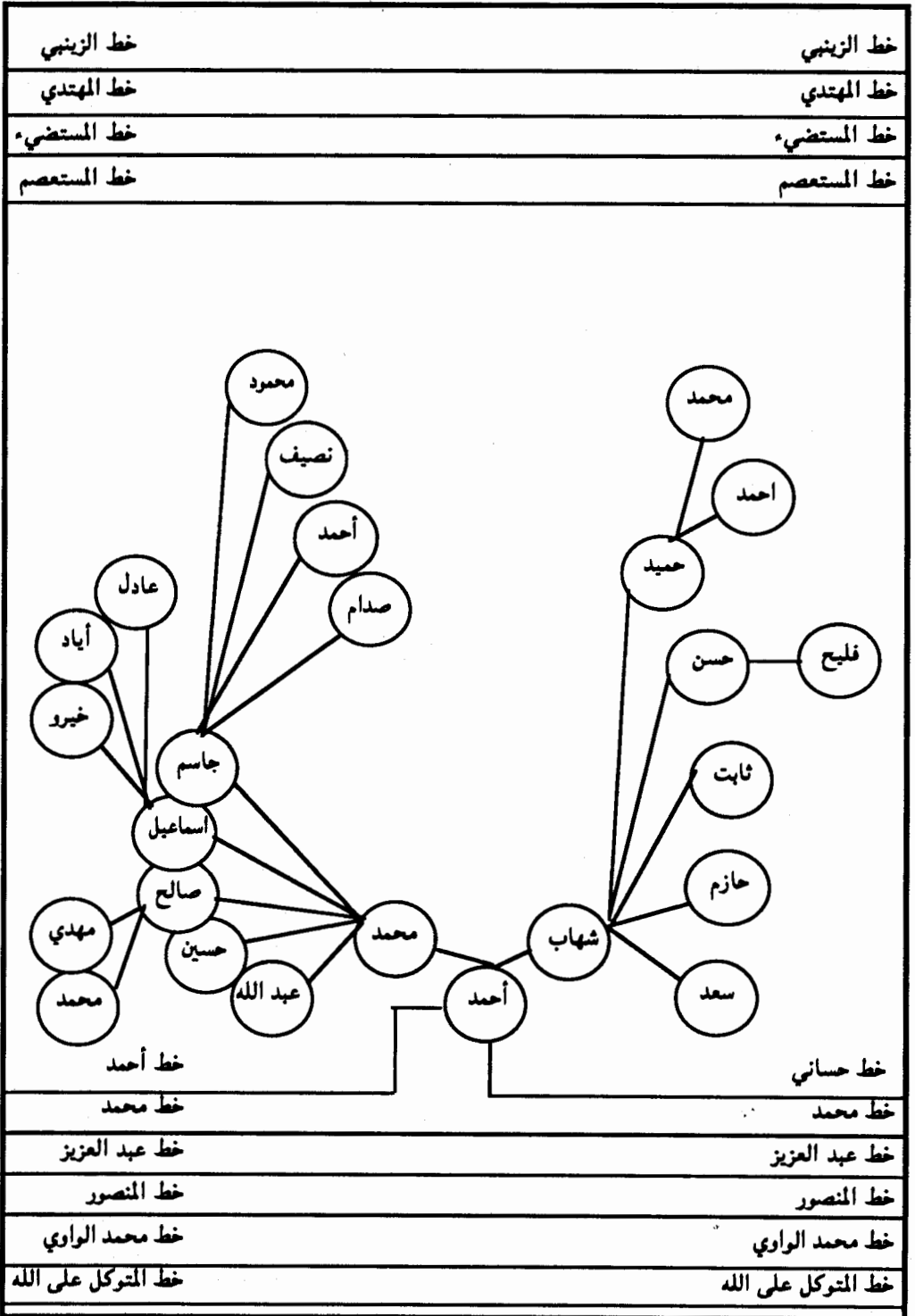

العباسيون الهو مدلل فنخذه عبد العزيز - احمد الحساني



العباسيون في العراق

خط الزينبي	خط الزينبي
خط المهدي	خط المهدي
خط المستضيء	خط المستضيء
خط المستعصم	خط المستعصم

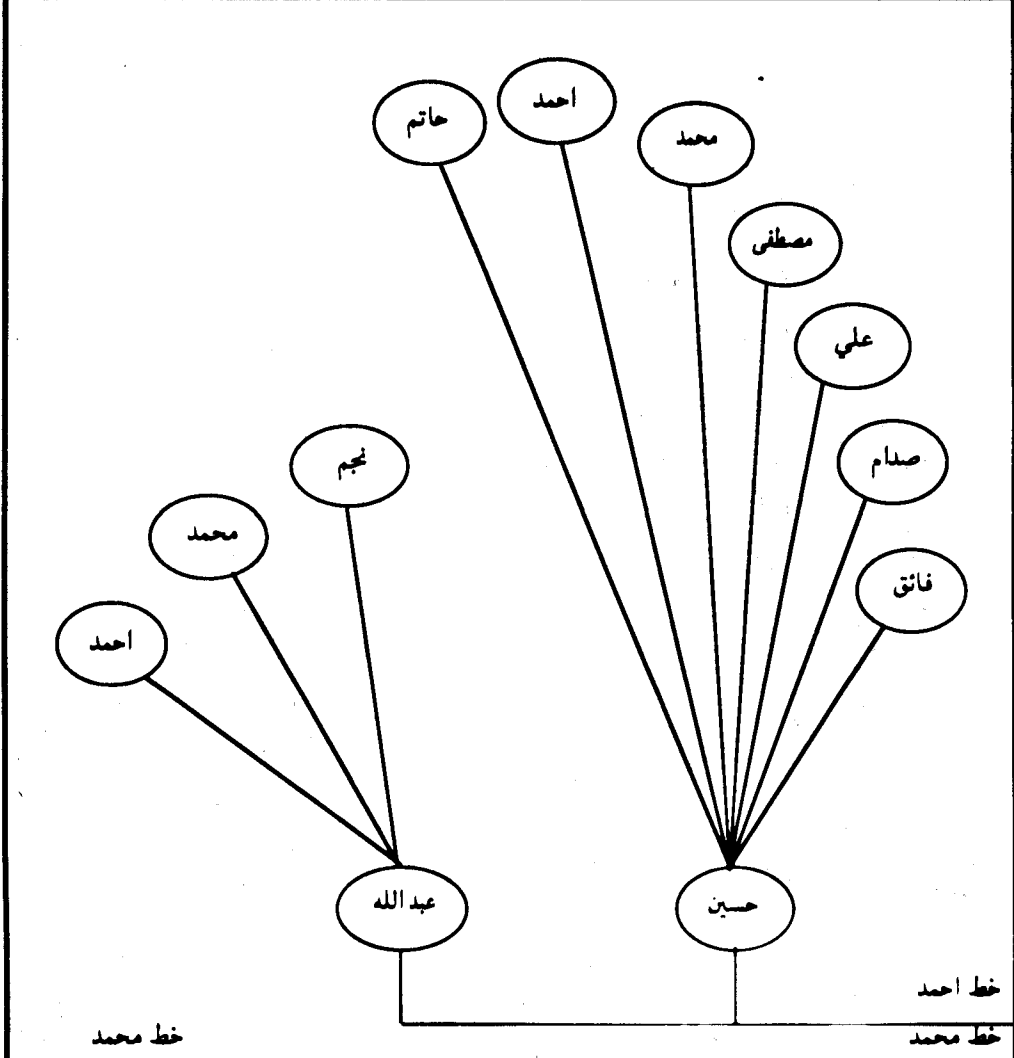

العباسيون الهو مدلل فخذ عبد العزيز - احمد الحساني

خط محمد	خط احمد
خط عبد العزيز	خط عبد العزيز
خط المنصور	خط المنصور
خط محمد الراوي	خط محمد الراوي

## العباسيون في العراق

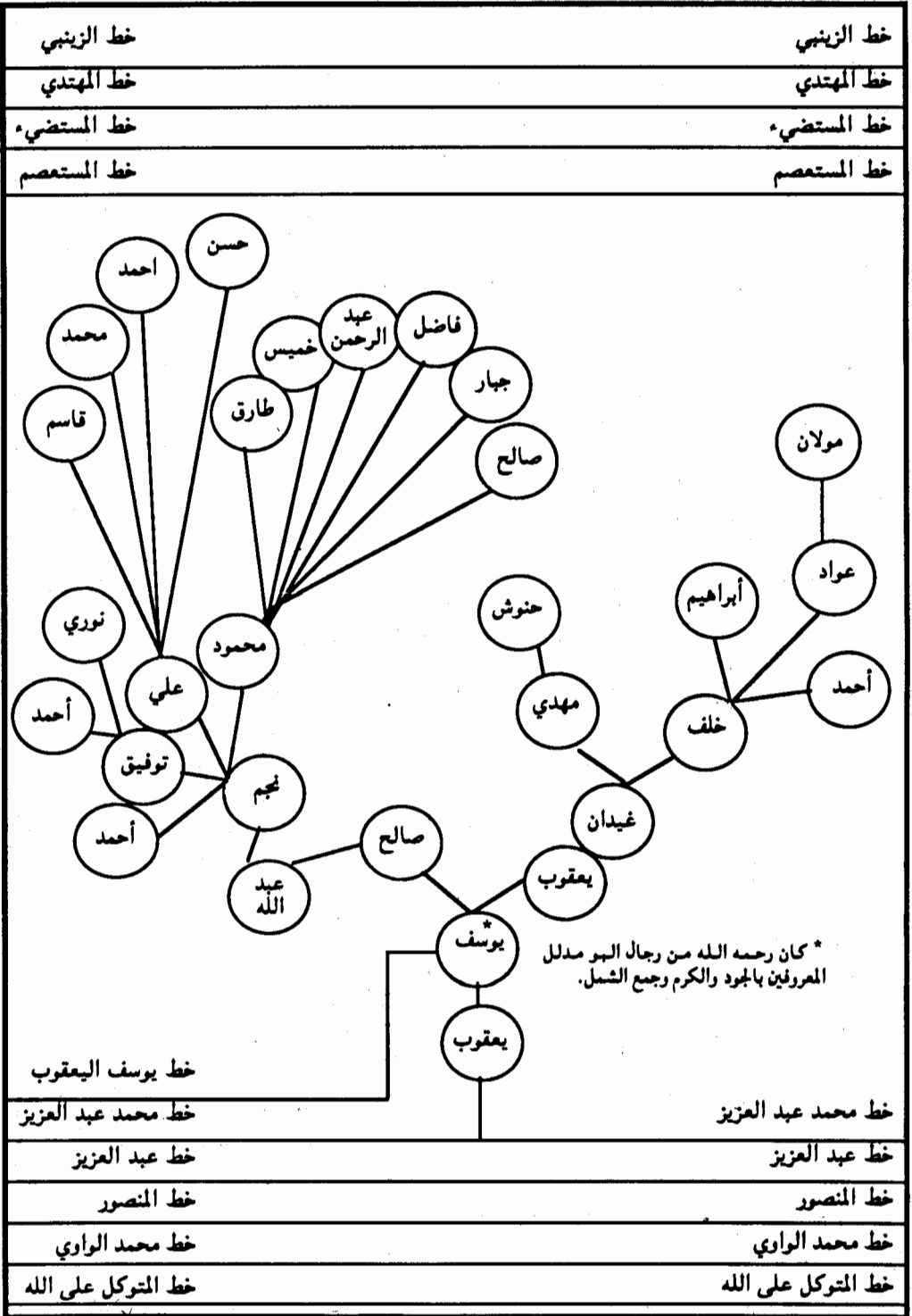

العباسيون البو مدلل فقذ عبد العزيز - يوسف اليعقوب

## العباسيون في العراق

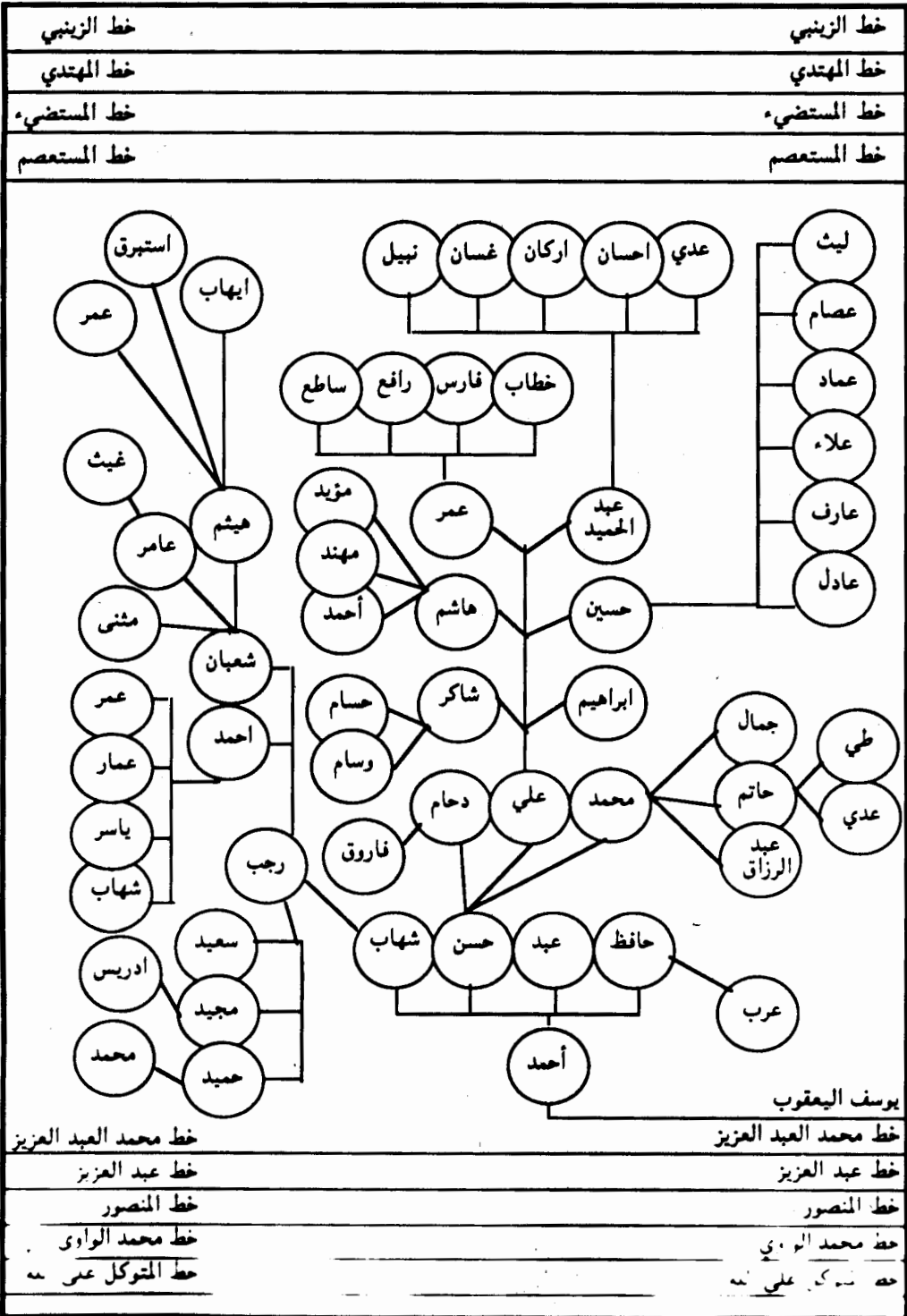

العباسيون ابو مدلل - ابو عبد العزيز يوسف اليعقوب

## العباسيون في العراق

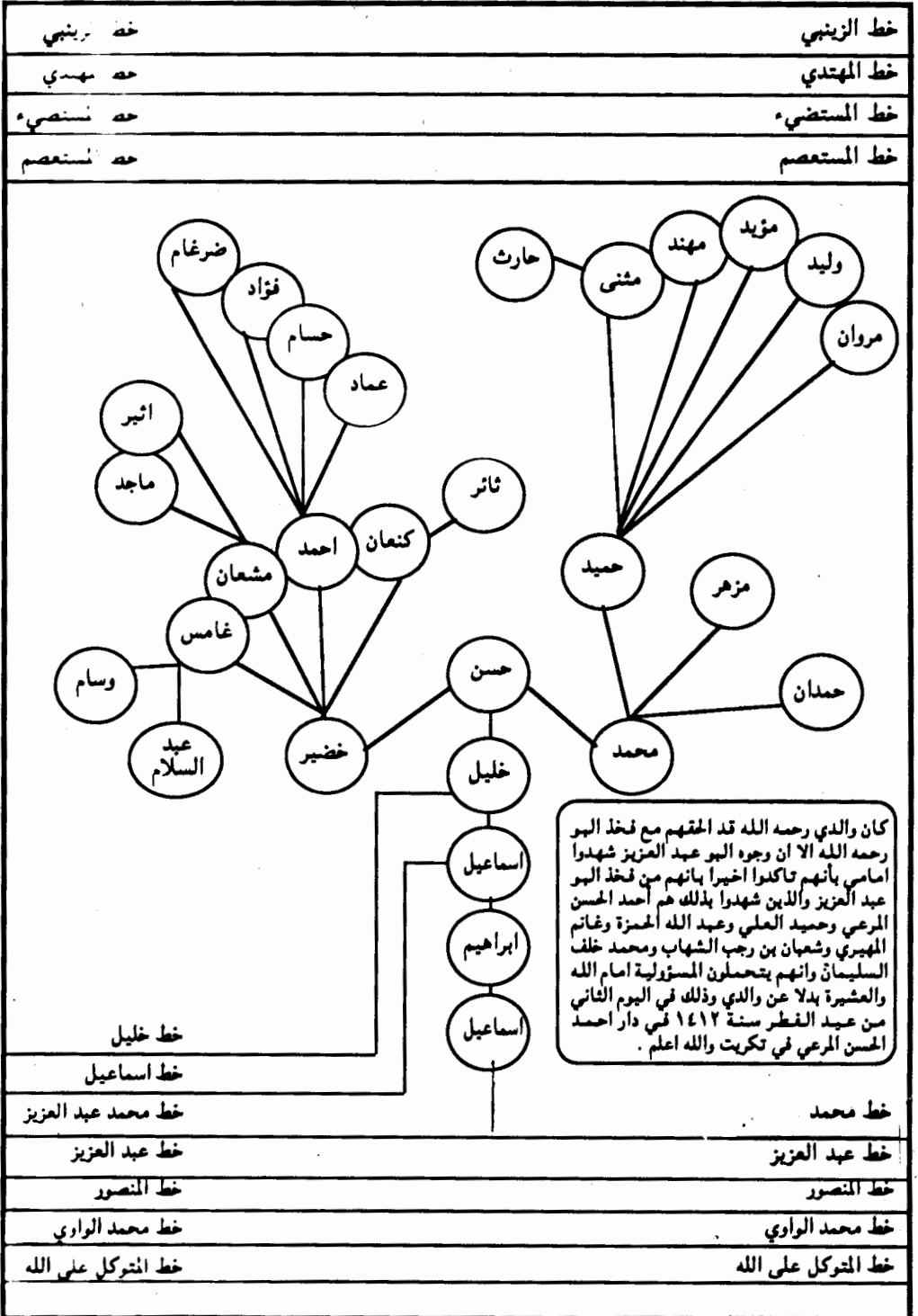

العباسيون البو مدلل فخذ البو عبد العزيز - الحسن الخليل

العاسيون في العراق

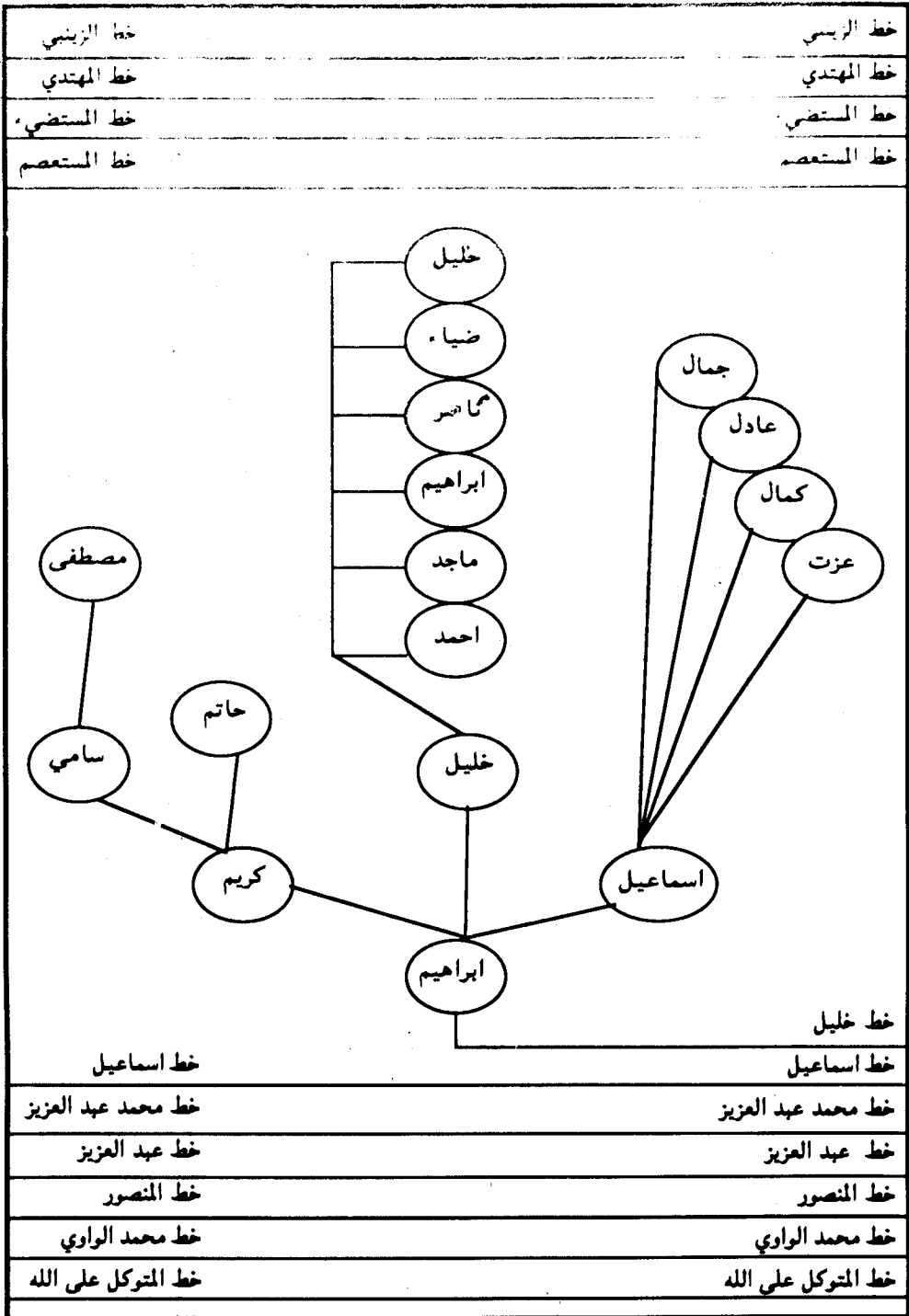

العاسيون البر مدلل قنذ عبد العزيز - ابراهيم الخليل



# العباسيون في العراق

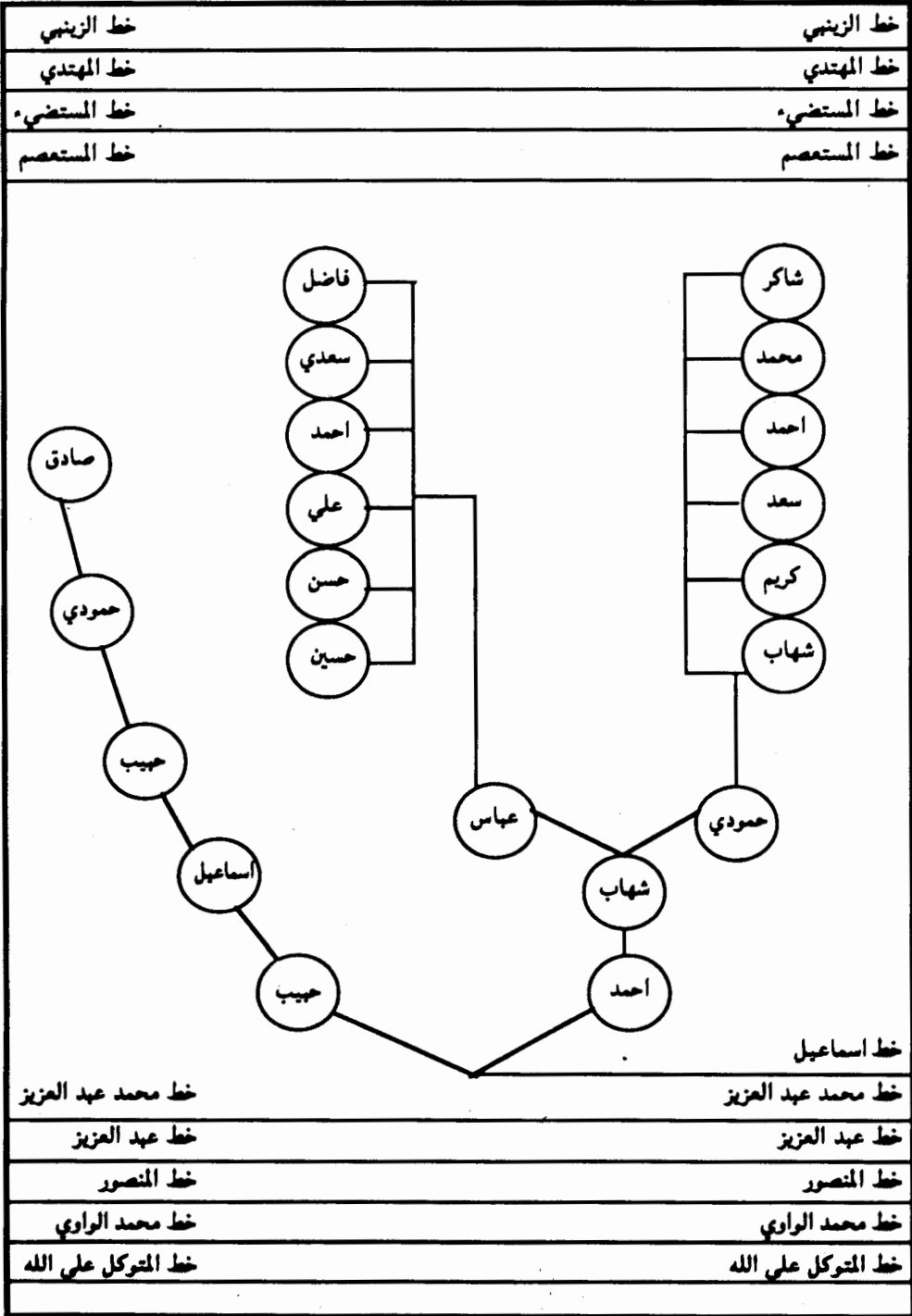

العباسيون البو مدلل - فخذ ابو عبد العزيز - اولاد اسماعيل

## العباسيون في العراق

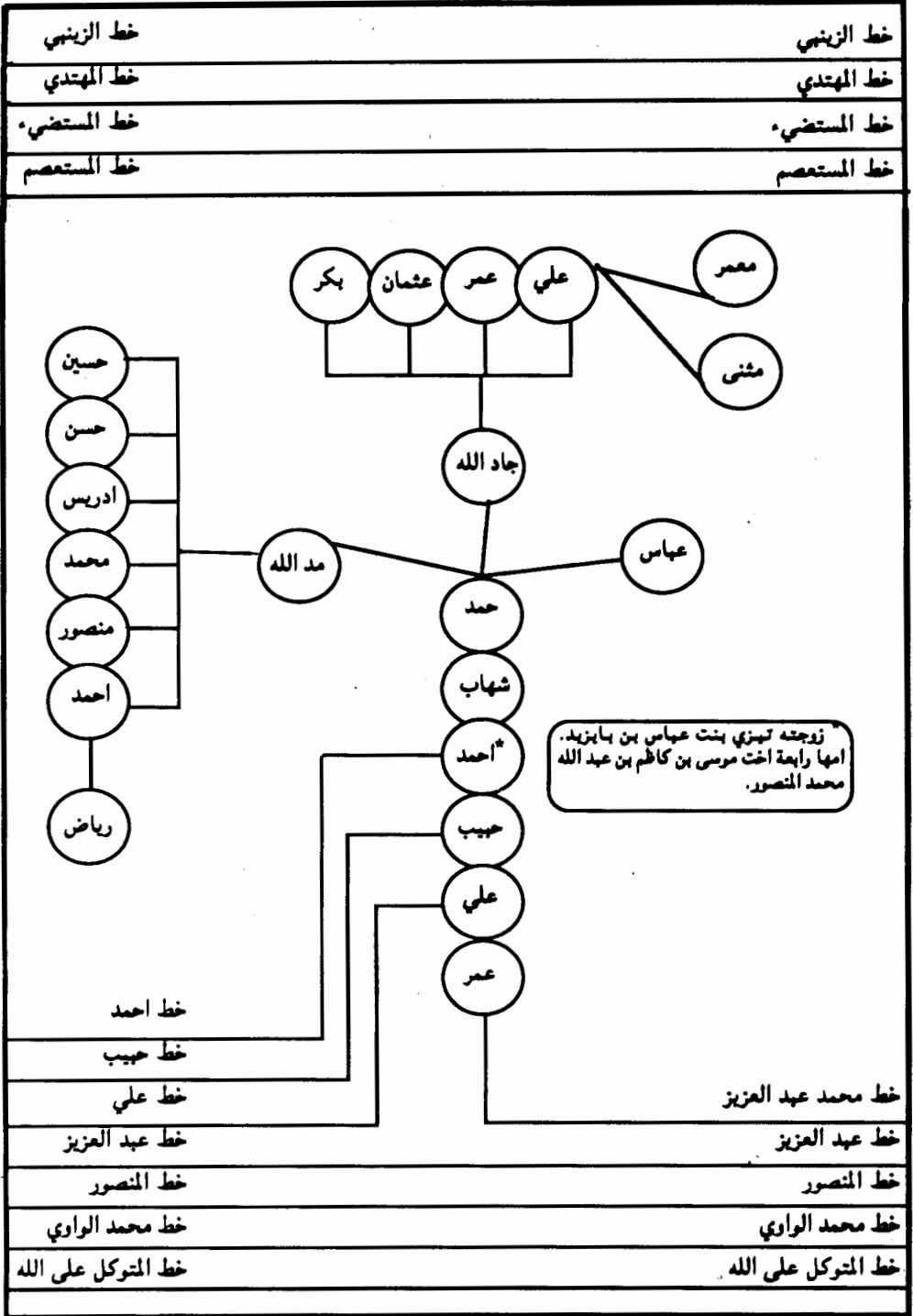

زوجته تيزي بنت عباس بن بايزيد.  
 أمها ربيعة أخت موسى بن كاظم بن عبد الله  
 محمد المنصور.

العباسيون أبو مدلل فخذ أبو عبد العزيز - الحبيب



## العباسيون في العراق

خط الزينبي	خط الزينبي
خط المهدي	خط المهدي
خط المستضيء	خط المستضيء
خط المستعصم	خط المستعصم
خط احمد الحبيب	خط احمد الحبيب
خط حبيب	خط حبيب
خط علي العمر	خط علي العمر
خط عبد العزيز	خط عبد العزيز
خط المنصور	خط المنصور
خط محمد الواوي	خط محمد الواوي
خط المتوكل على الله	خط المتوكل على الله

العباسيون البر مدلل فخذ البر عبد العزيز - الحبيب

## العباسيون في العراق

خط الزينبي	خط الزينبي
خط المهدي	خط المهدي
خط المستضيء	خط المستضيء
خط المستعصم	خط المستعصم
خط حبيب	خط حبيب
خط علي العمر	خط علي العمر
خط عبد العزيز	خط عبد العزيز
خط المنصور	خط المنصور
خط محمد الواوي	خط محمد الواوي
خط المتوكل على الله	خط المتوكل على الله

العباسيون البو مدلل فخذ البو عبد العزيز - الحبيب

## العباسيون في العراق

خط الزينبي	خط الزينبي
خط المهدي	خط المهدي
خط المستضيء	خط المستضيء
خط المستعصم	خط المستعصم
خط محميد	خط علي العمر
خط علي العمر	خط عهد العزيز
خط المنصور	خط المنصور
خط محمد الواوي	خط محمد الواوي
خط المتوكل علي الله	خط المتوكل علي الله

العباسيون البو مدلل فخذ البو عبد العزيز - المحميد الجاسم

كان من مردي الزاهد العباسي الصوفي الشيخ علوان بن موسى بن كاظم بن عبد الله بن محمد بن المنصور ويروى أن السيد جاسم كان قد تأخر طويلا عن بيته برفقه شيخه فخرج فضيل بن حسين بن علي بن عمر وراه يسأل عن السيد جاسم فقبل له لماذا خرجت وراه تسأل عنه فاجاب كيف لا اسأل عنه وهو ابن عمي وروت هذه الحادثة السيدة خضرة بنت الشيخ علوان رحمهم الله .

خط الزينبي	خط الزينبي
خط المهدي	خط المهدي
خط المستضيء	خط المستضيء
خط المستعصم	خط المستعصم

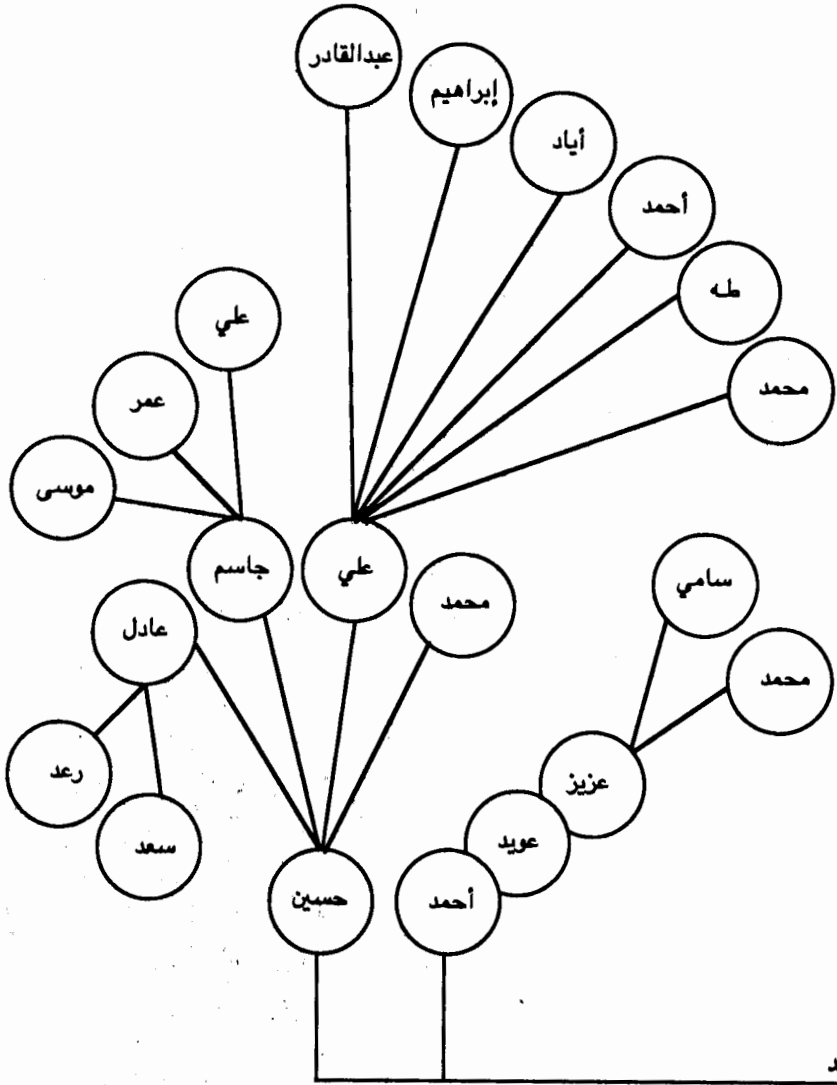

العباسيون أبو مدلل - فخذ أبو عبد العزيز - المهيميد الجاسم

خط محميد	خط علي العمر
خط علي العمر	خط عبد العزيز
خط عبد العزيز	خط المنصور
خط المنصور	خط محمد الراوي
خط محمد الراوي	خط المتوكل على الله
خط المتوكل على الله	

## العباسيون في العراق

خط الزينبي	خط الزينبي
خط المهدي	خط المهدي
خط المستضيء	خط المستضيء
خط المستعصم	خط المستعصم
خط فضل	خط علي العمر
خط عبد العزيز	خط عبد العزيز
خط المنصور	خط المنصور
خط محمد الواوي	خط محمد الواوي
خط المتوكل على الله	خط المتوكل على الله

العباسيون البو مدلل فخذ البو عبد العزيز - البو فضيل

## العباسيون في العراق

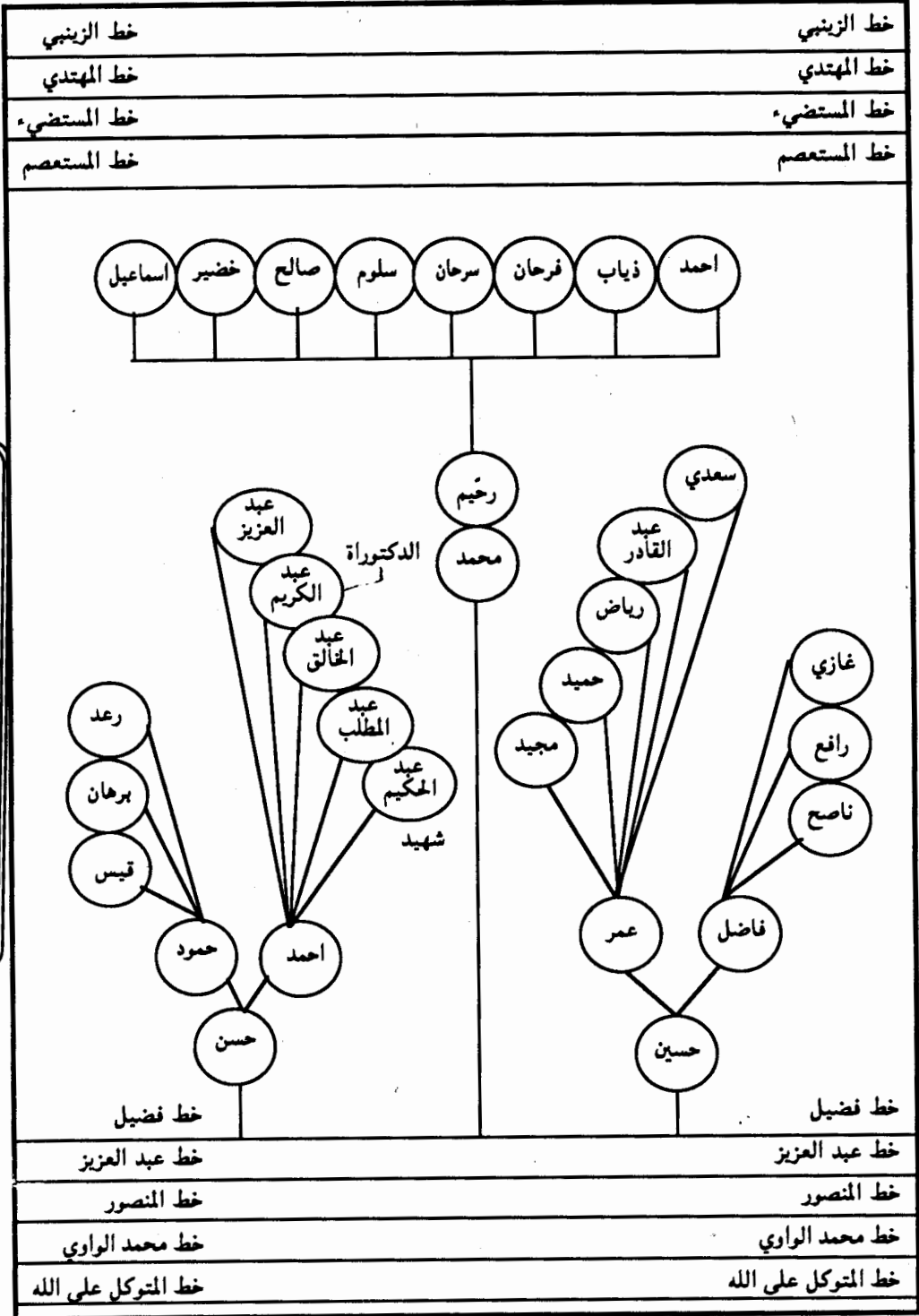

## العباسيون في العراق

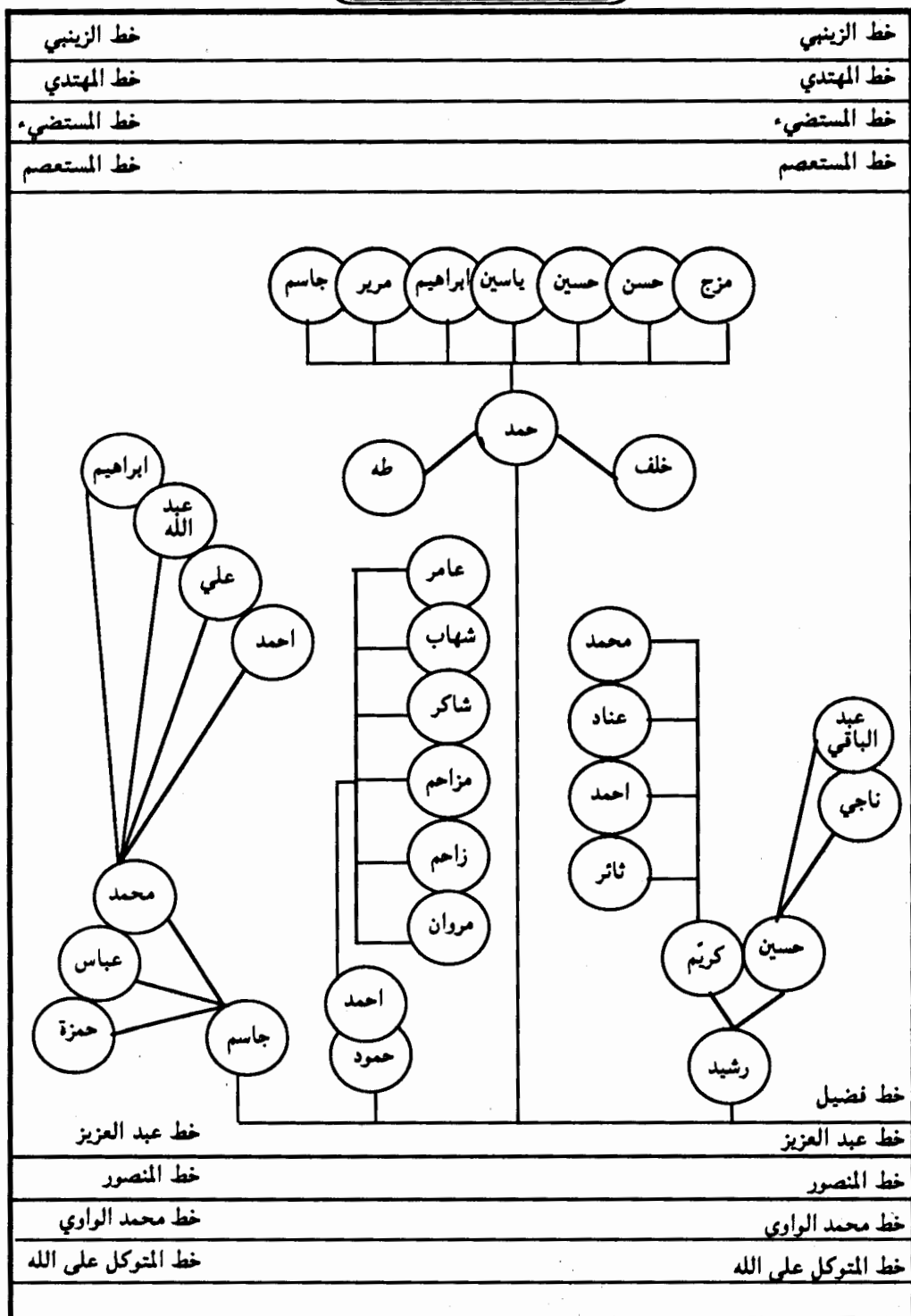

العباسيون أبو مدلل فخذ أبو عبد العزيز - أبو فضيل

## العباسيون في العراق

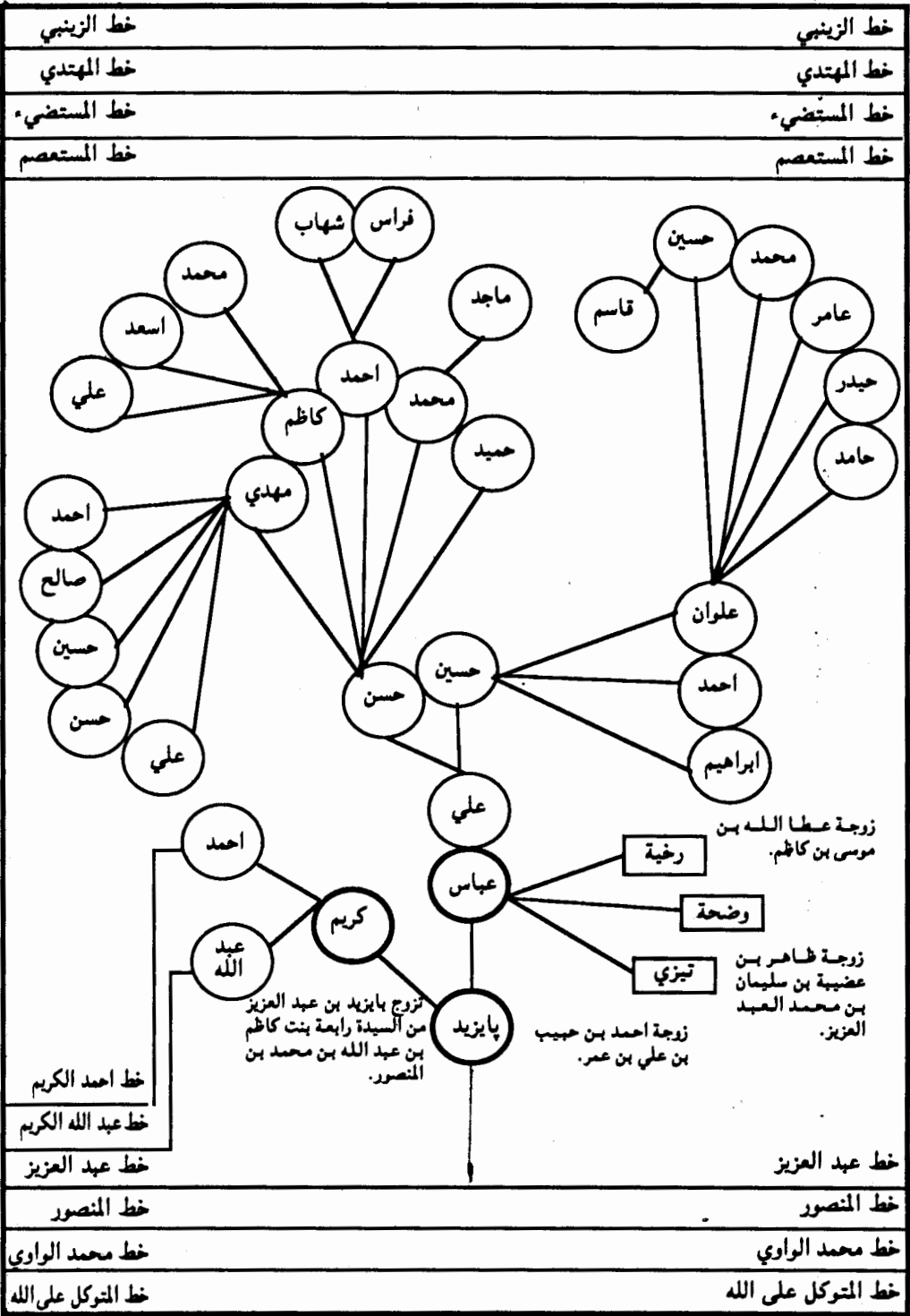

العباسيون البر مدلل - فخذ البر عبد العزيز في زهيرات



## العباسيون في العراق

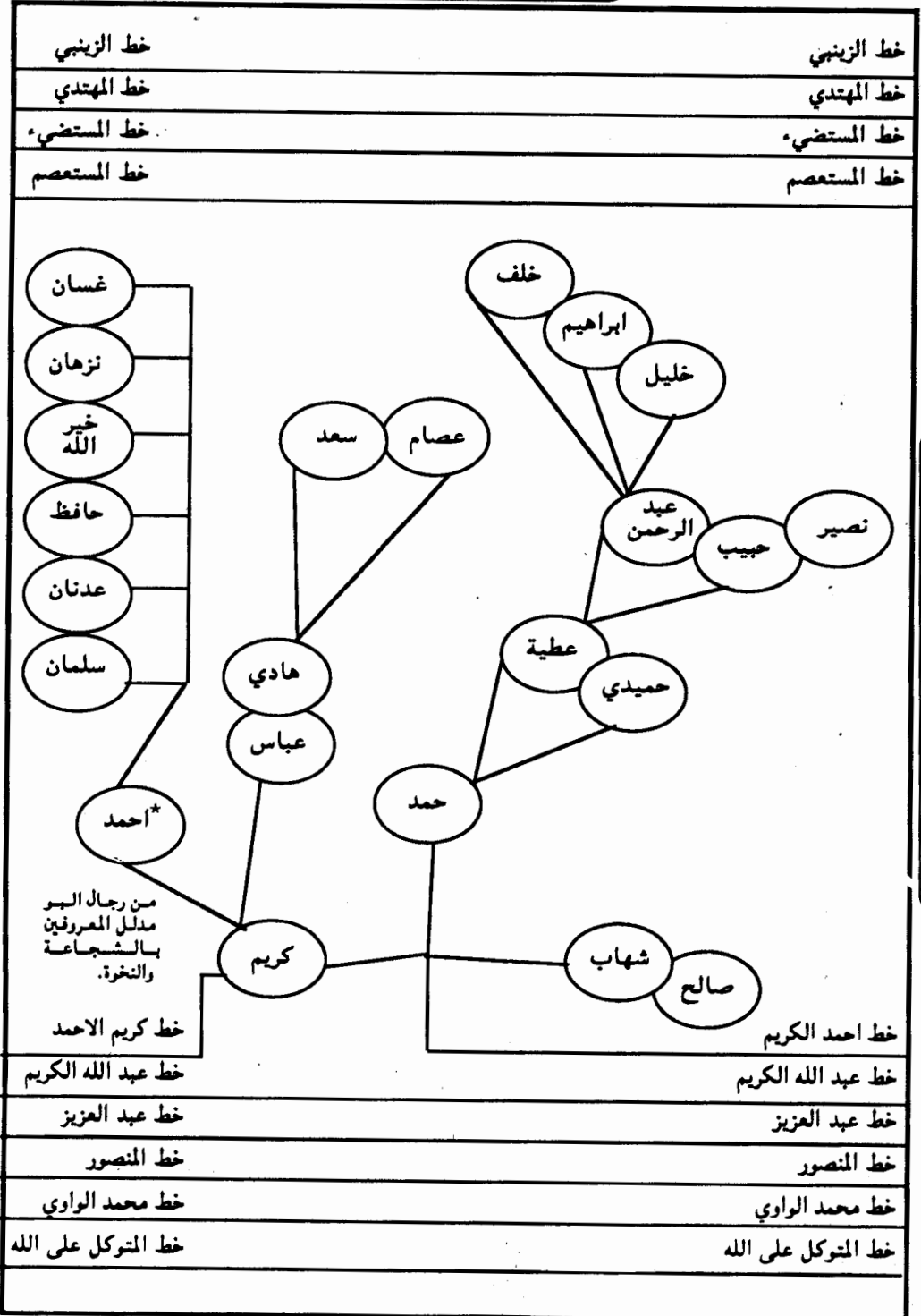

العباسيون البو مدلل - فخذ البو عبد العزيز البو كريم

## العباسيون في العراق

خط الزينبي	خط الزينبي
خط المهدي	خط المهدي
خط المستضيء	خط المستضيء
خط المستعصم	خط المستعصم
خط كريم الاحمد	خط كريم الاحمد
خط عبد الله كريم	خط عبد الله كريم
خط عبد العزيز	خط عبد العزيز
خط المنصور	خط المنصور
خط محمد الواري	خط محمد الواري
خط المتوكل على الله	خط المتوكل على الله

العباسيون البور مدلل - فخذ البور عبد العزيز البور كريم

## العباسيون في العراق

خط الزينبي	خط الزينبي
خط المهدي	خط المهدي
خط المستضيء	خط المستضيء
خط المستعصم	خط المستعصم

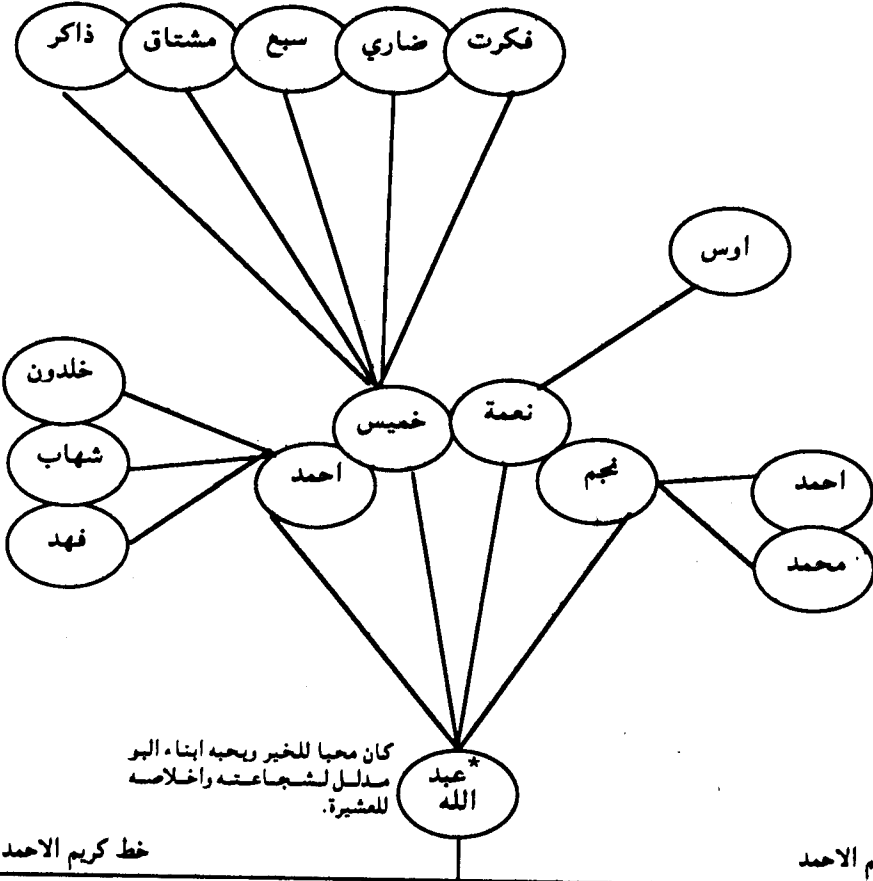

العباسيون البهـ مدلل - فخذ بهـ عبد العزيز البهـ كريم

خط كريم الاحمد	خط كريم الاحمد
خط عبد الله كريم	خط عبد الله كريم
خط عبد العزيز	خط عبد العزيز
خط المنصور	خط المنصور
خط محمد الواوي	خط محمد الواوي
خط المتوكل على الله	خط المتوكل على الله

## العباسيون في العراق

خط الزينبي	خط الزينبي
خط المهدي	خط المهدي
خط المستضيء	خط المستضيء
خط المستعصم	خط المستعصم
خط عبد الله كريم	خط كريم الاحمد
خط عبد العزيز	خط عبد الله كريم
خط المنصور	خط عبد العزيز
خط محمد الواوي	خط المنصور
خط المتوكل على الله	خط محمد الواوي
	خط المتوكل على الله

العباسيون البر مدلل - قبخذ البر عبد العزيز البر كريم

## العباسيون في العراق

خط الزينبي	خط الزينبي
خط المهدي	خط المهدي
خط المستضيء	خط المستضيء
خط المستعصم	خط المستعصم

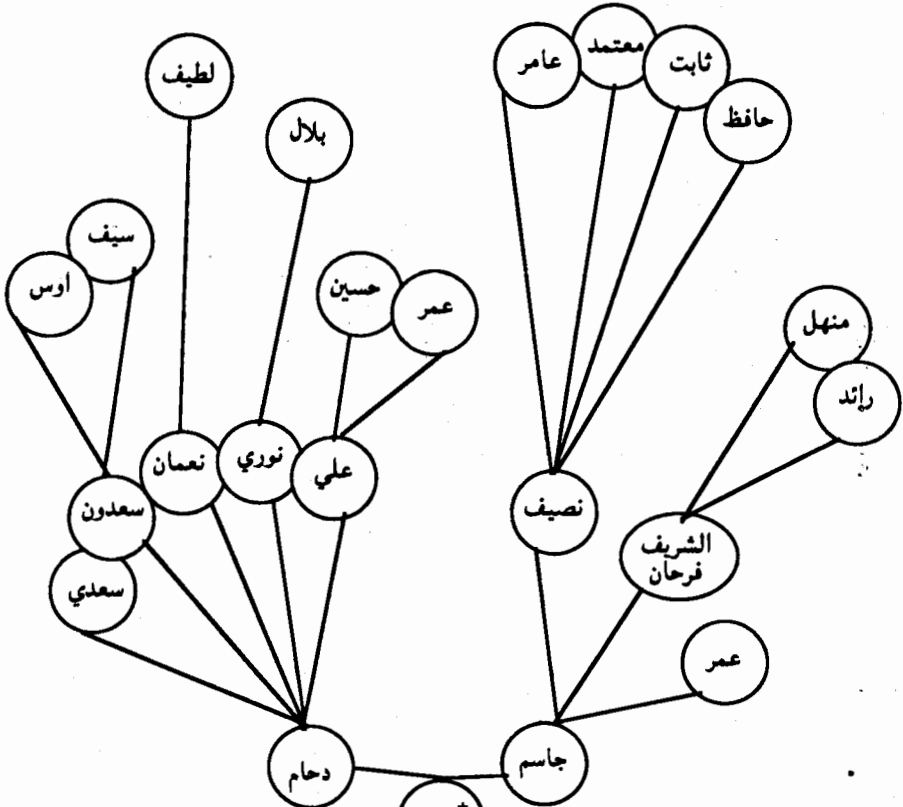

محمد النجم  
من رجال ابو مدلل البارزين المشهورين بالجرود والكرم  
والشجاعة والعمل على جمع العشيرة ذريته الان في  
بلدة المحزم قرب تكريت.

خط عبد الله الكرم	خط عبد الله الكرم
خط عبد العزيز	خط عبد العزيز
خط المنصور	خط المنصور
خط محمد الواوي	خط محمد الواوي
خط المتوكل على الله	خط المتوكل على الله

العباسيون ابو مدلل - فخذ ابو عبد العزيز ابو كريم

## العباسيون في العراق

خط الزينبي	خط الزينبي
خط المهدي	خط المهدي
خط المستضيء	خط المستضيء
خط المستعصم	خط المستعصم

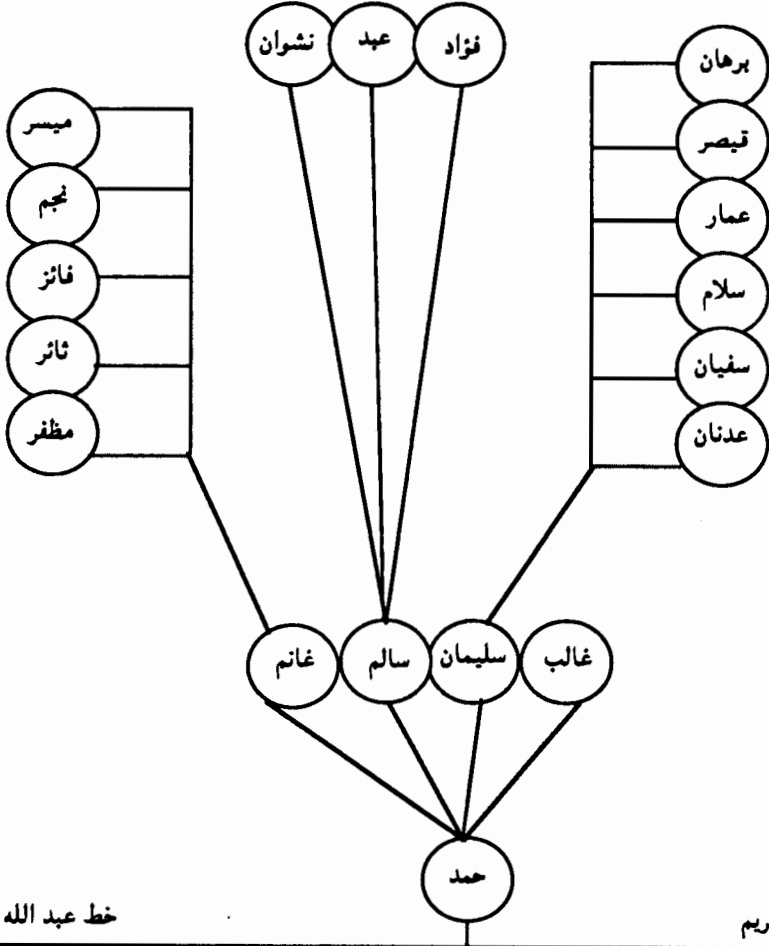

خط عبد الله الكريم

خط عبد الله الكريم

خط عبد العزيز

خط عبد العزيز

خط المنصور

خط المنصور

خط محمد الواوي

خط محمد الواوي

خط المتوكل على الله

خط المتوكل على الله

العباسيون ابو مدلل - فخذ ابو عبد العزيز ابو كريم

## العباسيون في العراق

خط الزينبي	خط الزينبي
خط المهدي	خط المهدي
خط المستضيء	خط المستضيء
خط المستعصم	خط المستعصم

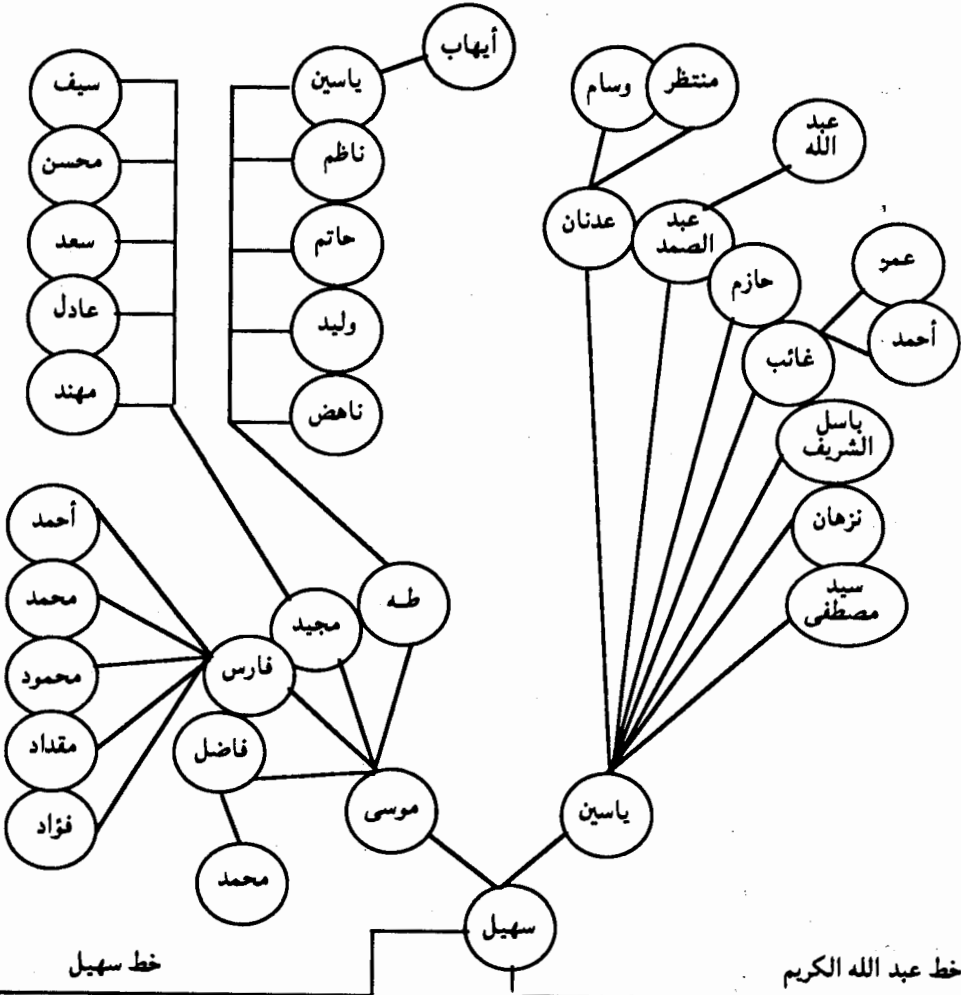

العباسيون البو مدلل - فخذ البو عبد العزيز البو كريم

خط سهيل	خط عبد الله الكرم
خط عبد العزيز	خط عبد العزيز
خط المنصور	خط المنصور
خط محمد الواوي	خط محمد الواوي
خط المتوكل على الله	خط المتوكل على الله

## العباسيون في العراق

خط الزينبي	خط الزينبي
خط المهدي	خط المهدي
خط المستضيء	خط المستضيء
خط المستعصم	خط المستعصم

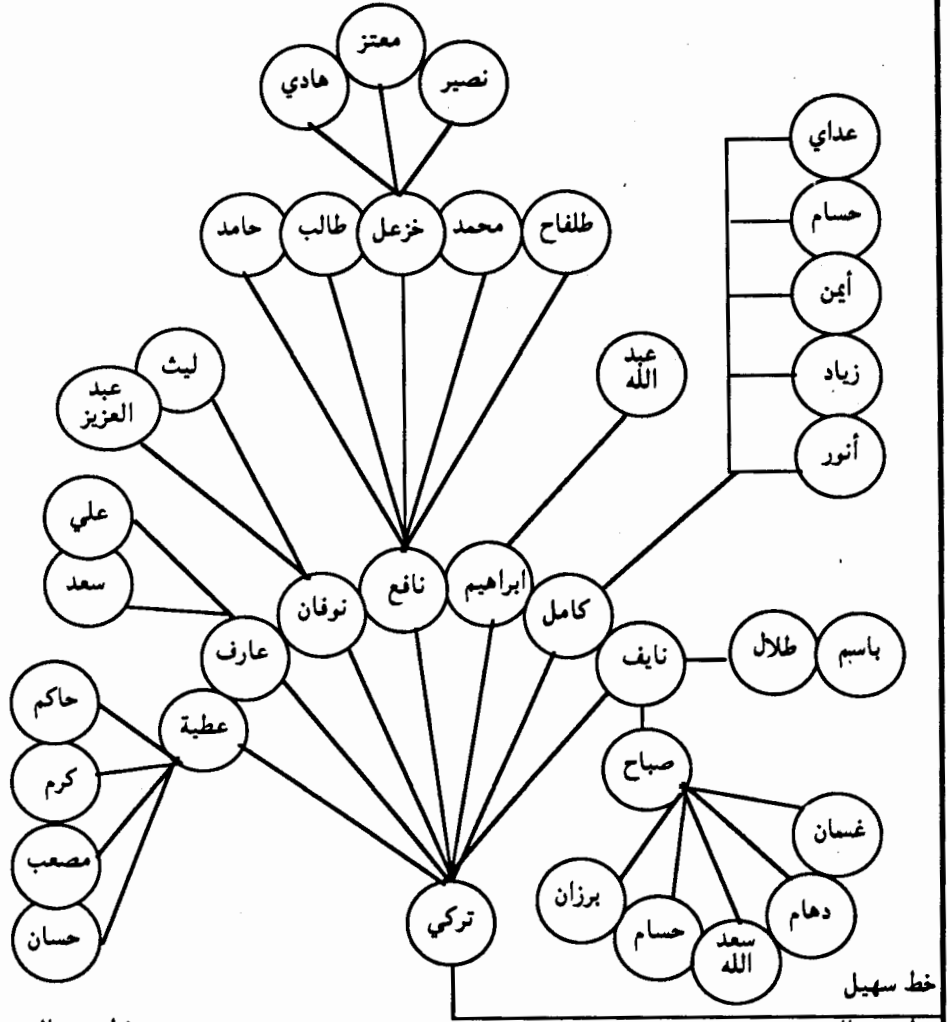

العباسيون البو مدلل - فخذ البو عبد العزيز البو كريم

خط عبد العزيز	خط عبد العزيز
خط المنصور	خط المنصور
خط محمد الواوي	خط محمد الواوي
خط المتوكل على الله	خط المتوكل على الله



## العباسيون في العراق

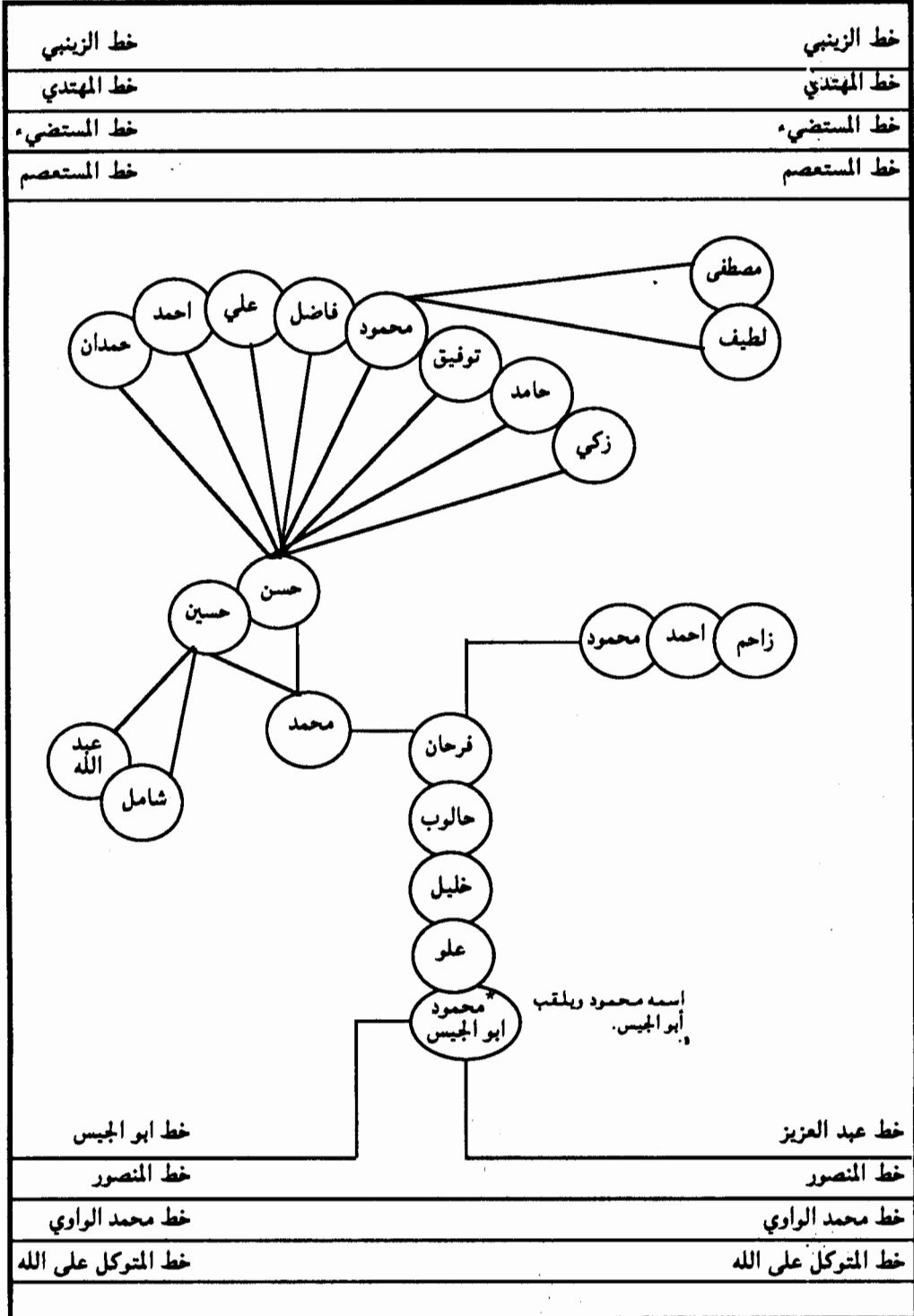

العباسيون ابو مدلل فخذ ابو عبد العزيز - فرحان الخالوب

## العباسيون في العراق

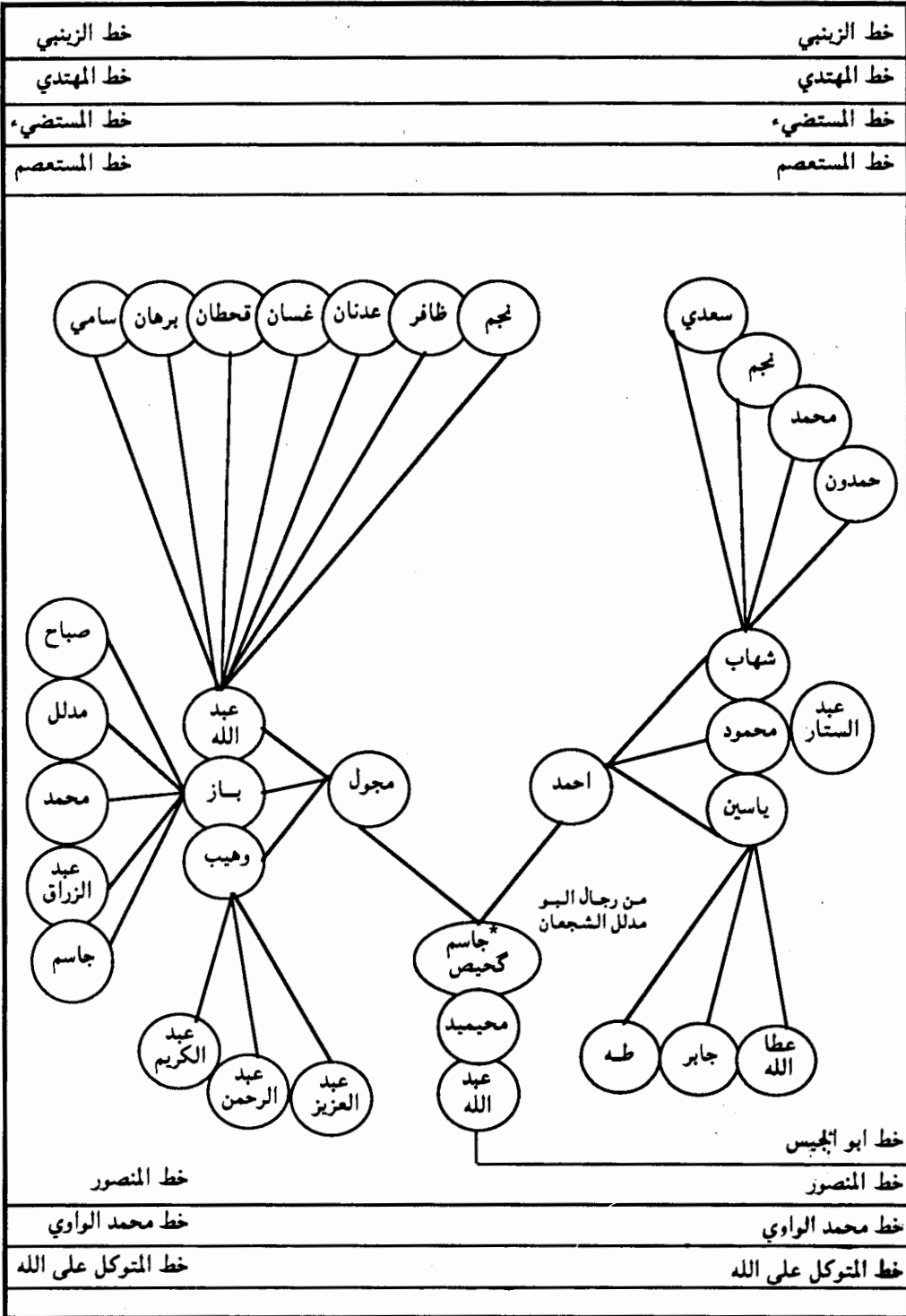

## العباسيون في العراق

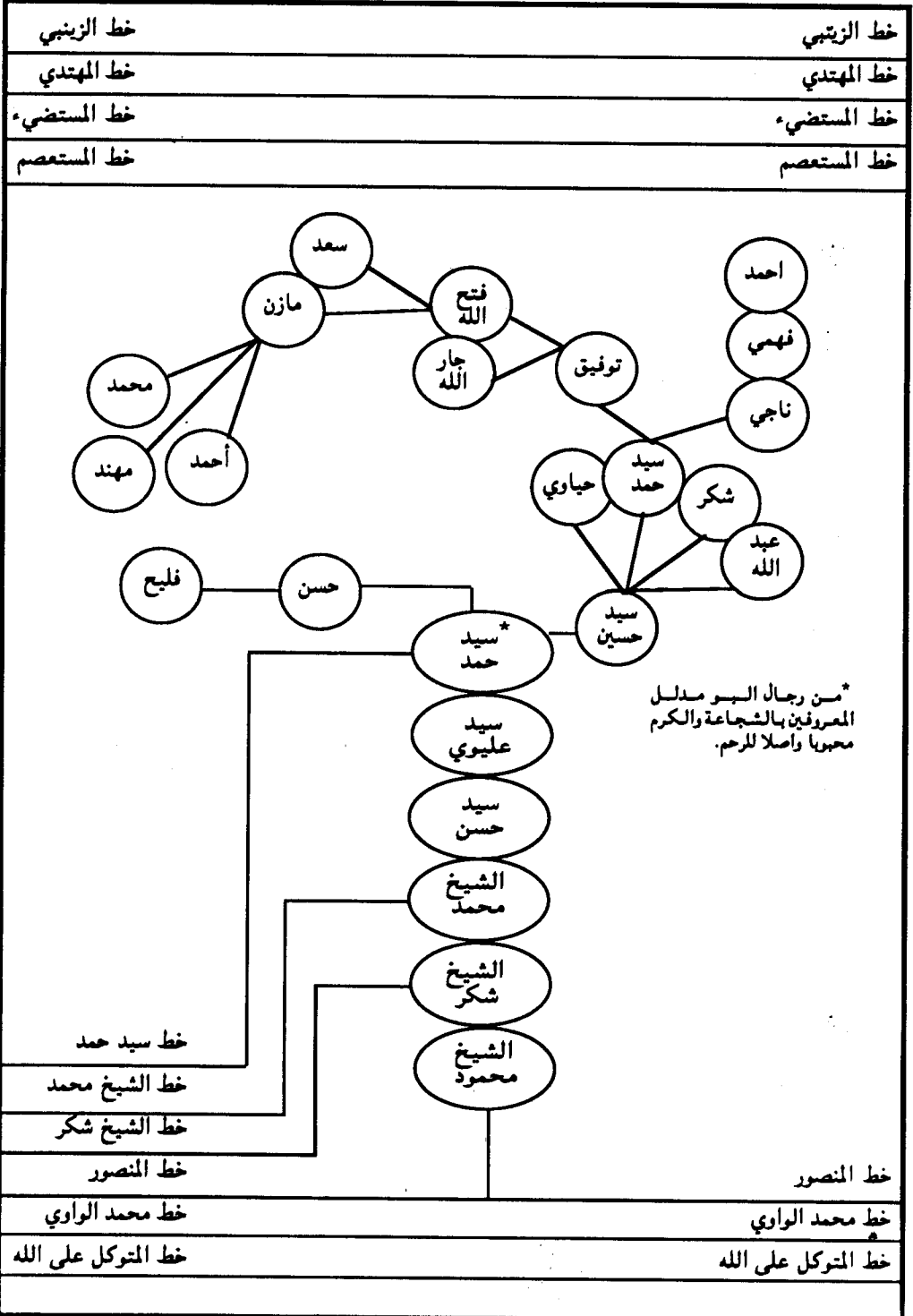

العباسيون البو مدلل فقذ البو محمود - البو عليوي

## العباسيون في العراق

خط الزينبي	خط الزينبي
خط المهدي	خط المهدي
خط المستضيء	خط المستضيء
خط المستعصم	خط المستعصم

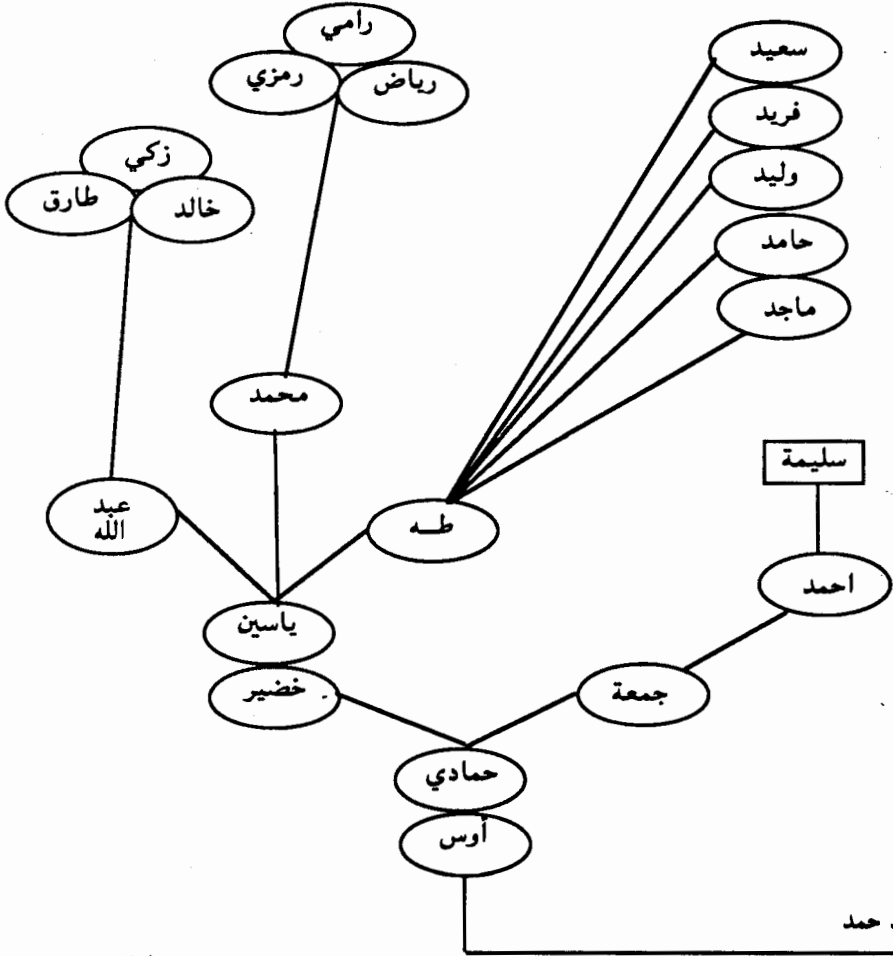

العباسيون البو مدلل فخذ ابو محمود - البو عليوي

خط سيد حمد	خط سيد حمد
خط الشيخ محمد	خط الشيخ محمد
خط الشيخ شكر	خط الشيخ شكر
خط المنصور	خط المنصور
خط محمد الواوي	خط محمد الواوي
خط المتوكل على الله	خط المتوكل على الله

نَصُّ  
وَتَيْقَنَةٌ قَدِيمَةٌ



# بِسْمِ اللَّهِ الرَّحْمَنِ الرَّحِيمِ

السَّبَبُ الدَّاعِي لِتَحْرِيرِ هَذَا الْإِعْلَامِ لَهُوَ أَنَّهُ مِنْ فُحُوصِ هَامِلِ الْإِعْلَامِ  
الشَّرْعِيِّ نَجْدِ بْنِ عَطِيَّةٍ مَقْدَمِ الْبُوعَزِيزِ وَاتِّبَاعِهِمْ وَأَبْنَاءِ نَصُورٍ وَأَبْنَاءِ  
سُلْطَانَ كُلِّ مَنْزَمٍ يَتَكَلَّفُونَ بِالتَّكَالِيفِ الْعَرْفِيَّةِ بِالنَّازِلِ وَالنَّزْلِ الْوَارِدِ  
مِنْ جَانِبِ الْبَابِ الْعَالِي .

أَتَا الْبُوعَزِيزُ هَهُمْ :

أَبْنَاءُ فَارِسٍ وَأَبْنَاءُ خَلْفٍ وَدُرُوشِ عَلَيْهِمُ نَصْفُ التَّكَالِيفِ .. وَأَبْنَاءُ  
نَصُورٍ وَهُمْ مُحَمَّدُ الْعَرَارِ وَأَضْرَانُهُ وَأَبْنَاءُ سُلْطَانَ هَجُولِ وَاتِّبَاعُهُ وَلَا فِي  
وَإِتِّبَاعُهُ عَلَيْهِمُ نَصْفُ ... الخ

صُرِّتْ فِي سَنَةِ الْهَرَامِ سَنَةَ ١٤٢٦ هـ  
بَشْرُورِ الْحَالِ لِهَذَا الْمَقَامِ

أحمد السيد علسوي	الملا عبد القادر عبد الرحمن	الملا عبد الله بن شهاب
الملا عباس بن حمزة	متركي الإديام محمد الدري	السيد جميل بن علي
	اللاج محمد أمين	
ملا عمر بن درويش	عبد الرسول	

النسخة الأصلية لدى جمعية بن محمد الحسن

## العباسيون في العراق

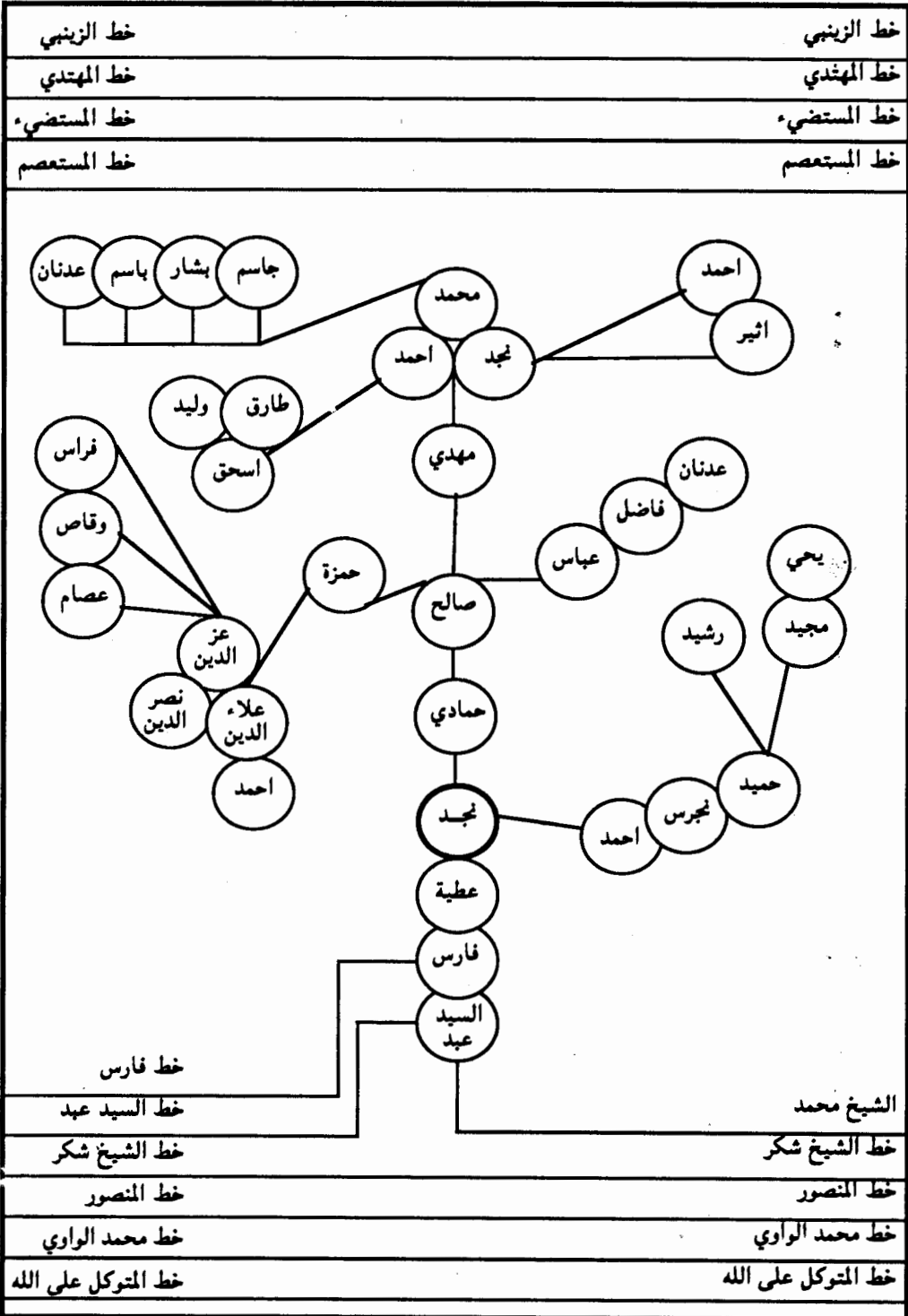

العباسيون الهو مدلل - فخذ الهو محمود عطية الفارس

## العباسيون في العراق

خط الزينبي	خط الزينبي
خط المهدي	خط المهدي
خط المستضيء	خط المستضيء
خط المستعصم	خط المستعصم

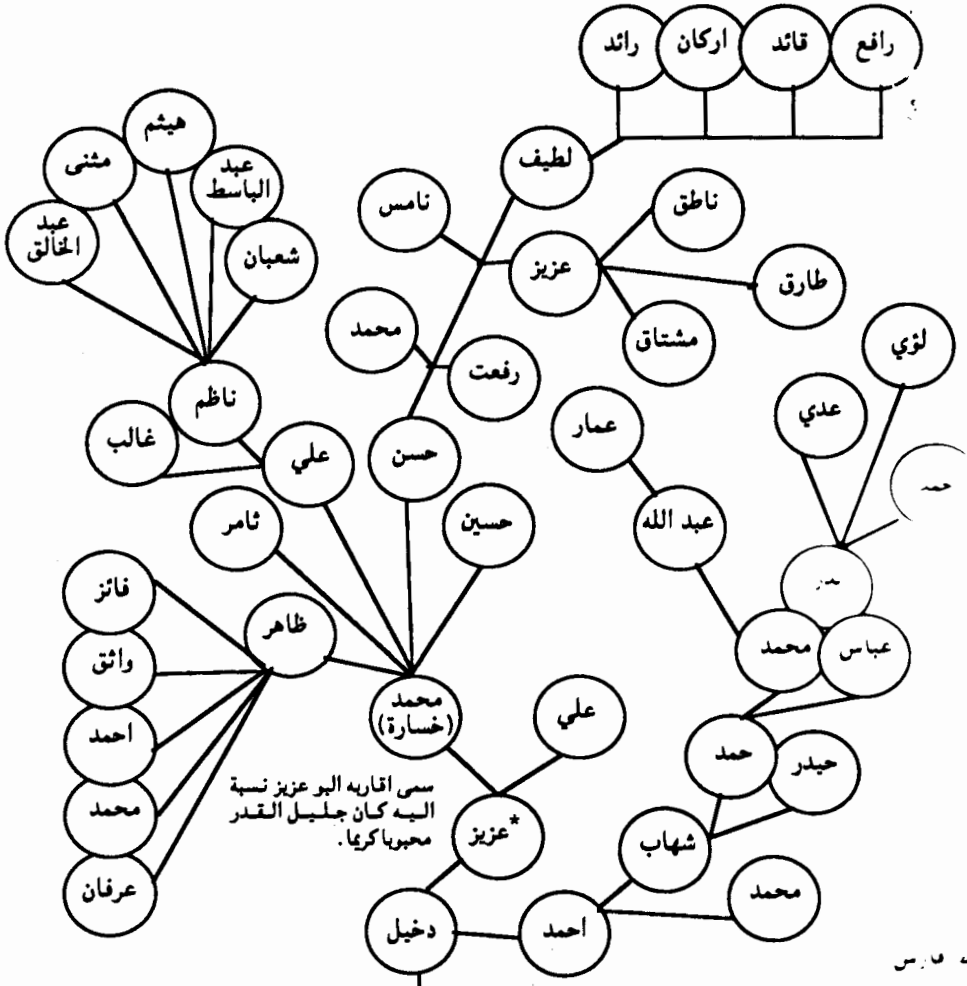

العباسيون البر مدلل - فخذ البر محمود - فيصل الفارس

خط السيد عبد	خط السيد عبد
خط الشيخ شكر	خط الشيخ شكر
خط المنصور	خط المنصور
خط محمد الواوي	خط محمد الواوي
خط المتوكل على الله	خط المتوكل على الله

## العباسيون في العراق

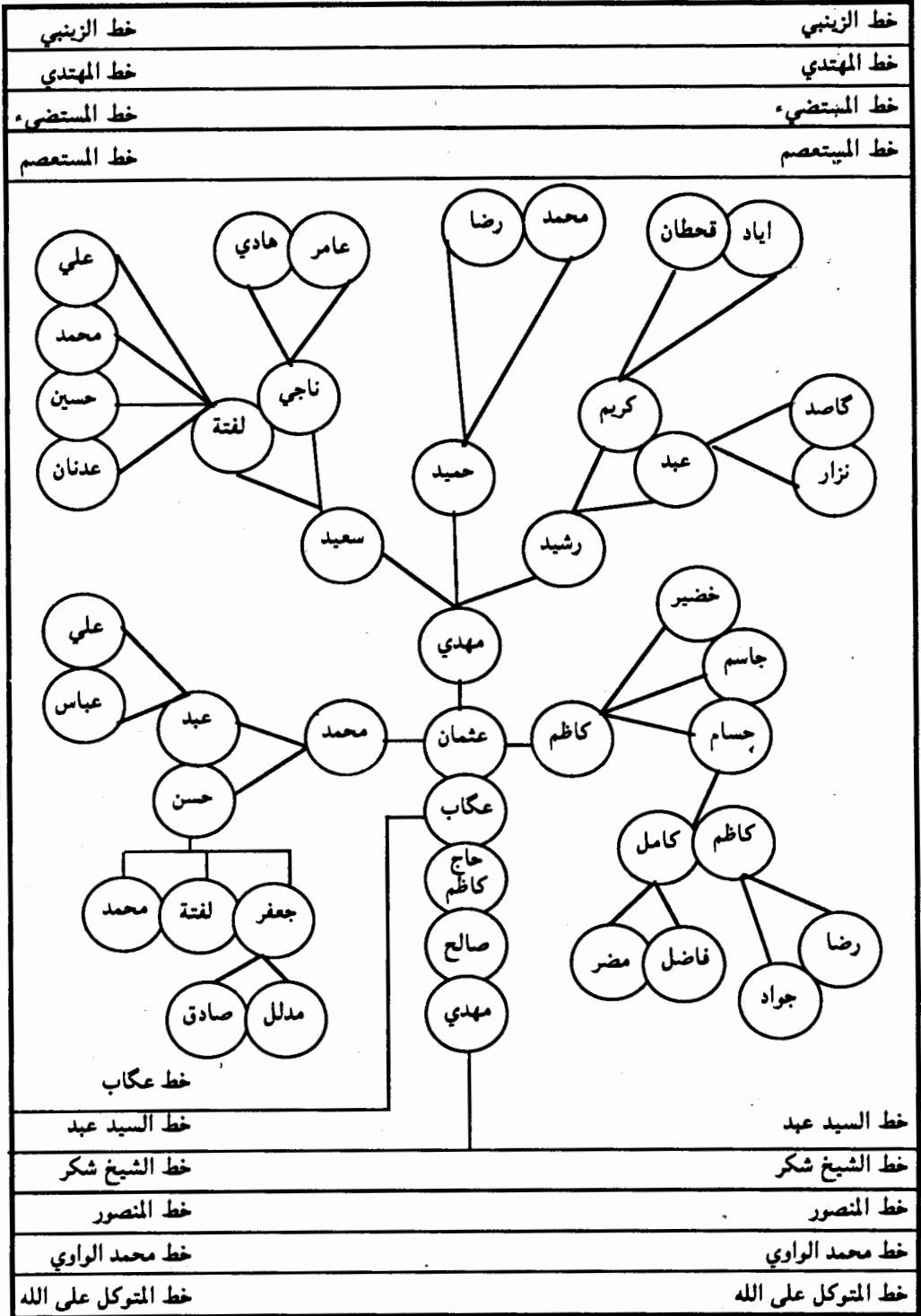

العباسيون البور محمود في بلد



## العباسيون في العراق

خط الزينبي	خط الزينبي
خط المهدي	خط المهدي
خط المستضيء	خط المستضيء
خط المستعصم	خط المستعصم
خط السيد عبد	خط السيد عبد
خط الشيخ شكر	خط الشيخ شكر
خط المنصور	خط المنصور
خط محمد الواري	خط محمد الواري
خط المتوكل على الله	خط المتوكل على الله

العباسيون البر محمود في بلد

## العباسيون في العراق

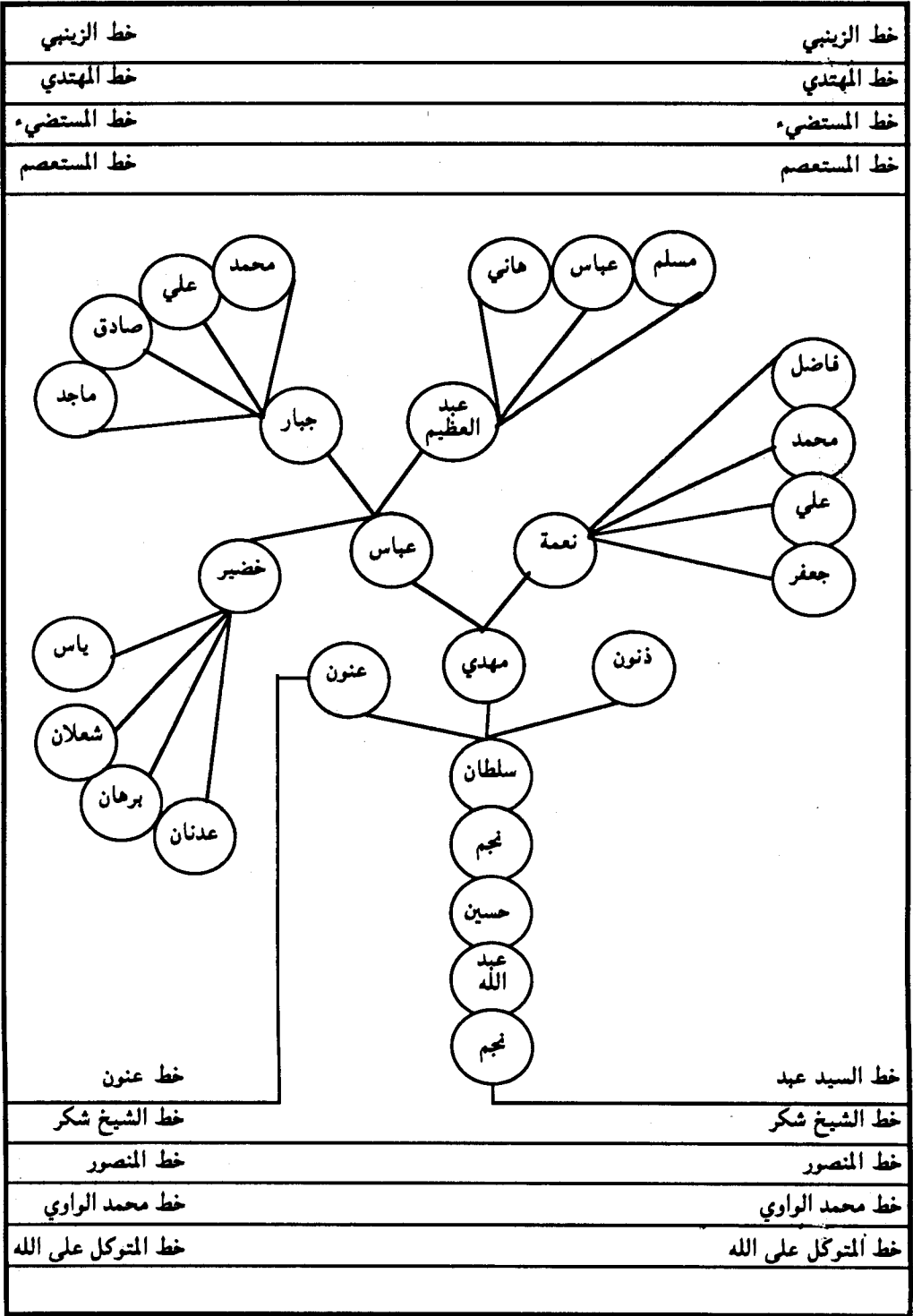

العباسيون البو محمود في بلد

## العباسيون في العراق

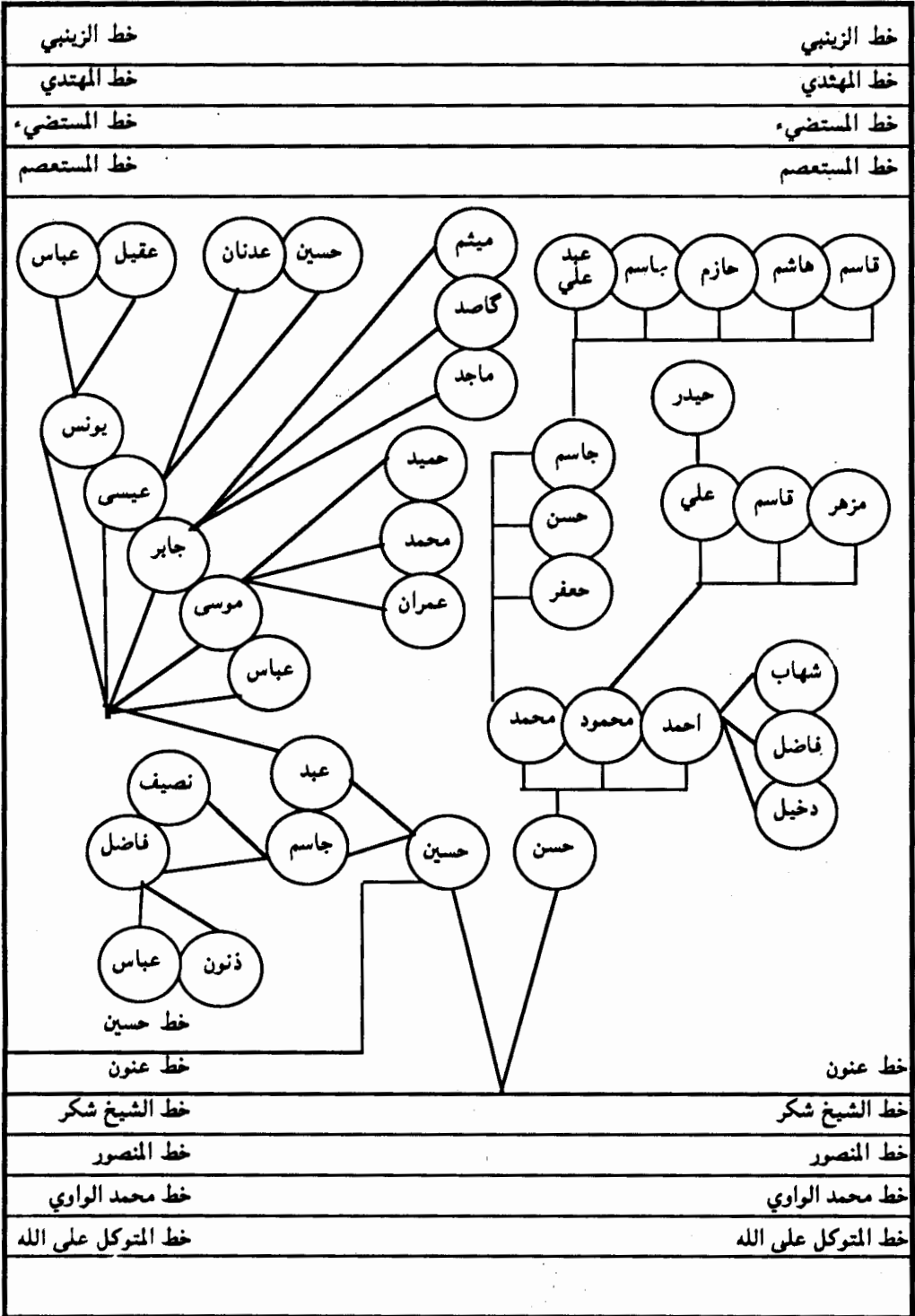

العباسيون البر محمد في بلد

## العباسيون في العراق

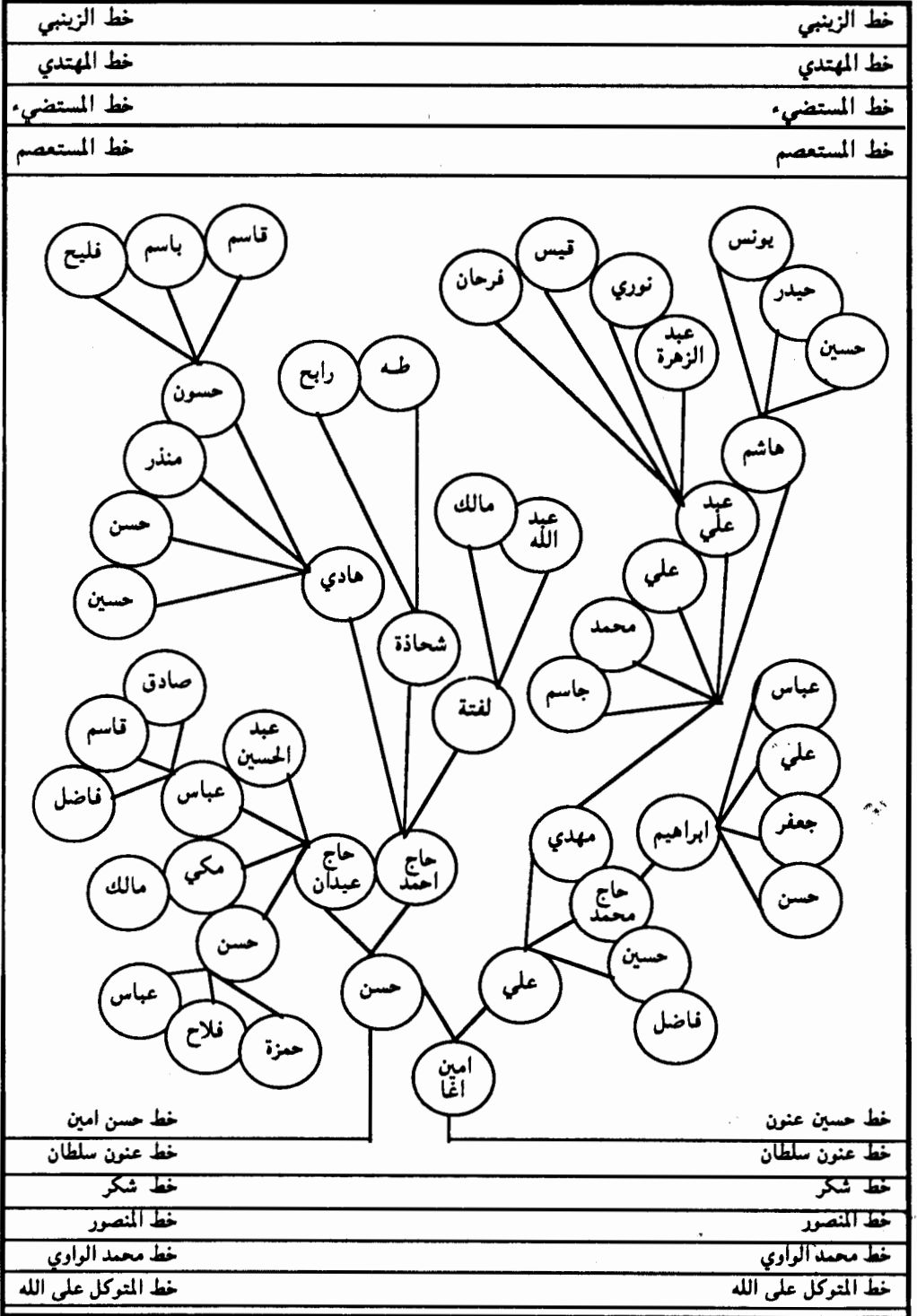

العباسيون في العراق

خط الزينبي	خط الزينبي
خط المهدي	خط المهدي
خط المستضيء	خط المستضيء
خط المستعصم	خط المستعصم

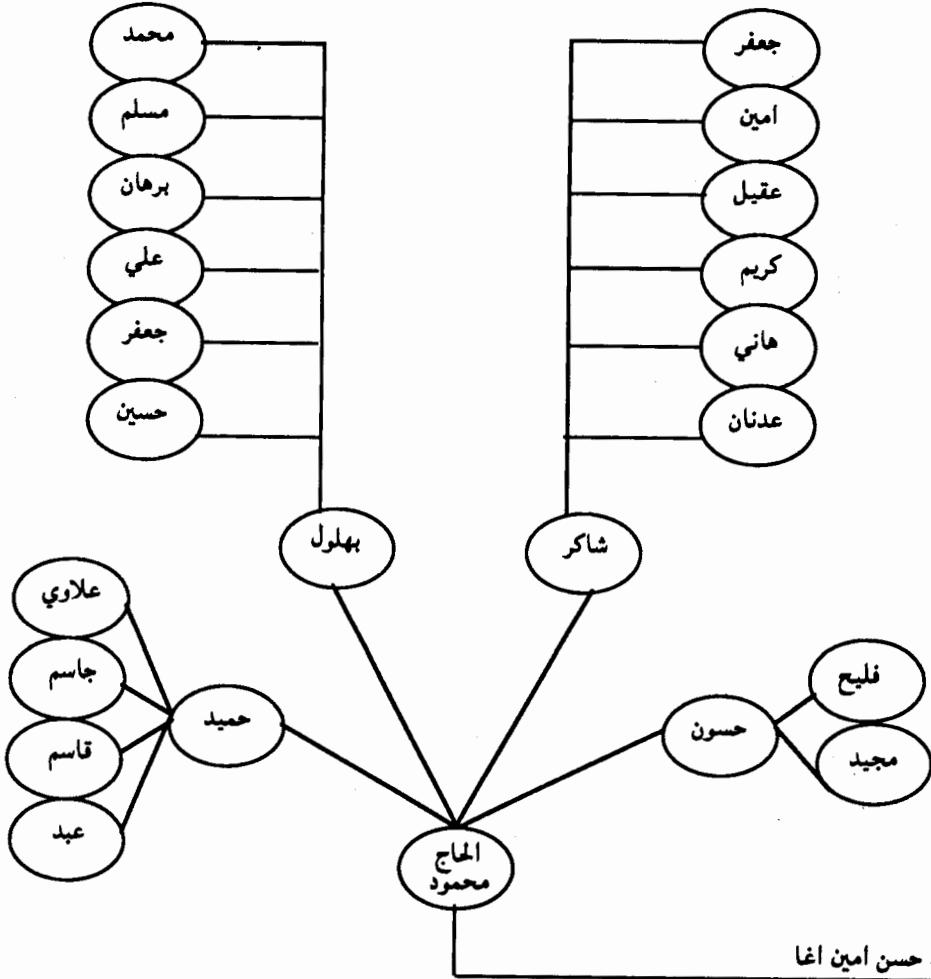

العباسيون البو محمود في بلد

خط عنون سلطان	خط حسن امين اغا
خط شكر	خط عنون سلطان
خط المنصور	خط المنصور
خط محمد الواوي	خط محمد الواوي
خط المتوكل على الله	خط المتوكل على الله

العباسيون في العراق

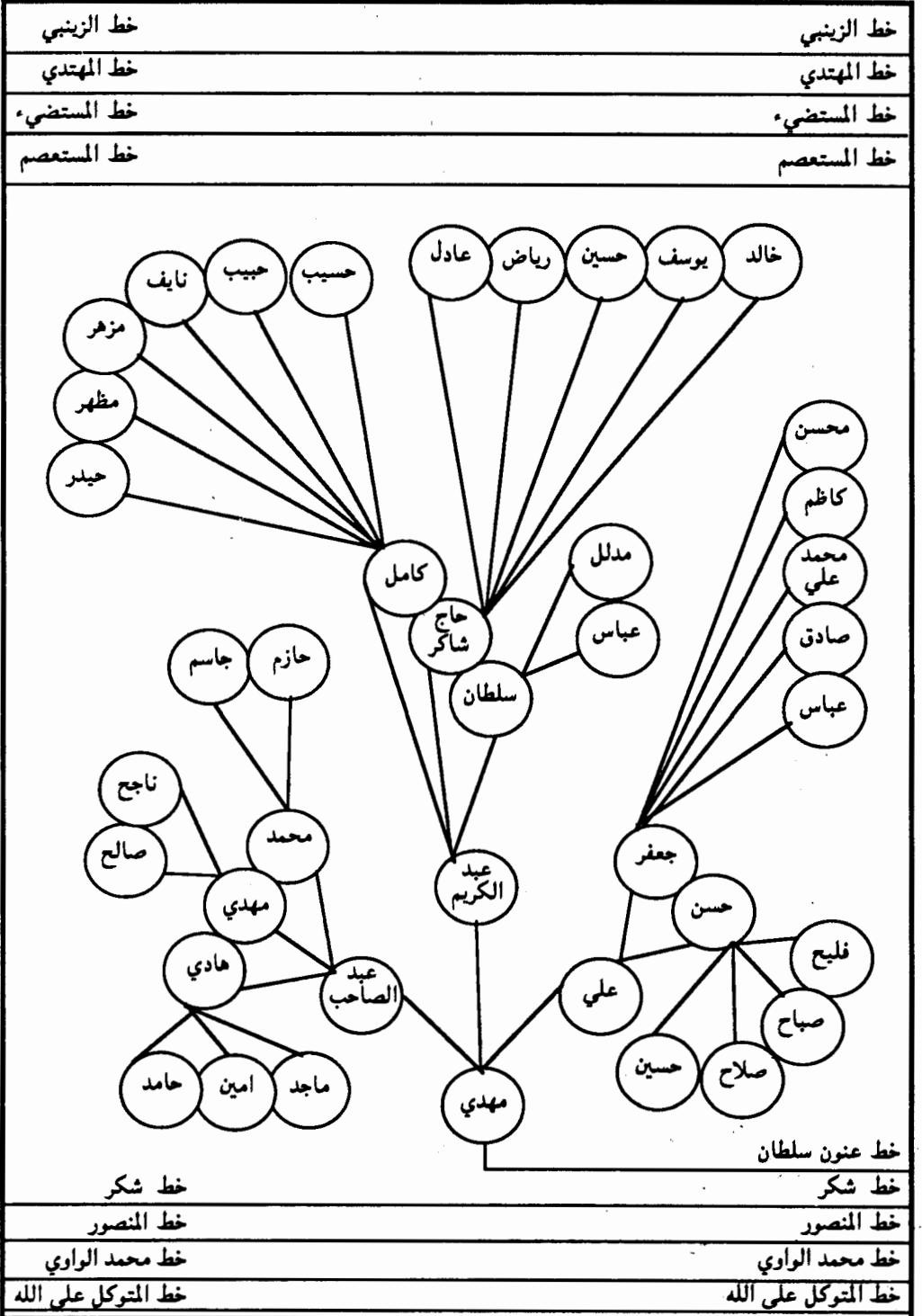

العباسيون البر محمود في بلد

## العباسيون في العراق

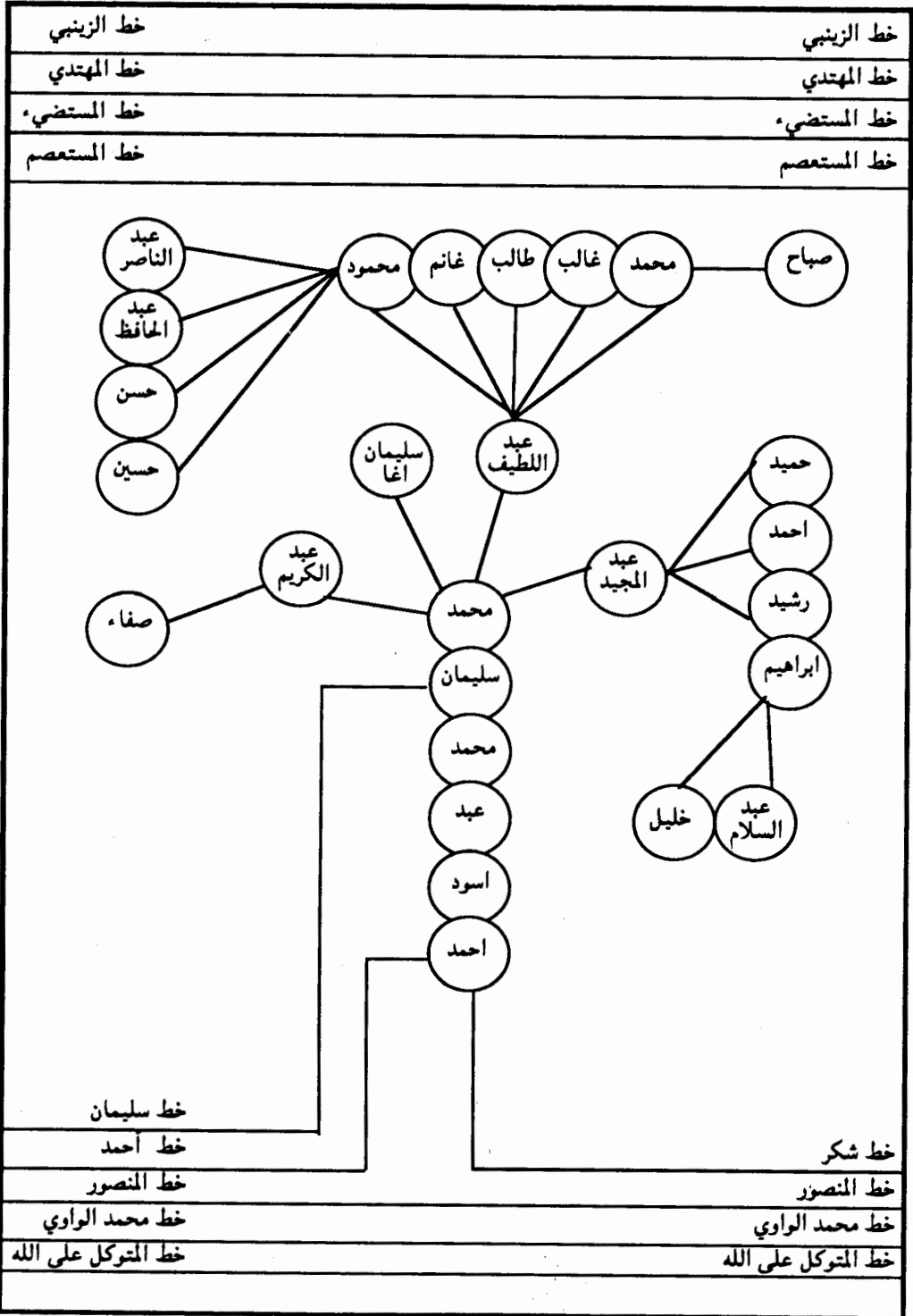

## العباسيون في العراق

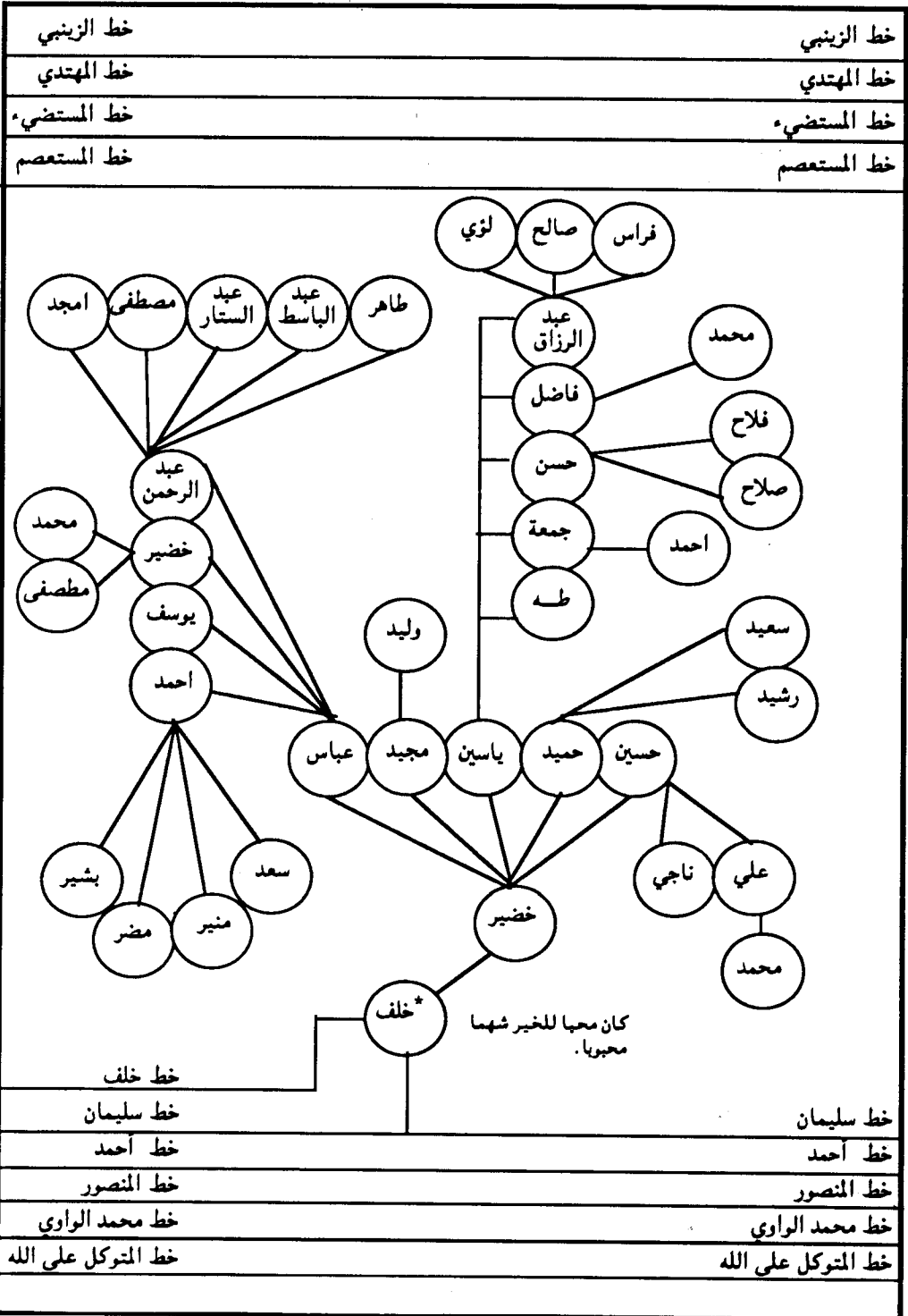

العباسيون البو مدلل فخذ البو محمود / الفخرية



## العباسيون في العراق

خط الزينبي	خط المهدي
خط المهدي	خط المستضيء
خط المستضيء	خط المستعصم
خط المستعصم	
خط سليمان	خط سليمان
خط أحمد	خط أحمد
خط المنصور	خط المنصور
خط محمد الوازي	خط محمد الوازي
خط المتوكل على الله	خط المتوكل على الله

العباسيون البر مدلل فخذ البر محمود / الفخرية

العباسيون في العراق

خط الزينبي	خط الزينبي
خط المهدي	خط المهدي
خط المستضيء	خط المستضيء
خط المستعصم	خط المستعصم

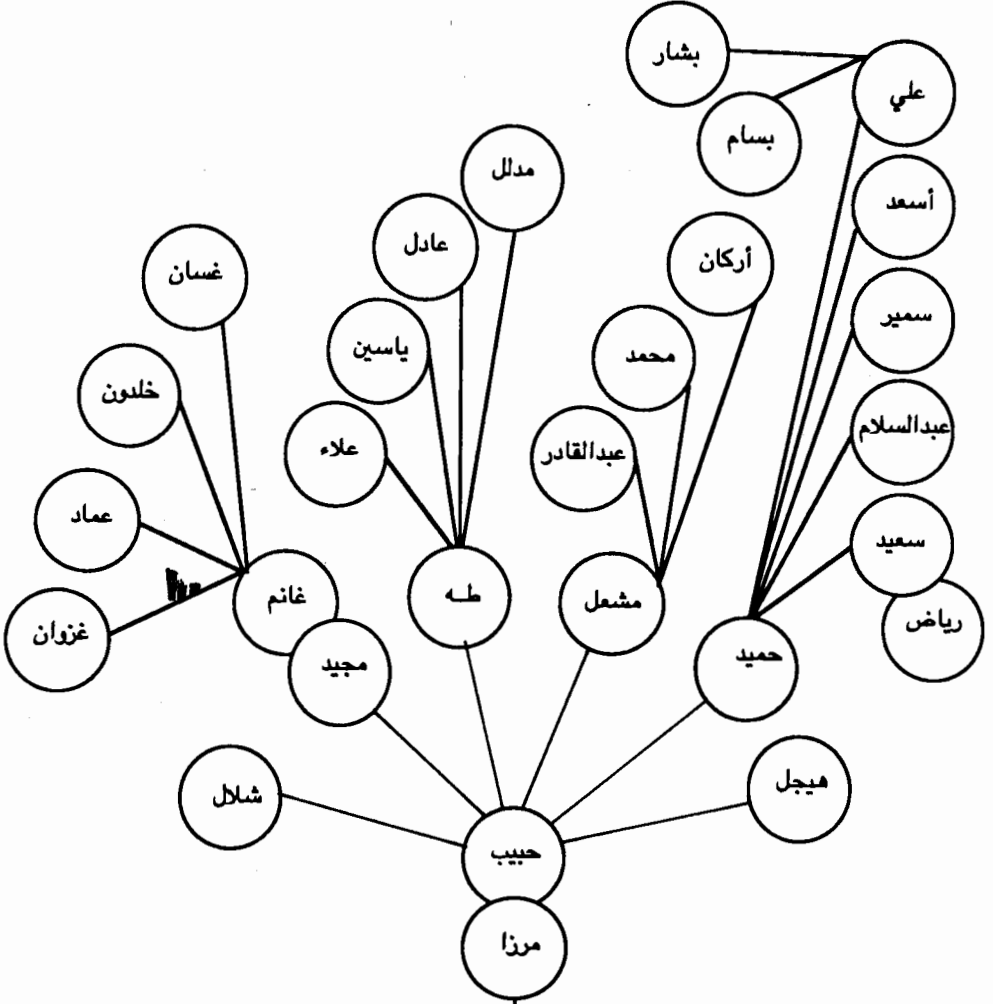

العباسيون أبو مدلل - فخذ أبو محمود - الفخرية

خط أحمد	خط سليمان
خط المنصور	خط أحمد
خط محمد الراوي	خط المنصور
خط المتوكل على الله	خط محمد الراوي
	خط المتوكل على الله

## العباسيون في العراق

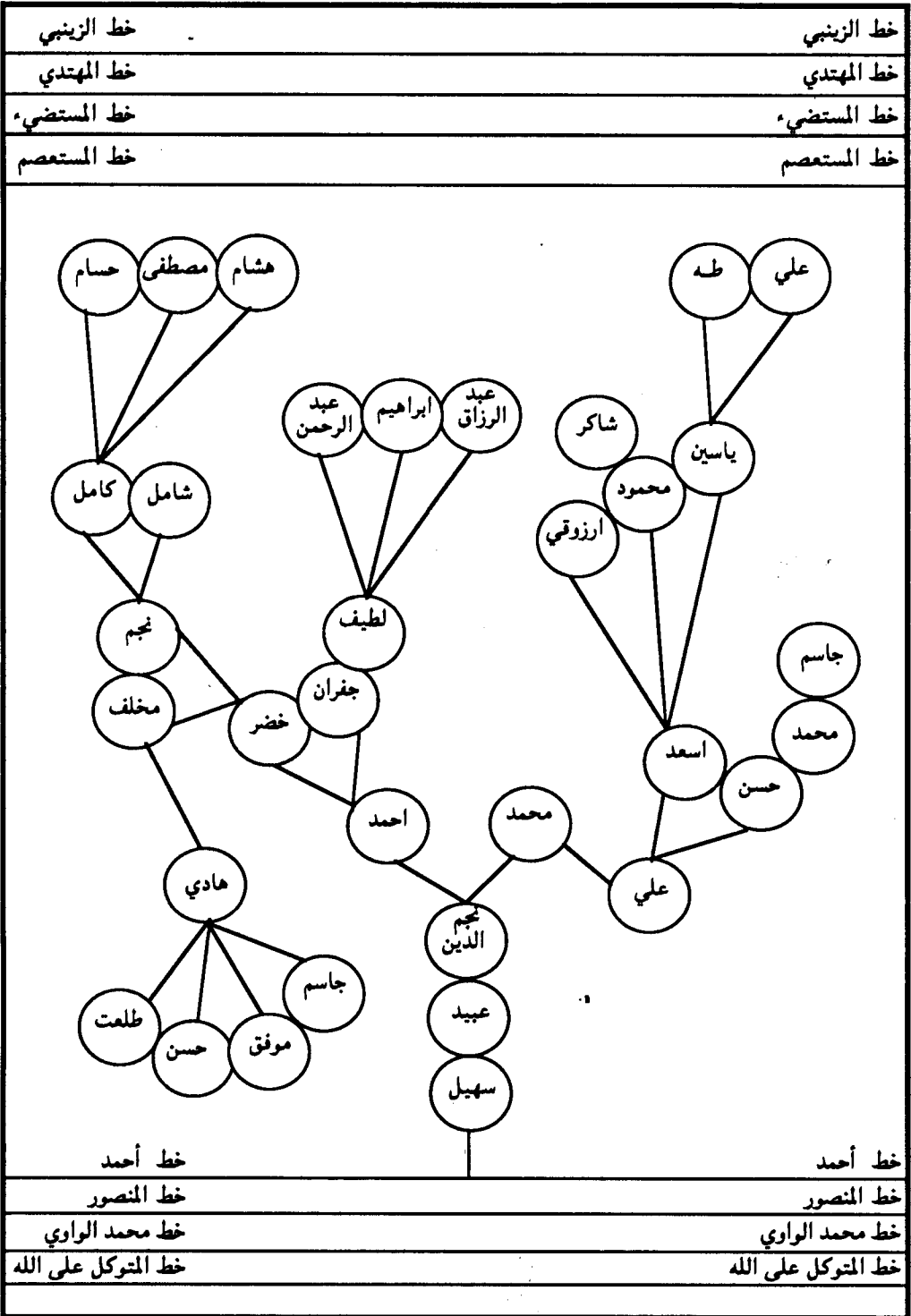

العباسيون أبو مدلل قبض أبو محمود / القخرجية

## العباسيون في العراق

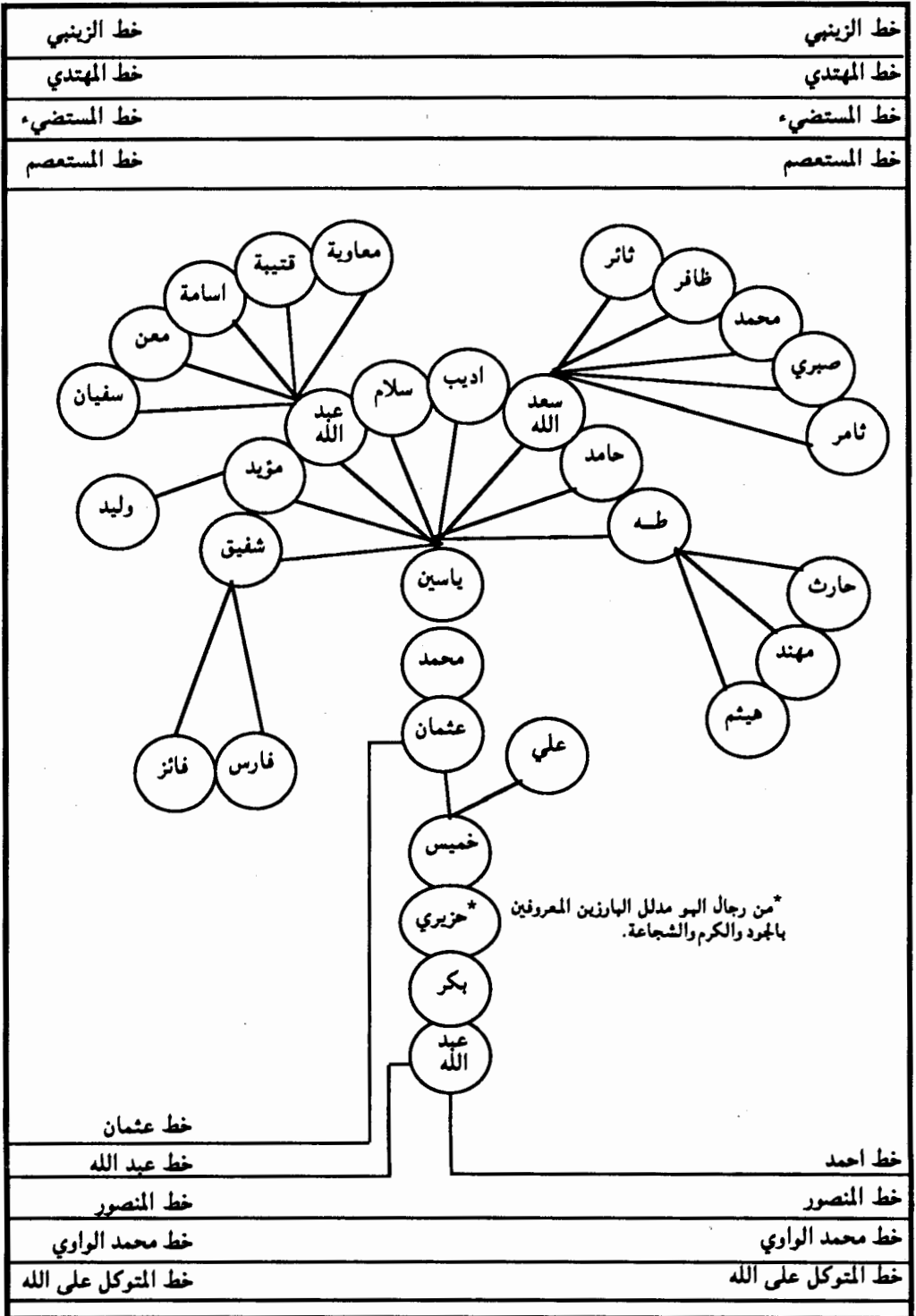

العباسيون البو مدلل البو محمود / البو حزيري

## العباسيون في العراق

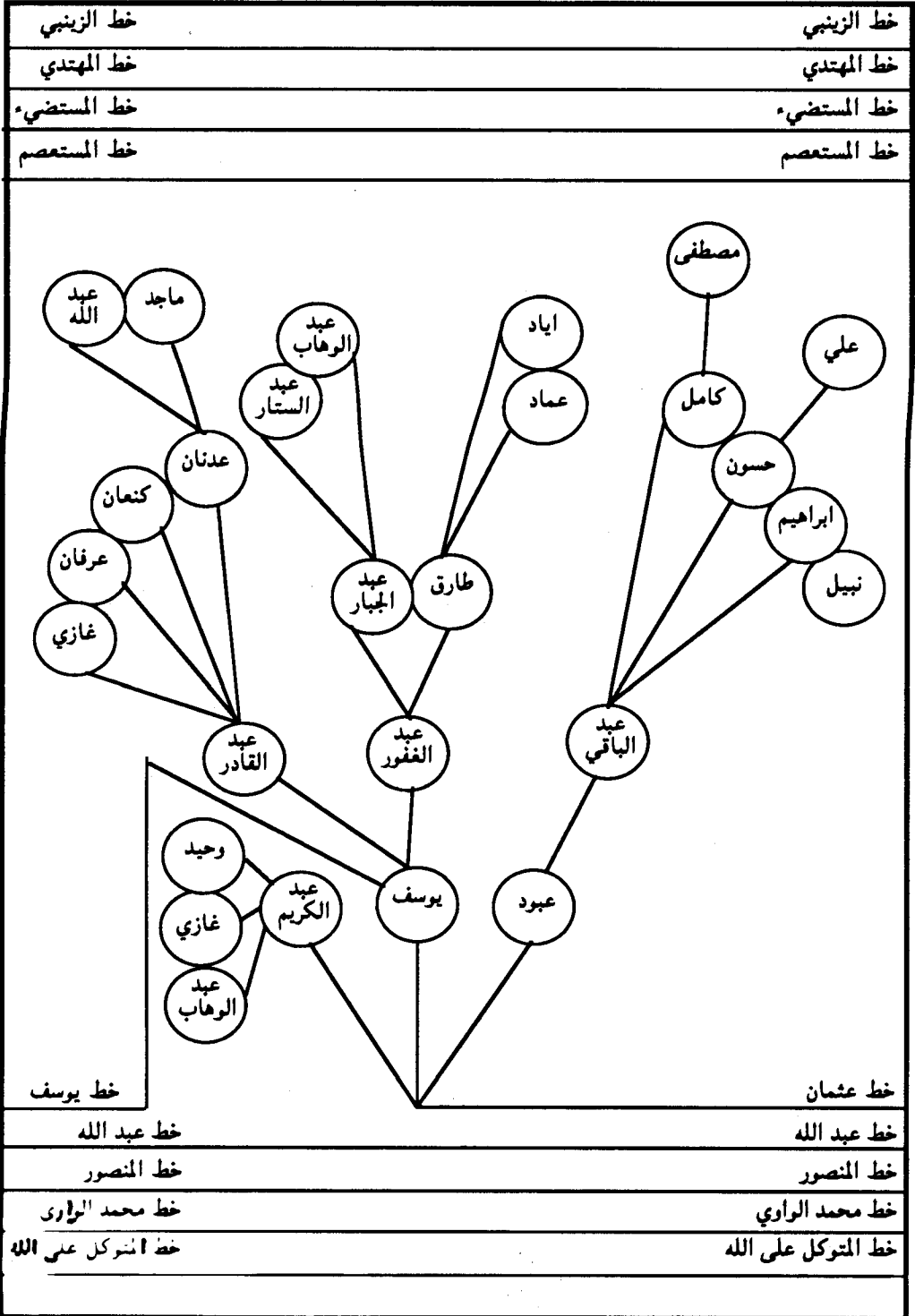

العباسيون البر مدلل البر محمود / البر حنزي

## العباسيون في العراق

خط الزينبي	خط الزينبي
خط المهدي	خط المهدي
خط المستضيء	خط المستضيء
خط المستعصم	خط المستعصم

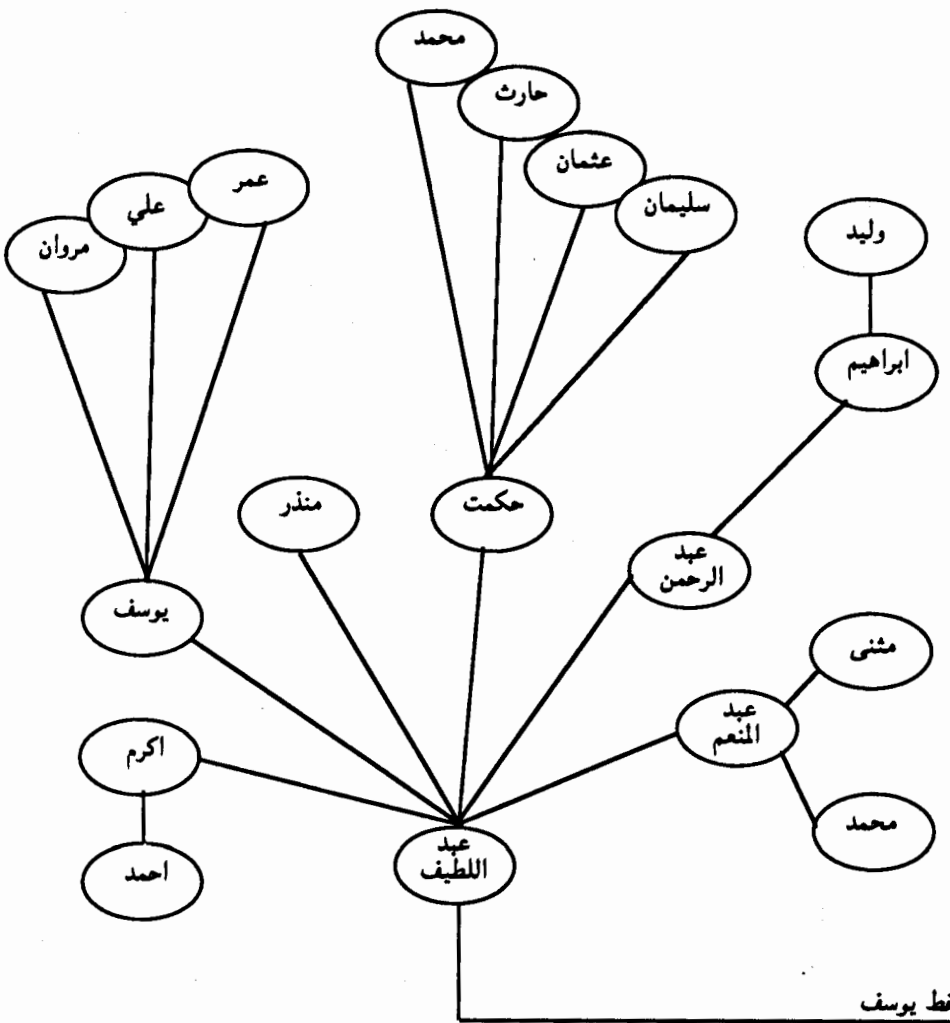

خط عبد الله	خط عبد الله
خط المنصور	خط المنصور
خط محمد الواوي	خط محمد الواوي

العباسيون ابو مدلل ابو محمود / ابو حنزي

## العباسيون في العراق

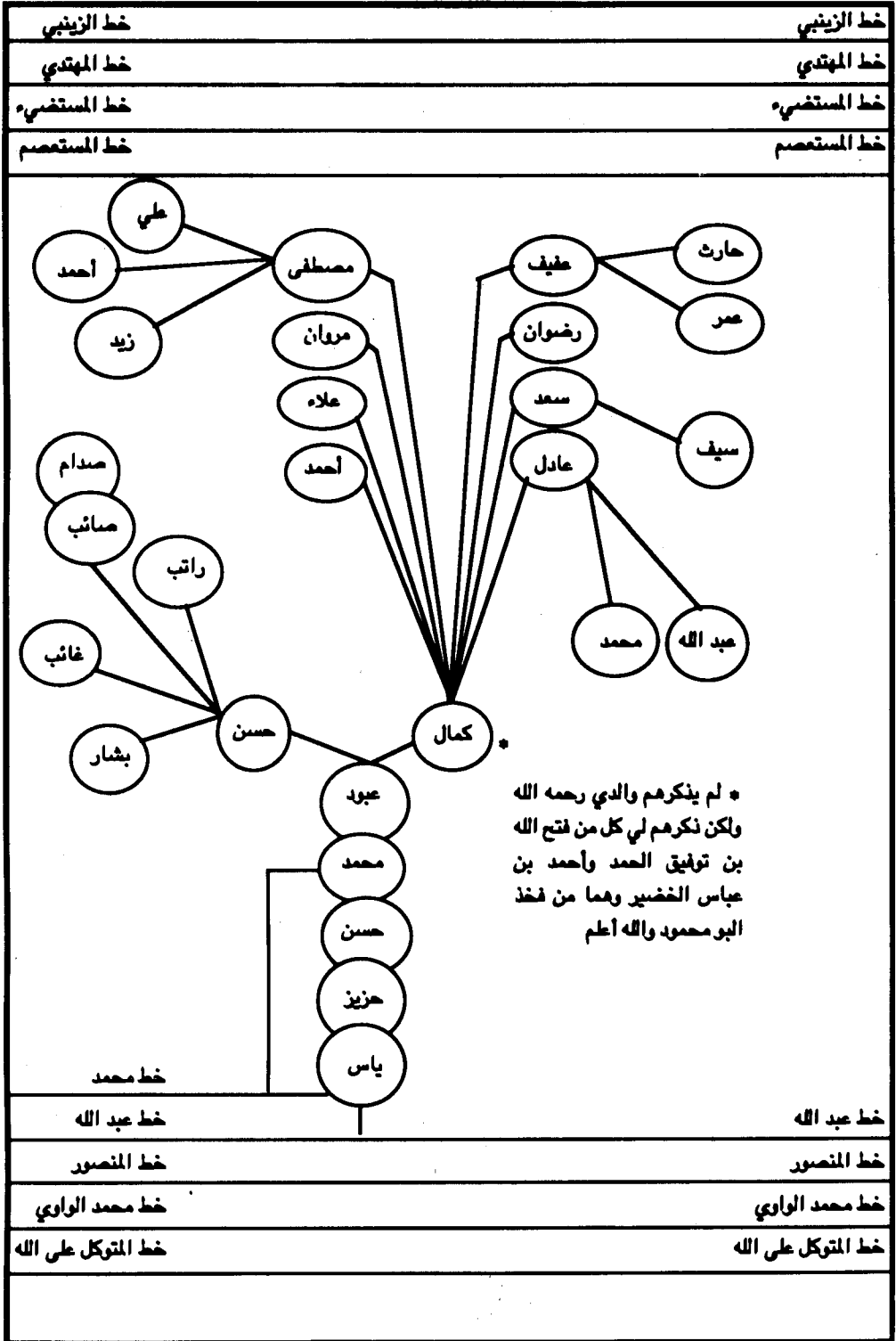

العباسيون أبو مدلل فخذ أبو محمود/ أبو حزيري

## العباسيون في العراق

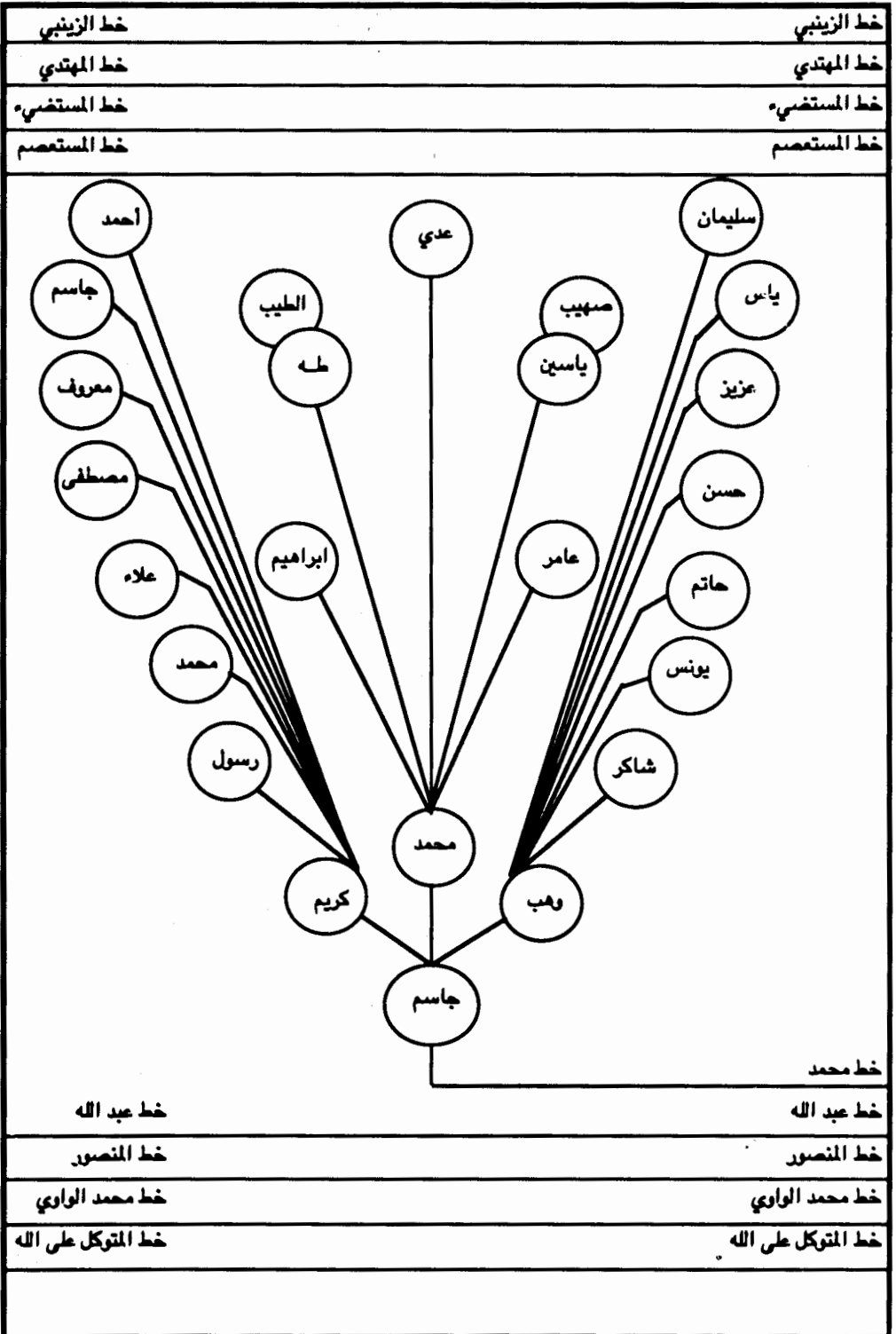

العباسيون البو مدال فخذ البو محمود/البو خزيري



# العباسيون في العراق

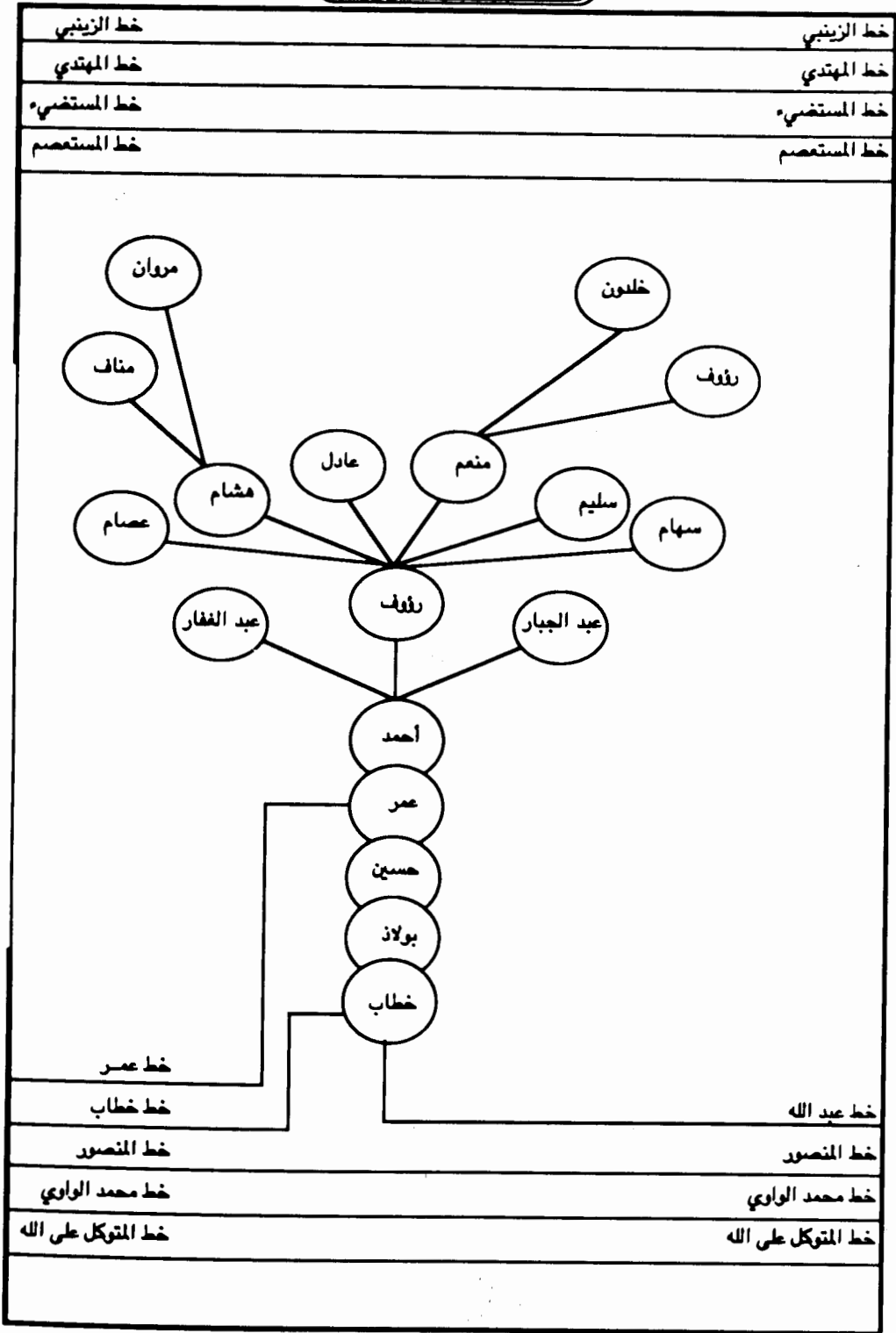

العباسيون أبو مدلل - أبو محمود/الزوينات

## العباسيون في العراق

خط الزينبي	خط الزينبي
خط المهدي	خط المهدي
خط المستضيء	خط المستضيء
خط المستصم	خط المستصم
خط خطاب	خط خطاب
خط المنصور	خط المنصور
خط محمد الواوي	خط محمد الواوي
خط المتوكل على الله	خط المتوكل على الله

العباسيون ابو مدلل - ابو محمود/ الزوينيات

# العباسيون في العراق

خط الزينبي	خط الزينبي
خط المهدي	خط المهدي
خط المستضيء	خط المستضيء
خط المستعصم	خط المستعصم

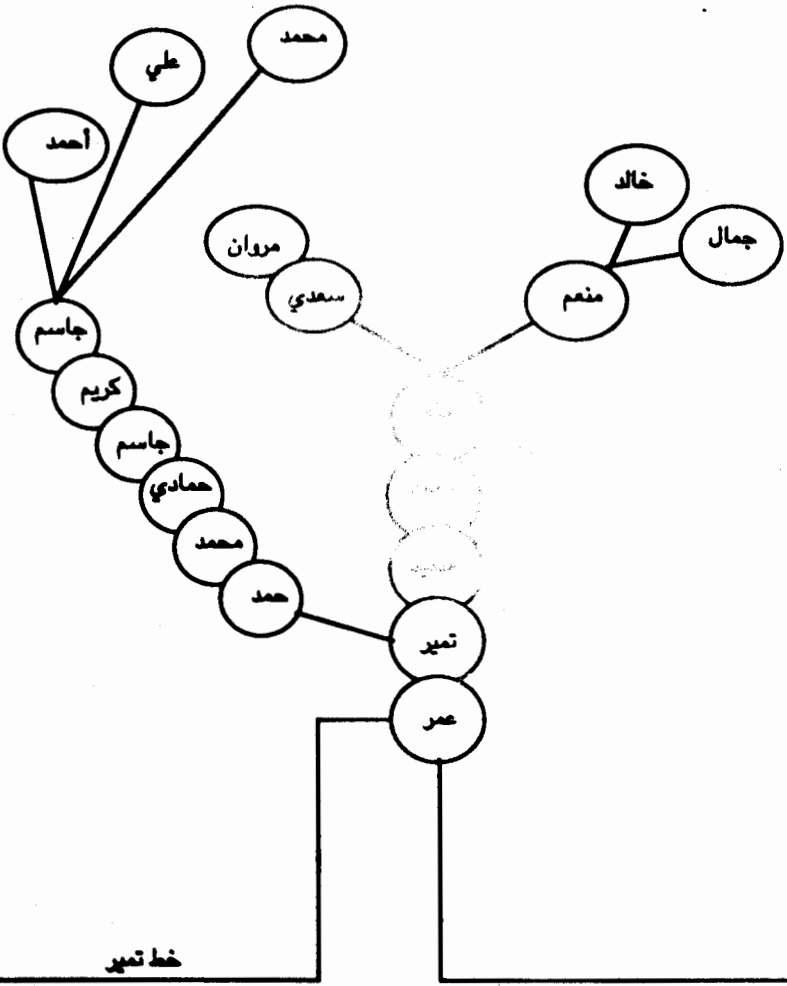

خط تمير	خط خطاب
خط المنصور	خط المنصور
خط محمد الواوي	خط محمد الواوي
خط المتوكل على الله	خط المتوكل على الله

العباسيون أبو مدلل - أبو معمود - أبو قمر

# العباسيون في العراق

خط الزينبي	خط الزينبي
خط المهدي	خط المهدي
خط المستضيء	خط المستضيء
خط المستعصم	خط المستعصم
خط المنصور	خط المنصور
خط محمد الواوي	خط محمد الواوي
خط المتوكل على الله	خط المتوكل على الله

## العباسيون في العراق

خط الزينبي	خط الزينبي
خط المهدي	خط المهدي
خط المستضيء	خط المستضيء
خط المستعصم	خط المستعصم
	<p>* الملا خضر السلطان المدلل العباسي النوري من رجال ابو مدلل البارزين والمعروفين بالشجاعة والكرم والتقوى وجمع شمل العشيرة ورد اسمه في كتاب القبائل العراقية للشيخ يونس السامرائي وكتاب العباسيون بعد إحتلال بغداد للشيخ محفوظ العباسي بانه صاحب مخطوطة شجرة النسب لعشيرة ابو مدلل العباسية ولد سنة ١٢٢٥هـ في محلة الحارة بتكريت إذ كان والده رحمه الله قد إنتقل من بلدة أجداده الدور الى تكريت طلباً للرزق مع كثير من أبناء عمومته نخل الكتاب فتعلم على الملا نجم ثم درس الابتدائية بتكريت وتفقه على الشيخ السيد أحمد الراوي الرفاعي وانتفع من علم اخواله الملاي خاصة الملا حمون بن الملا أحمد بن الملا ظاهر الجبوري، وأجيز على الطريق الرفاعية من السجادة الرفاعية، تزوج من السيدة النعمية شيخة بنت سيد كريم بن سيد محمود بن سيد جمعة النعمي الرفاعي وأما السيدة خديجة بنت إبراهيم بن العارف الرياني الشيخ عاون المدلل العباسي الرفاعي القادري قدس سره. كان قد انتقل من تكريت الى الحويجة طلباً للرزق وتوفي فيها يوم الثلاثاء الحادي عشر من جمادي الآخرة سنة ١٤٠٩هـ وشيع جثمانه الى مثواه الاخير رحمه الله وأبانا وجميع أبناء المسلمين إنه سميع مجيب.</p>
خط المنصور	خط المنصور
خط محمد الواوي	خط محمد الواوي
خط المتوكل على الله	خط المتوكل على الله

العباسيون ابو مدلل فخذ ابو منصور - موسى الكاظم

\* أحمد بن ملا خضر السلطان مؤلف كتاب غاية المشتاق لمعرفة العباسيين في العراق وثق فيه جميع أبناء الاسر العباسية في جميع أنحاء العراق، تزوج من السيدة نعيمة بنت محمود بن جاسم بن حمادة بن غصيبة ضابط في الجيش وهو الآن برتبة عقيد.

خط موسى الكاظم  
خط عبد الله  
خط محمد  
خط المنصور

# الشيخ علوان

○ هو السيد الشيخ علوان بن موسى بن كاظم المدلل العباسي الدرزي العارف الرباني السامعي الهاشمي الأشعري، من أبناء بلدة الدور الحميمية .

○ أبوه من السادة شيوخ الطرق القادرية والرفاعية والسهردورية ، وشرب الكأس على أبيهم كما أجاز هو العديد من مريديه صاحب الكرامات الباهرة قدس سره ونور ضريحه ، فقد أبهر على الطريقة القادرية من شيوخ السيد الشيخ محمد مكرم شيخ السجادة القادرية سنة ١٢١٤ هـ جاز فيها :  
 وادان الرجل الصالح والزنادق القارع المقبل على سواه المعرض عن سواه الراجب في دار الآخرة ولنا الروجاني السمي علوان بن موسى الكاظم الدرزي ... << .

○ كما جاز في الإجازة الرفاعية التي أجازها بها السيد الشيخ إبراهيم القرني الرفاعي في جمادى الأولى سنة ١٣٠٩ هـ ما يلي ( ... حاصل كتابنا هذا من أهالي العراق من بلاد الدور السمي علوان بن موسى الكاظم هو من الفقراء والراغبين والداريين الساكنين ) .

○ كما نسخ الإجازة الرفاعية الثانية من شيوخ السيد الشيخ إبراهيم الروي الرفاعي في ٢٤ جمادى الآخرة سنة ١٣٢٩ هـ حيث ما فيها ( ... تويم تغبر من قلوبهم على السننم الحكمة وعند ذكرهم تنزل الرحمة ولا كان لهم من الفضائل ما لا يحصى ومن الكرامات ما لا يستقصى أهل الرجل الصالح والريال فالخ الشيخ علوان بن السيد موسى أن يكون له في طهرهم قدم ... ) .

○ تزوج رحمه الله من السيدة فاطمة بنت مهيل بن مهيل بن خلف العباسي وأعقب أحمد وعلي و إبراهيم وأربعة بنات .

طيبة : زوجها فخر البرز العسيري .

صحة : زوجها صالح الساوي العسيري .

فضرة : زوجها السيد سمور بن السيد صبية بن السيد مطفي النجفي .

رحمة : زوجها مهتاب بن ملا أحمد بن ملا ظاهر الجبوري .

○ توفي رحمه الله سنة ١٣٣٠ هـ ودفن في بلدة تركلان في أطراف كركوك ودفن هناك حسب وصيته رحمه الله وإبانا أجمعين .

## العباسيون في العراق

خط الزينبي	خط الزينبي
خط المهدي	خط المهدي
خط المستضيء	خط المستضيء
خط المستعصم	خط المستعصم
<p style="text-align: center;"> <b>الشيخ علوان</b>          صاحب الكرامات البارعة والاستقامة على          الشريعة الساطعة مجازاً على الطريقتين          القادرية والرفاعية يعرف بالسائح          والمجنوب له مريدون كثيرون تزوج من          فطيم بنت صالح الحيال العباسي       </p>	<p style="text-align: center;"> <b>خط موسى الكاظم</b>  <b>خط محمد</b>  <b>خط المنصور</b>  <b>خط محمد الواوي</b>  <b>خط المتوكل على الله</b> </p>
خط محمد	خط محمد
خط المنصور	خط المنصور
خط محمد الواوي	خط محمد الواوي
خط المتوكل على الله	خط المتوكل على الله

العباسيون ابو مدلل فخذ ابو منصور - موسى الكاظم

## العباسيون في العراق

خط الزينبي	خط الزينبي
خط المهدي	خط المهدي
خط المستضيء	خط المستضيء
خط المستعصم	خط المستعصم
خط عبد الله	خط عبد الله
خط محمد	خط محمد
خط المنصور	خط المنصور
خط محمد الواوي	خط محمد الواوي
خط المتوكل على الله	خط المتوكل على الله

العباسيون البو مدلل فخذ البو منصور - البو هراش



## العباسيون في العراق

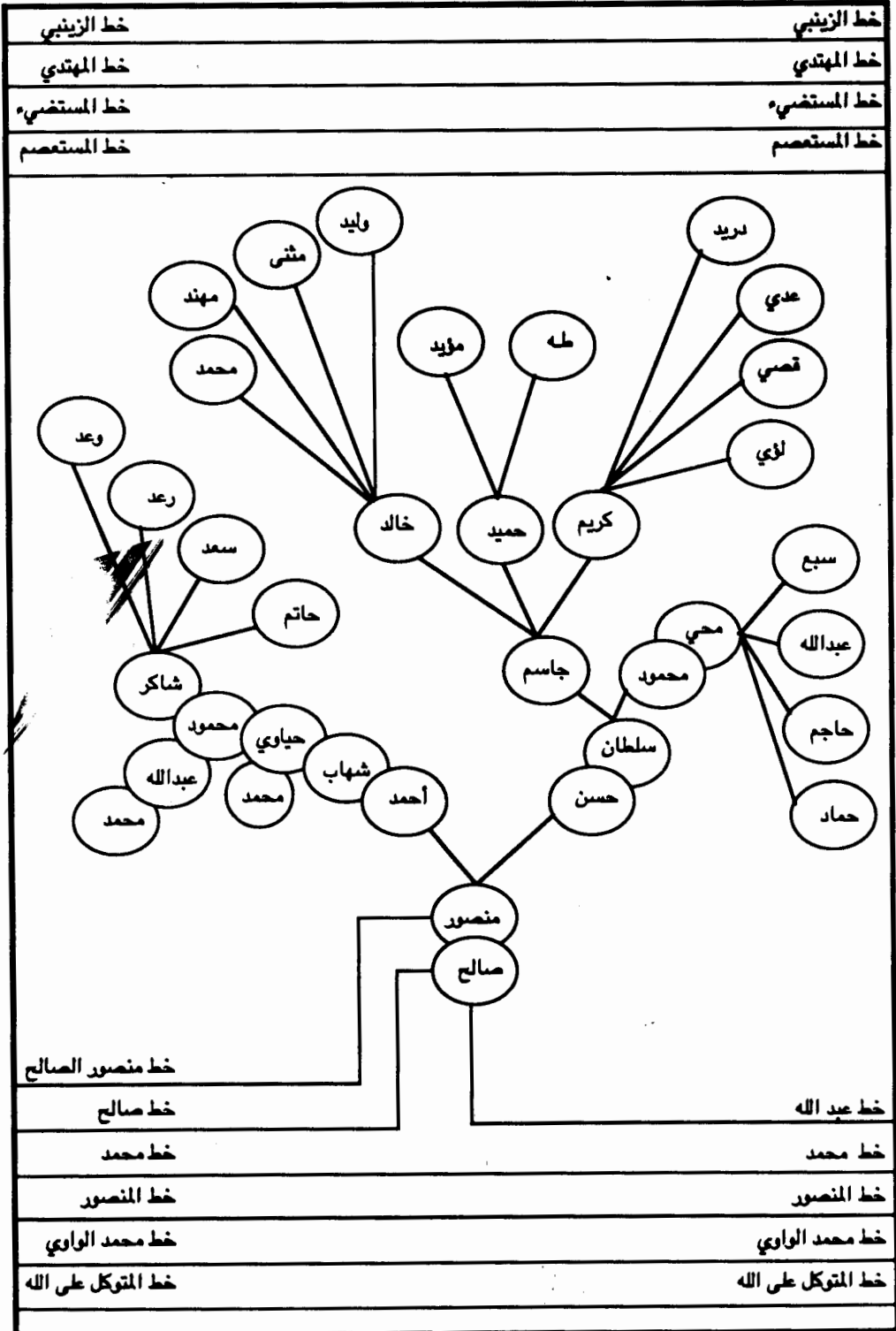

العباسيون ابو مدلل فخذ ابو منصور

العباسيون في العراق

خط الزينبي	خط الزينبي
خط المهدي	خط المهدي
خط المستضيء	خط المستضيء
خط المستعصم	خط المستعصم

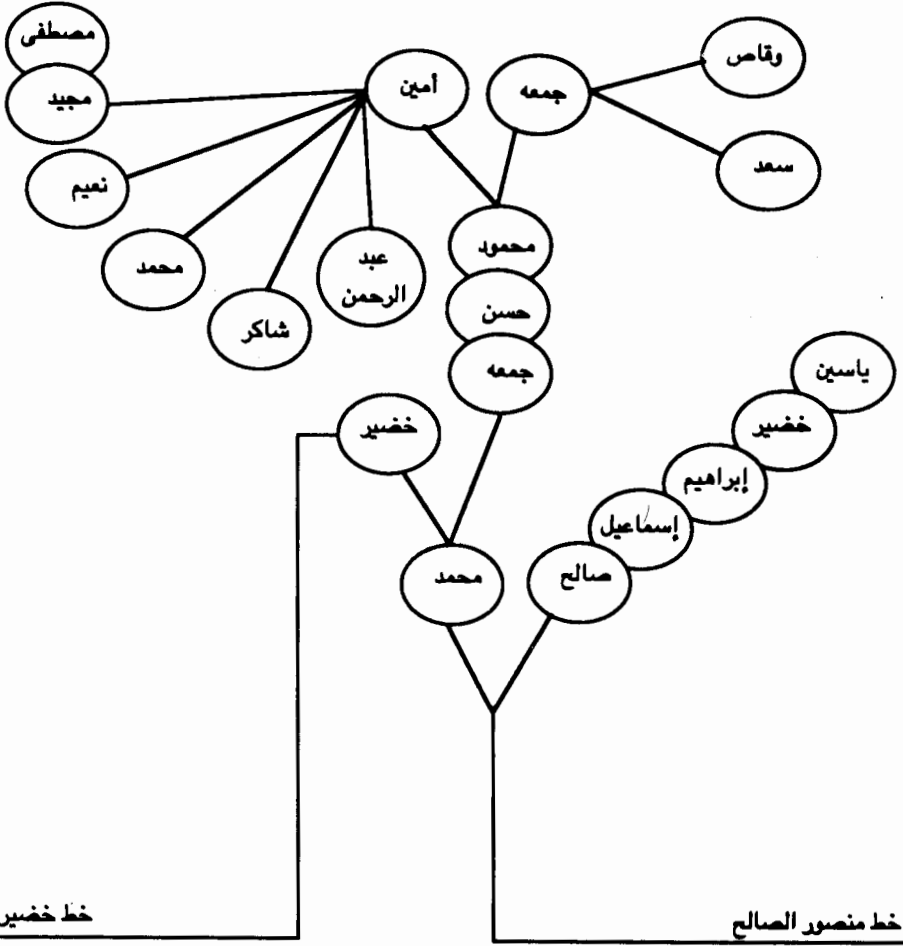

العباسيون ابو مدلل فخذ ابو منصور

خط خضير	خط منصور الصالح
خط صالح	خط صالح
خط محمد	خط محمد
خط المنصور	خط المنصور
خط محمد الواوي	خط محمد الواوي
خط المتوكل على الله	خط المتوكل على الله

## العباسيون في العراق

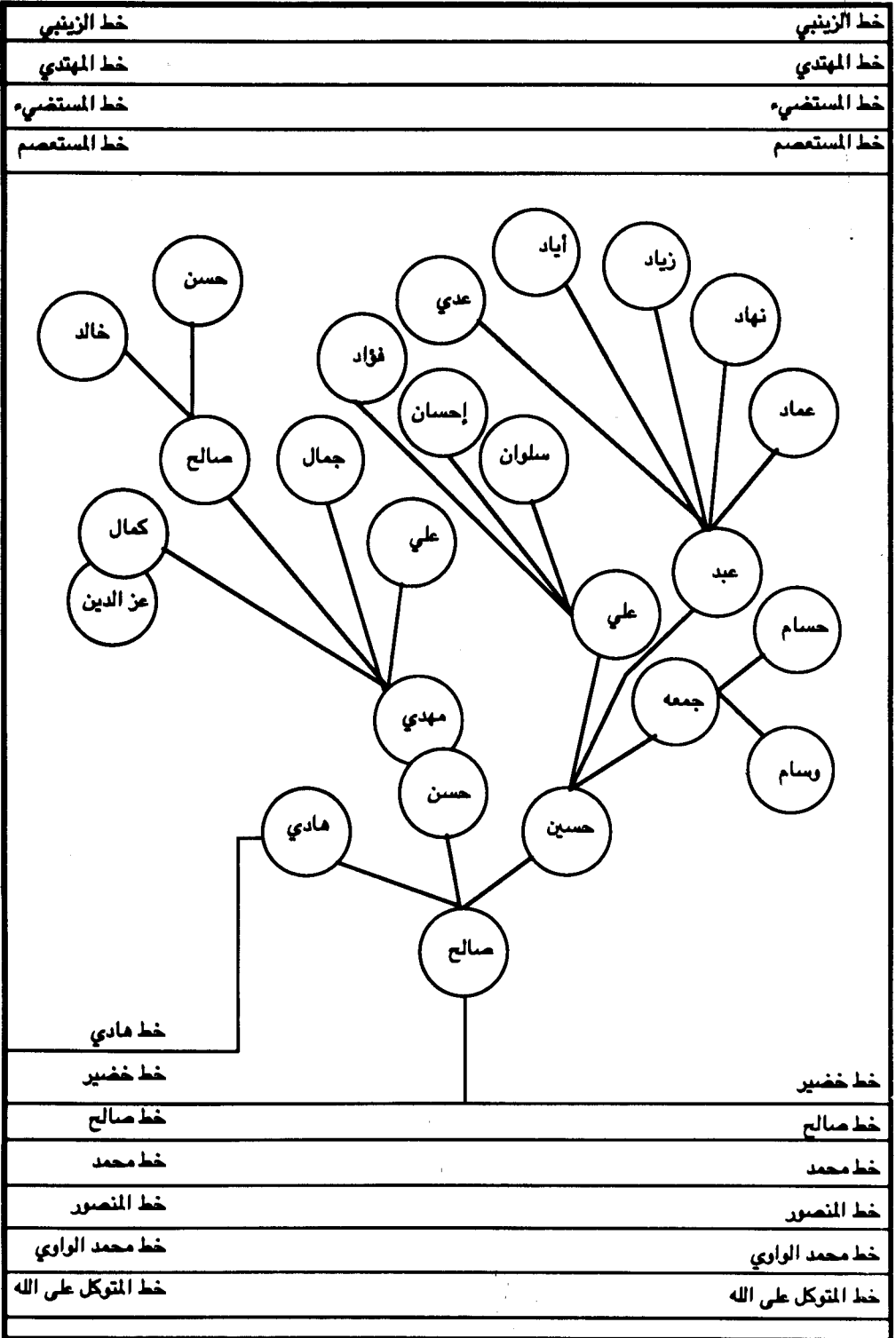

العباسيون ابو مدلل فخذ ابو منصور

## العباسيون في العراق

خط الزينبي	خط الزينبي
خط المهدي	خط المهدي
خط المستضيء	خط المستضيء
خط المستعصم	خط المستعصم
خط خضير	خط هادي
خط صالح	خط خضير
خط محمد	خط صالح
خط المنصور	خط محمد
خط محمد الواوي	خط المنصور
خط المتوكل على الله	خط محمد الواوي
	خط المتوكل على الله

العباسيون البو مدلل فخذ البو منصور

## العباسيون في العراق

خط الزينبي	خط الزينبي
خط المهدي	خط المهدي
خط المستضيء	خط المستضيء
خط المستصم	خط المستصم
خط خضير	خط خضير
خط صالح	خط صالح
خط محمد	خط محمد
خط المنصور	خط المنصور
خط محمد الواوي	خط محمد الواوي
خط المتوكل على الله	خط المتوكل على الله

العباسيون البو مدلل فخذ البو منصور

حامد وعزت وحמיד  
استشهد جميع ابنائهم  
وزوجاتهم ومجموعهم اثنا  
عشر شهيداً اثناء غارة  
جوية معادية من قبل  
الطائرات الامريكية عند  
قصف بلدة الدور يوم  
٢١/٢٠ كانون الثاني  
خلال معركة أم المعارك

# العباسيون في العراق

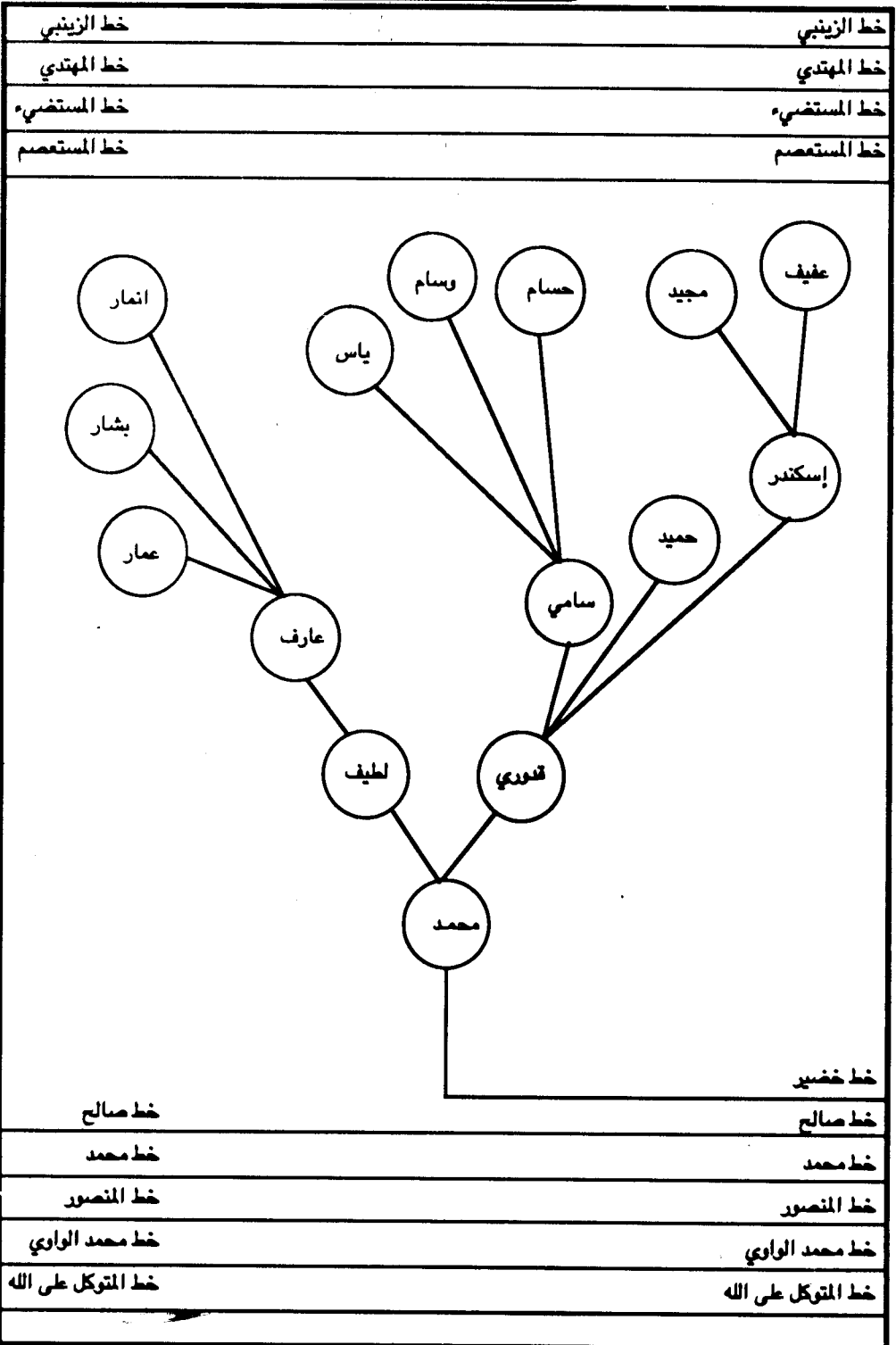

العباسيون ابو مدلل فخذ ابو منصور

خط صالح	خط صالح
خط محمد	خط محمد
خط المنصور	خط المنصور
خط محمد الواوي	خط محمد الواوي
خط المتوكل على الله	خط المتوكل على الله

## العباسيون في العراق

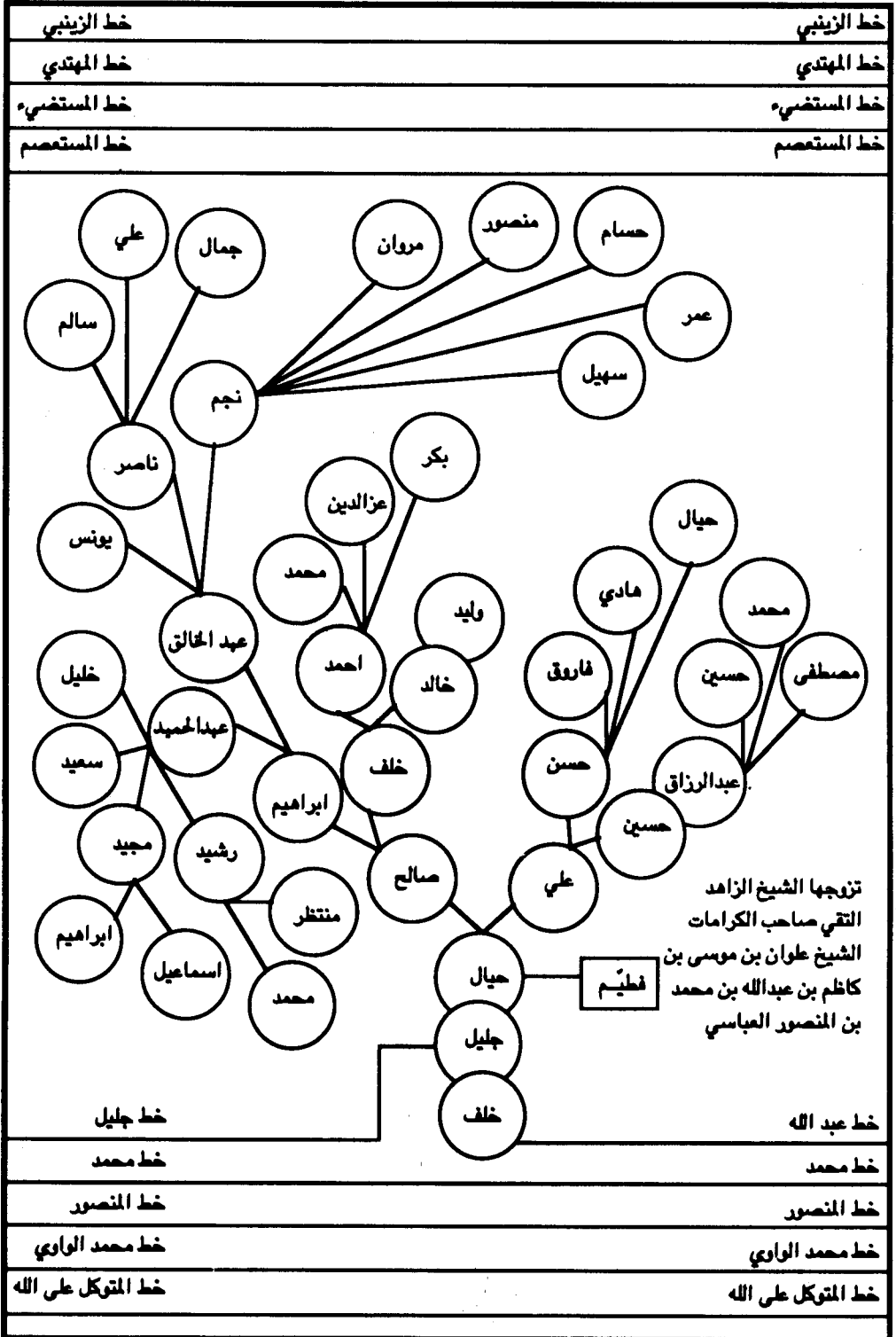

العباسيون ابو مدلل فخذ ابو منصور

## العباسيون في العراق

خط الزينبي	خط الزينبي
خط المهدي	خط المهدي
خط المستضيء	خط المستضيء
خط المستصم	خط المستصم

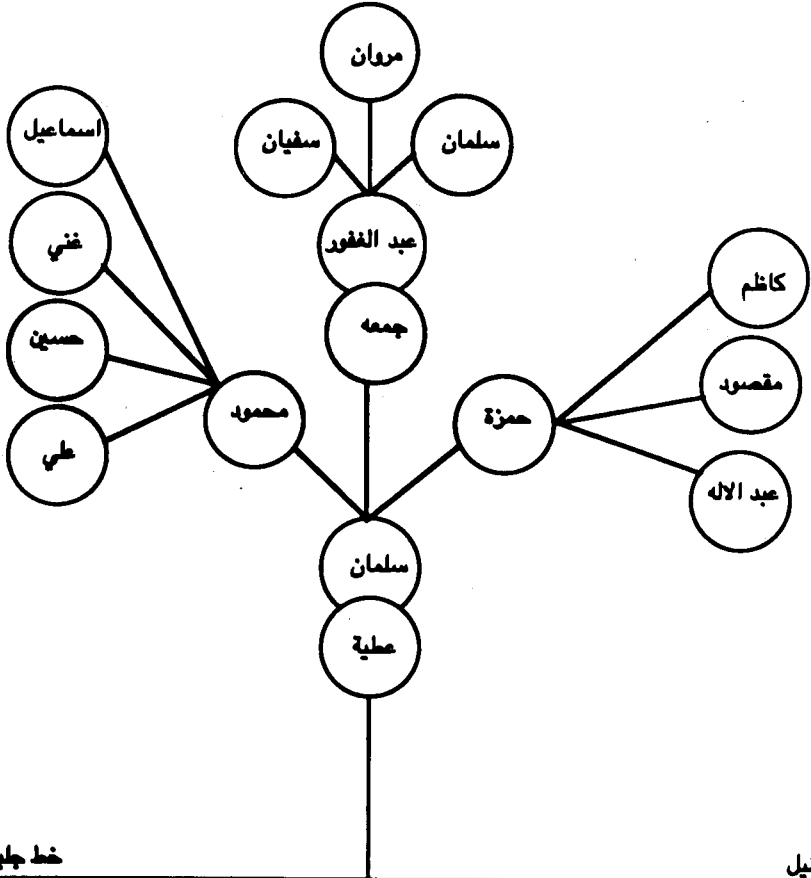

خط جليل

خط جليل

خط محمد

خط محمد

خط المنصور

خط المنصور

خط محمد الواوي

خط محمد الواوي

خط المتوكل على الله

خط المتوكل على الله



## العباسيون في العراق

خط الزينبي	خط الزينبي
خط المهدي	خط المهدي
خط المستضيء	خط المستضيء
خط المستصم	خط المستصم
خط محمد	خط محمد
خط المنصور	خط المنصور
خط محمد الواوي	خط محمد الواوي
خط المتوكل على الله	خط المتوكل على الله

العباسيون ابو مدلل فخذ ابو منصور

## العباسيون في العراق

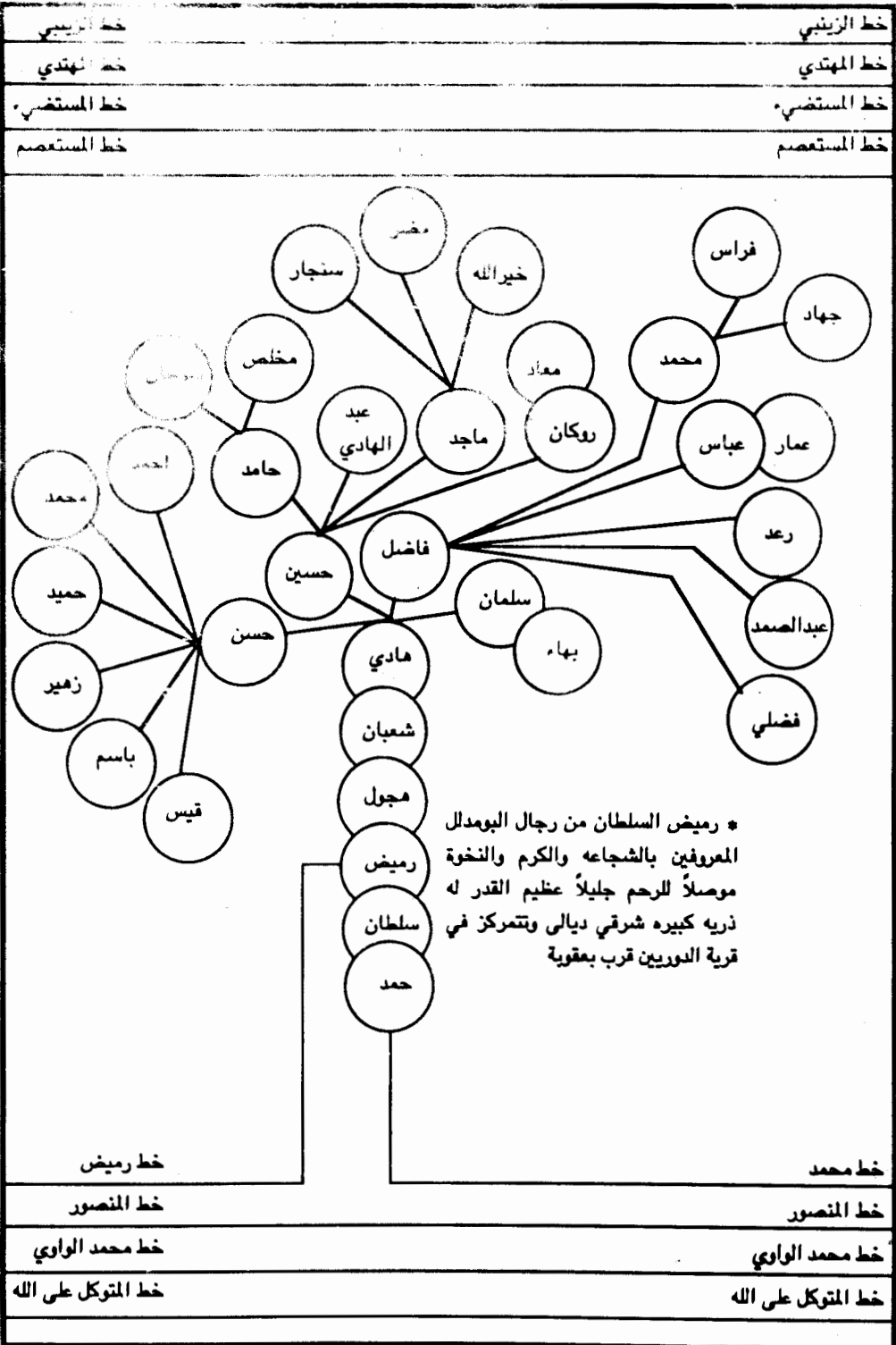

## العباسيون في العراق

خط الزينبي	خط الزينبي
خط المهدي	خط المهدي
خط المستضيء	خط المستضيء
خط المستعصم	خط المستعصم
خط رميض	خط رميض
خط المنصور	خط المنصور
خط محمد الواوي	خط محمد الواوي
خط المتوكل على الله	خط المتوكل على الله

العباسيون ابو مدلل فخذ ابو منصور - ابو سلطان

## العباسيون في العراق

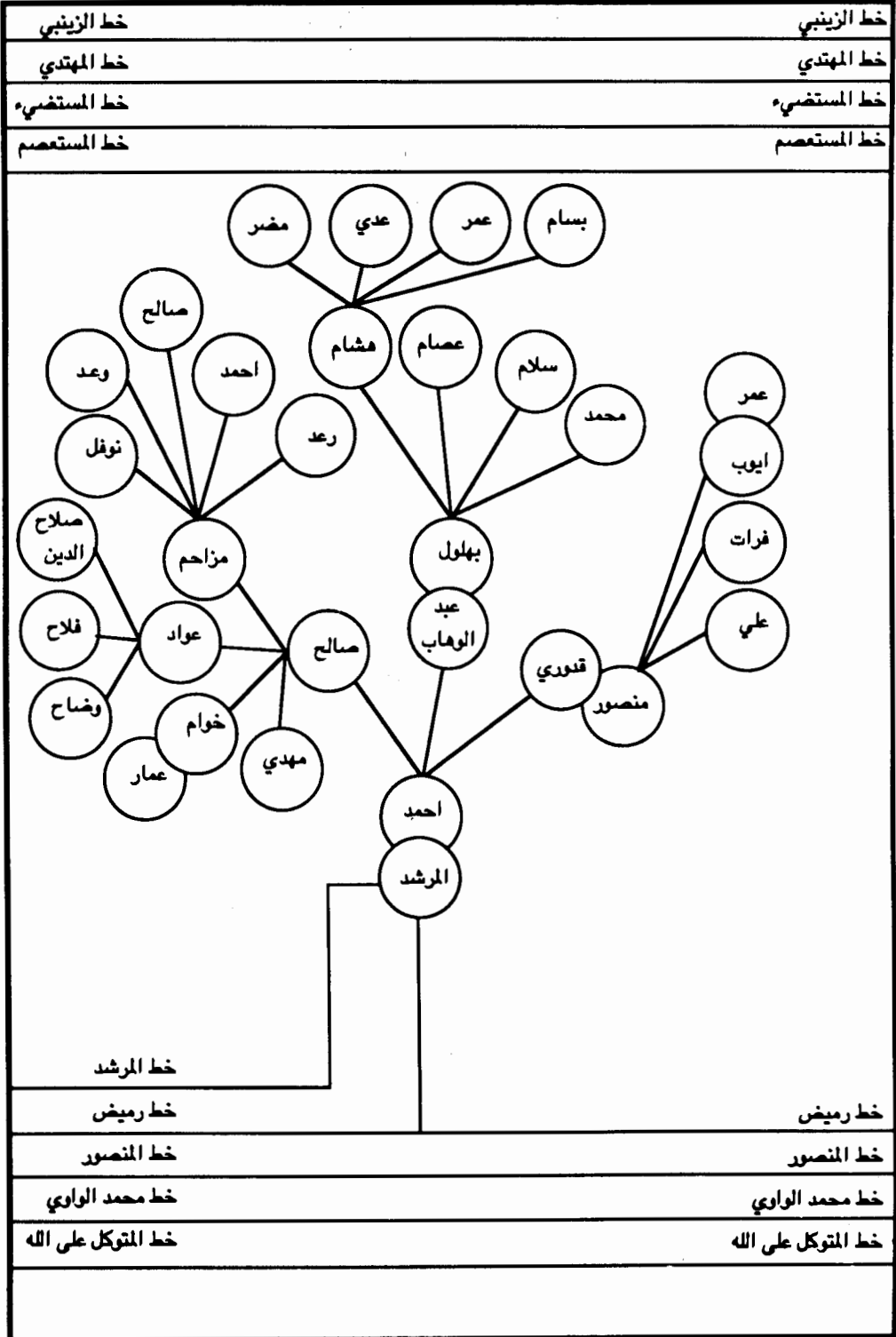

العباسيون البو مدلل فخذ البو منصور - البو سلطان

# العباسيون في العراق

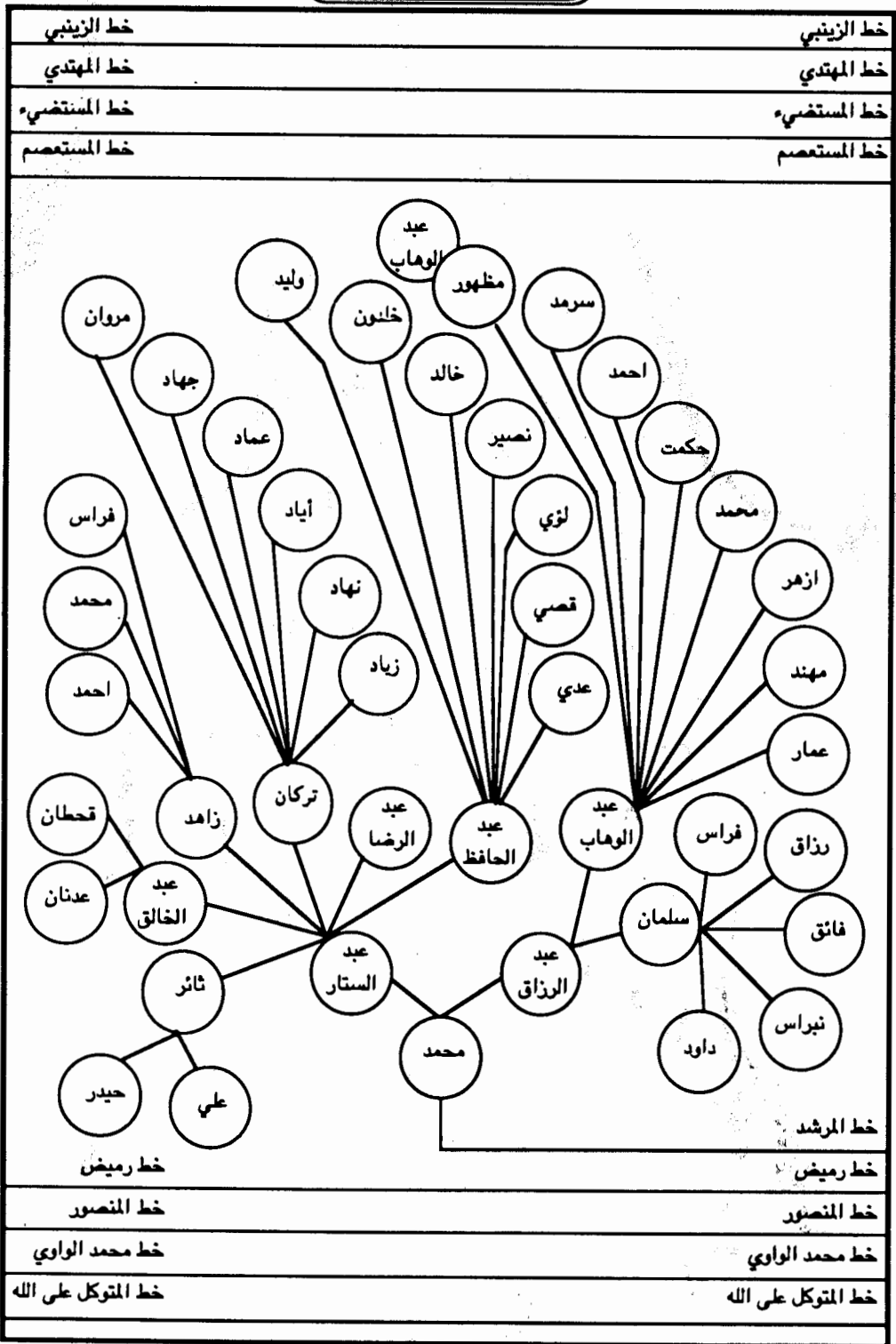

العباسيون أبو مدلل فخذ أبو منصور - أبو سلطان

# العباسيون في العراق

العباسيون أبو مدلل فخذ أبو منصور - أبو سلطان

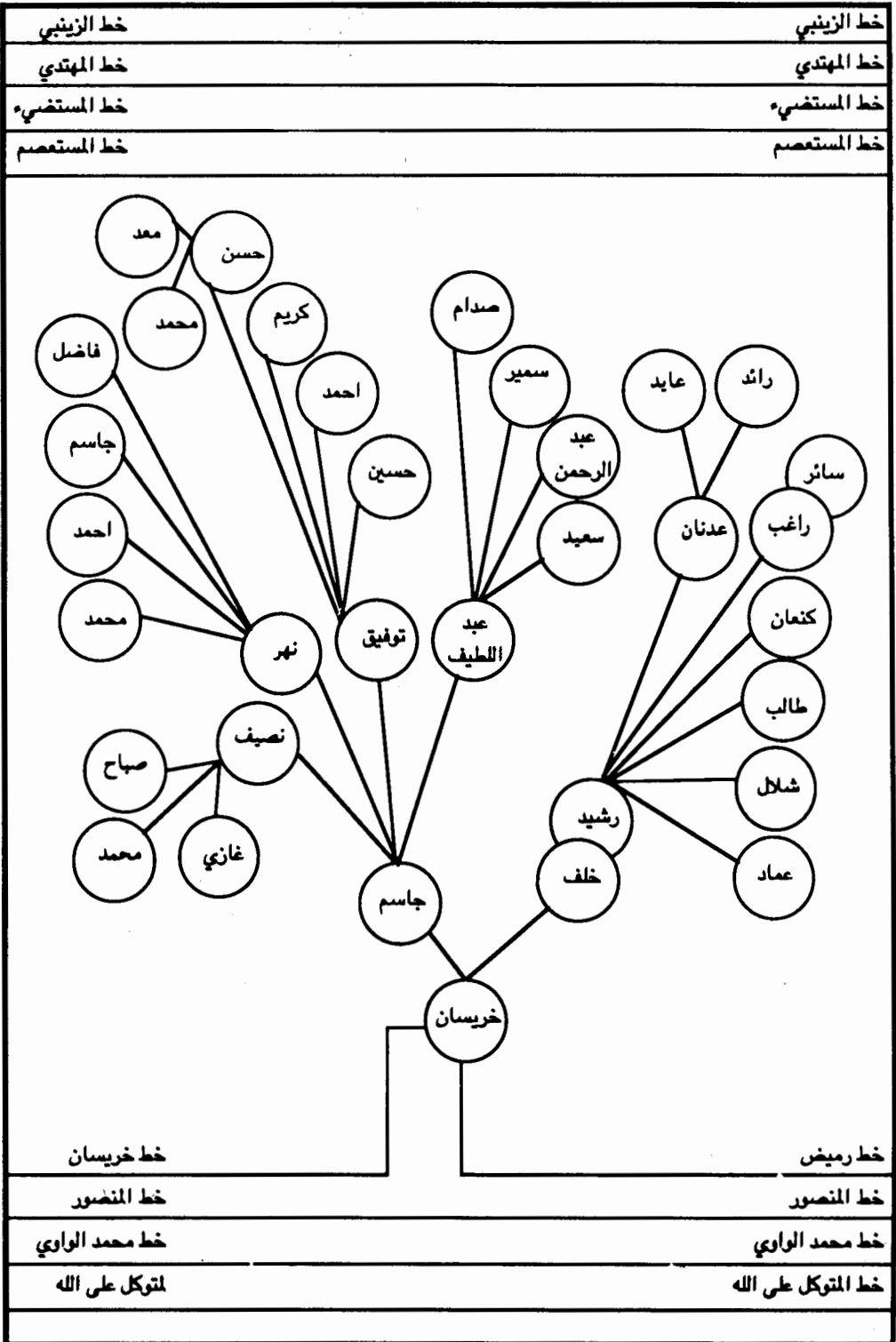

## العباسيون في العراق

خط الزينبي	خط الزينبي
خط المهدي	خط المهدي
خط المستضيء	خط المستضيء
خط المستعصم	خط المستعصم

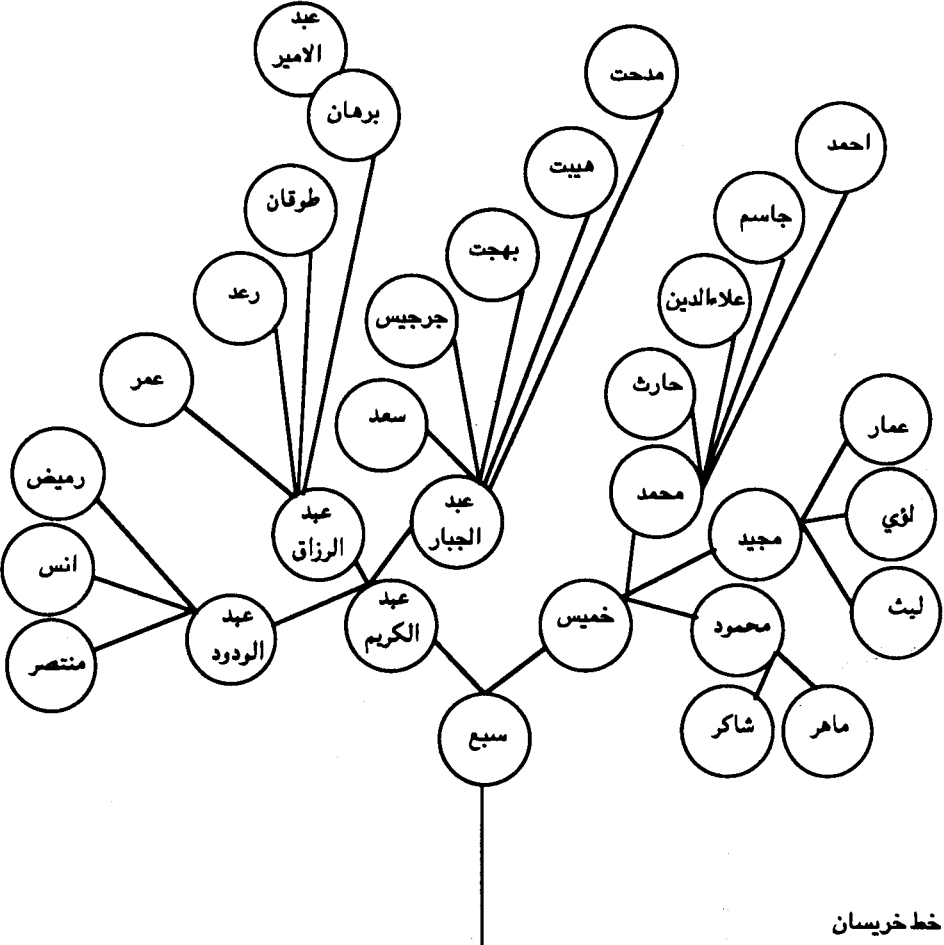

العباسيون ابو مدلل فخذ ابو منصور - ابو سلطان

خط المنصور	خط خريسان
خط محمد الواوي	خط محمد الواوي
خط المتوكل على الله	خط المتوكل على الله





## العباسيون في العراق

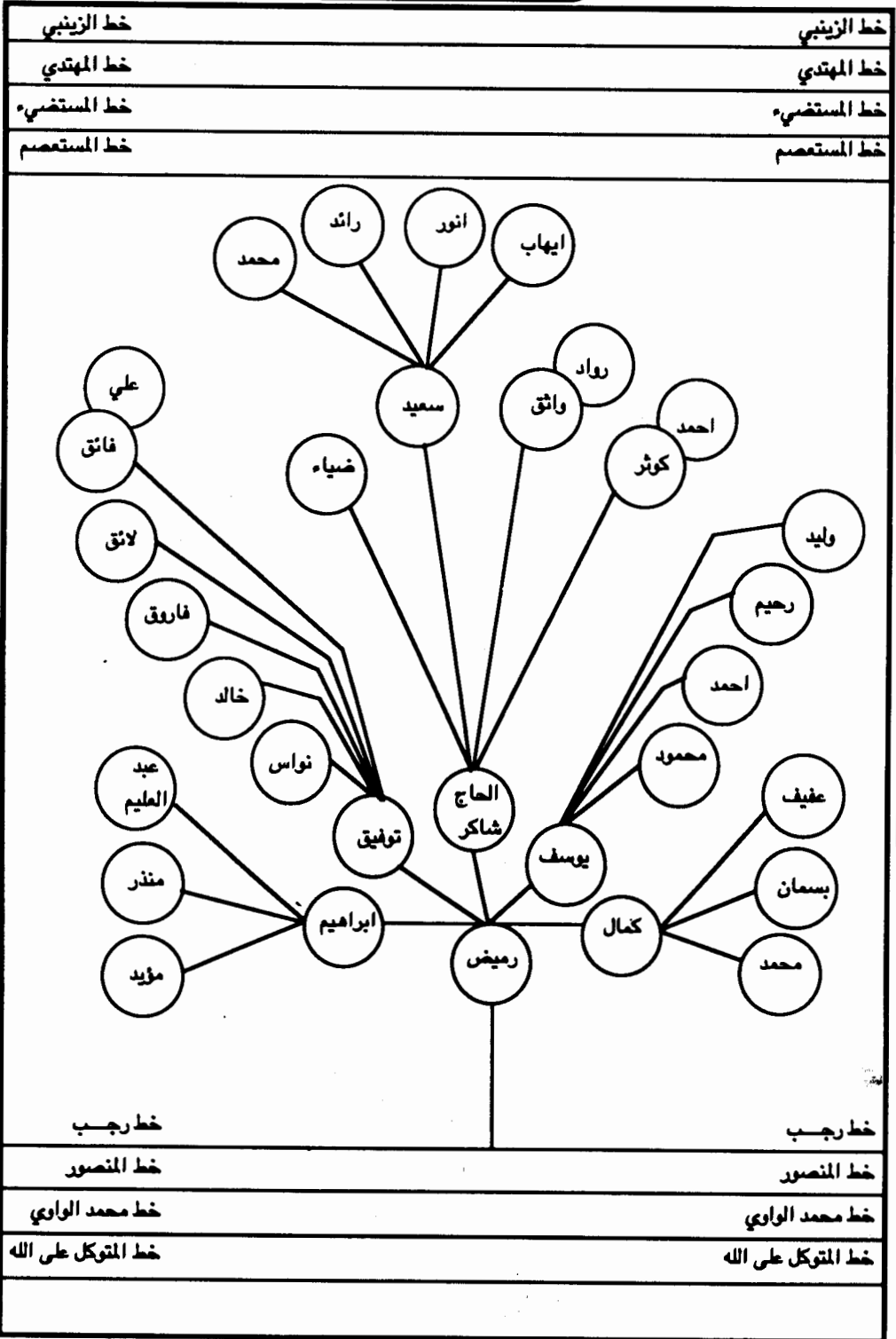

العباسيون ابو مدلل فخذ ابو منصور - ابو سلطان

## العباسيون في العراق

خط الزينبي	خط الزينبي
خط المهدي	خط المهدي
خط المستضيء	خط المستضيء
خط المستعصم	خط المستعصم

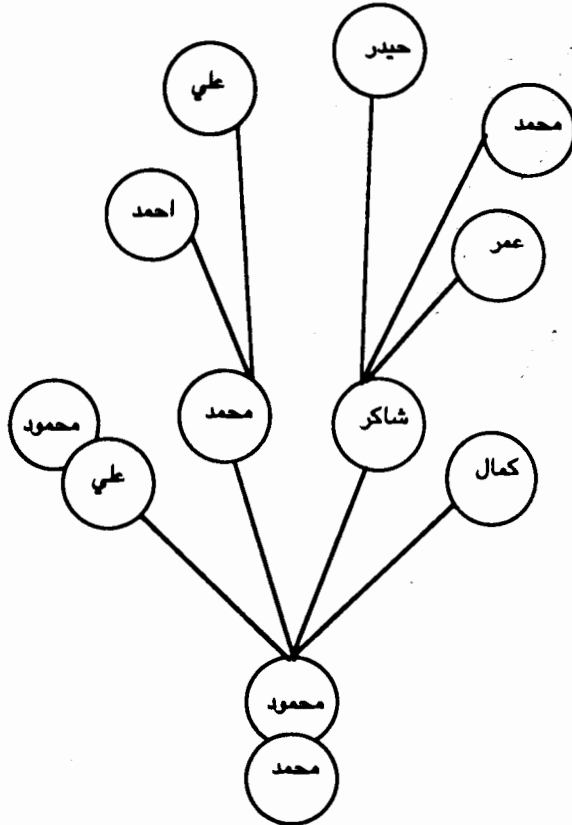

خط المنصور	خط رجب
خط محمد الواوي	خط المنصور
خط المتوكل على الله	خط محمد الواوي
	خط المتوكل على الله

العباسيون البو مدلل فخذ البو منصور - البو سلطان

## العباسيون في العراق

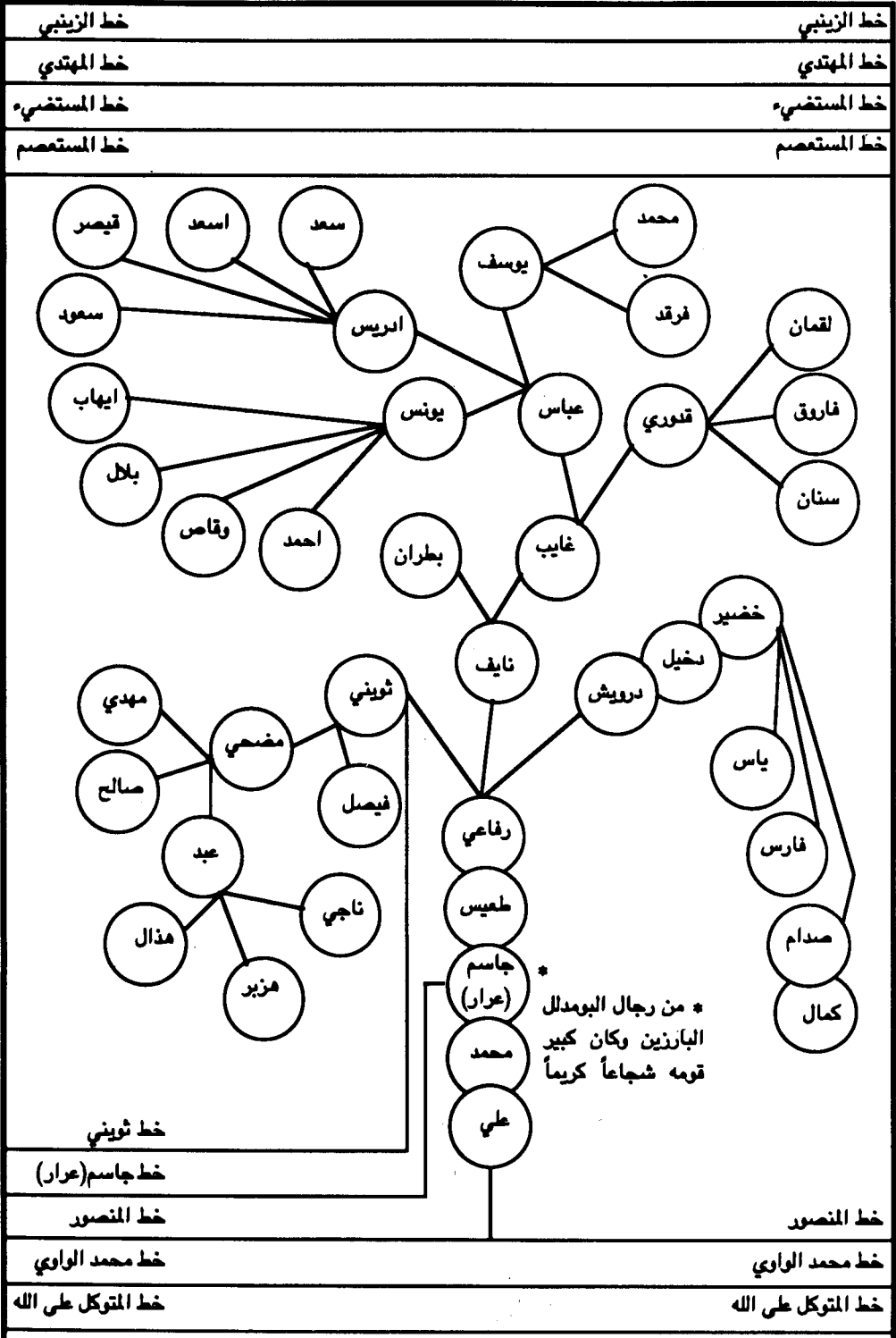

العباسيون البومدل فخذ البومعلي

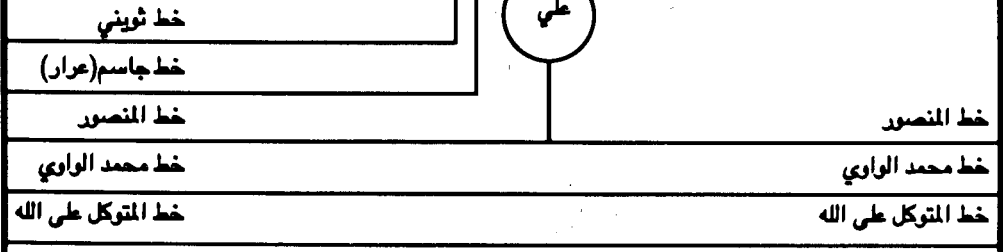

العباسيون في العراق

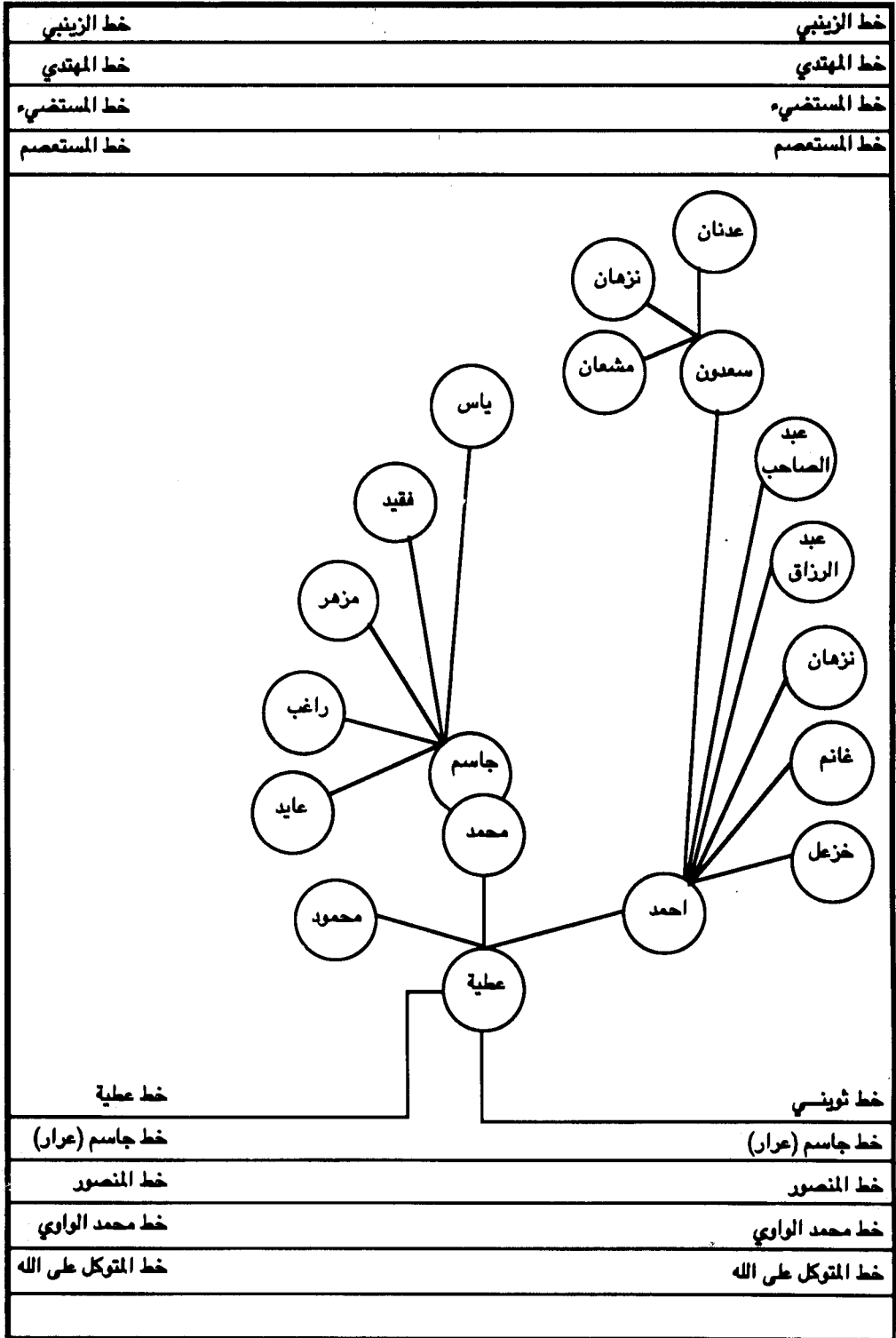

العباسيون البر مدلل فخذ البر علي

خط عطية	خط ثوينسي
خط جاسم (عرار)	خط جاسم (عرار)
خط المنصور	خط المنصور
خط محمد الواوي	خط محمد الواوي
خط المتوكل على الله	خط المتوكل على الله

## العباسيون في العراق

خط الزينبي	خط الزينبي
خط المهدي	خط المهدي
خط المستضيء	خط المستضيء
خط المستعصم	خط المستعصم

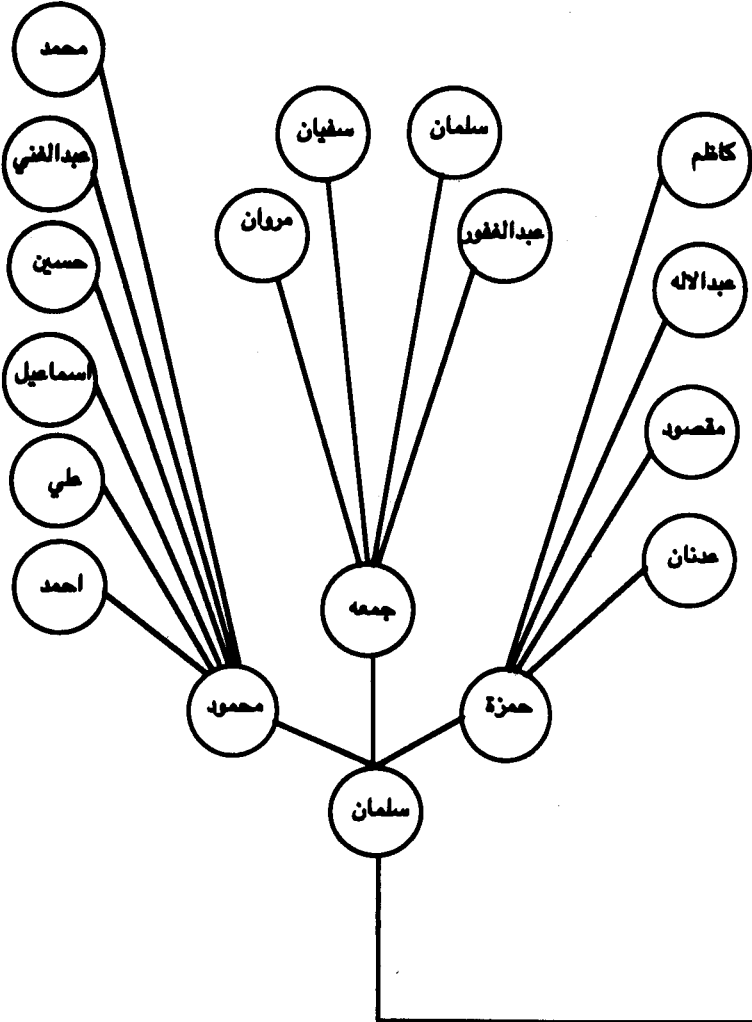

العباسيون البو مدلل وفخذ البو علي

خط جاسم (مرار)	خط جاسم (مرار)
خط المنصور	خط المنصور
خط محمد الواوي	خط محمد الواوي
خط المتوكل على الله	خط المتوكل على الله

## العباسيون في العراق

خط الزينبي	خط الزينبي
خط المهدي	خط المهدي
خط المستضيء	خط المستضيء
خط المستعصم	خط المستعصم

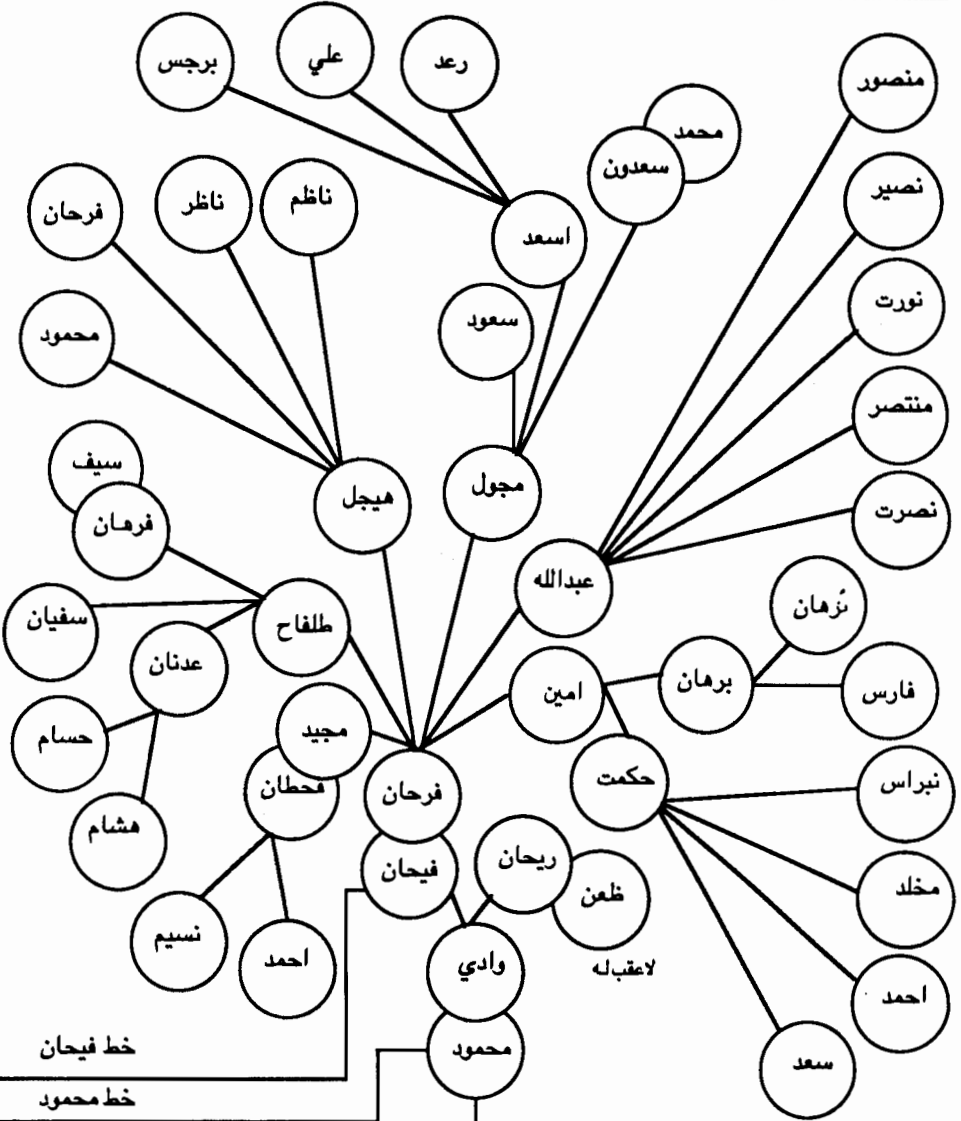

العباسيون ابو مدلل فخذ ابو علي

خط جاسم (عرار)	خط جاسم (عرار)
خط المنصور	خط المنصور
خط محمد الواوي	خط محمد الواوي
خط المتوكل على الله	خط المتوكل على الله

## العباسيون في العراق

خط الزينبي	خط الزينبي
خط المهدي	خط المهدي
خط المستضيء	خط المستضيء
خط المستعصم	خط المستعصم
خط محمد	خط فيحان
خط جاسم (عرار)	خط جاسم (عرار)
خط المنصور	خط المنصور
خط محمد الواوي	خط محمد الواوي
خط المتوكل على الله	خط المتوكل على الله

العباسيون ابو مدلل فخذ ابو علي

## العباسيون في العراق

خط الرئيسي	خط الرئيسي
خط المهدي	خط المهدي
خط المستضيء	خط المستضيء
خط المستعصم	خط المستعصم

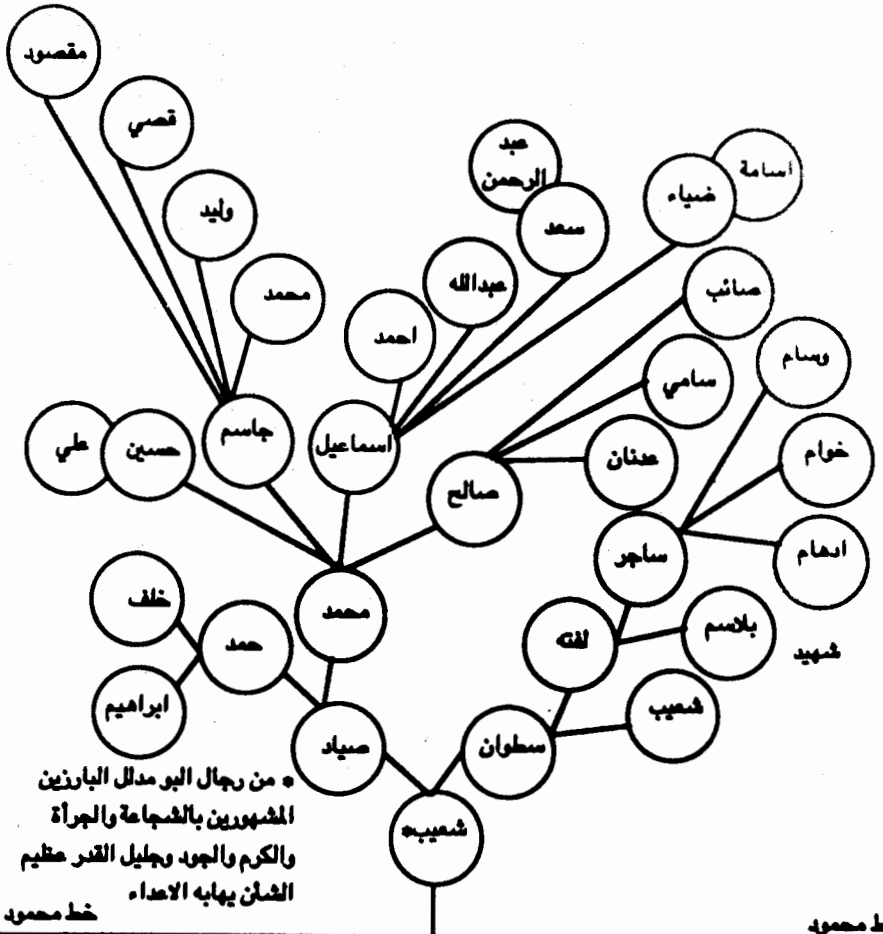

من رجال البوم مدال البارزين المشهورين بالشجاعة والجرأة والكرم والجود وجليل القدر عظيم الشأن يهابه الاحدء

العباسيون البوم مدال فخذ البوم على



## العباسيون في العراق

خط الزينبي	خط الزينبي
خط المهدي	خط المهدي
خط المستضيء	خط المستضيء
خط المستعصم	خط المستعصم
خط محمود	خط محمود
خط جاسم (عرار)	خط جاسم (عرار)
خط المنصور	خط المنصور
خط محمد الواوي	خط محمد الواوي
خط المتوكل على الله	خط المتوكل على الله

العباسيون أبو مدلل فخذ أبو علي

العباسيون في العراق

خط الزينبي	خط الزينبي
خط المهدي	خط المهدي
خط المستضيء	خط المستضيء
خط المستعصم	خط المستعصم

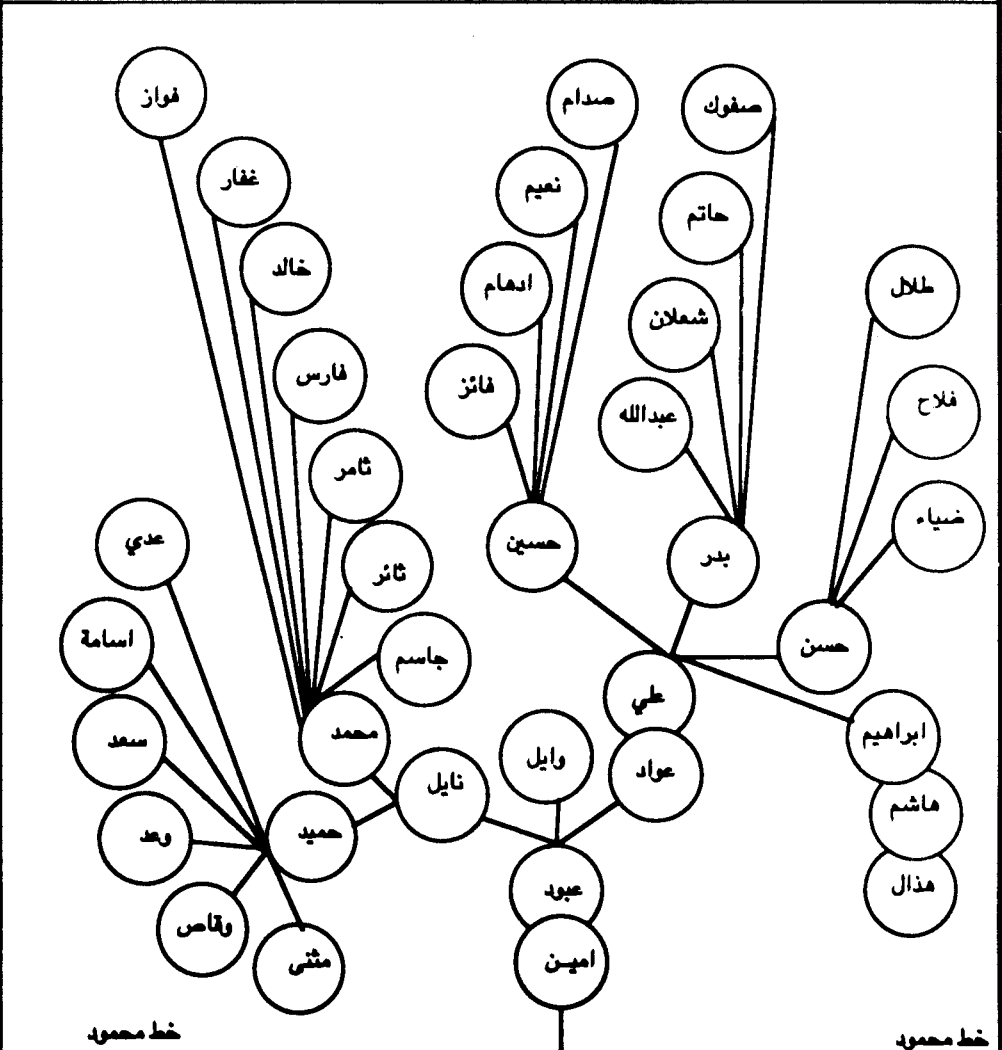

العباسيون البو مدلل فخذ البو علي

خط محمود	خط محمود
خط جاسم (عرار)	خط جاسم (عرار)
خط المنصور	خط المنصور
خط محمد الواوي	خط محمد الواوي
خط المتوكل على الله	خط المتوكل على الله

## العباسيون في العراق

خط الزينبي	خط الزينبي
خط المهدي	خط المهدي
خط المستضيء	خط المستضيء
خط المستعصم	خط المستعصم

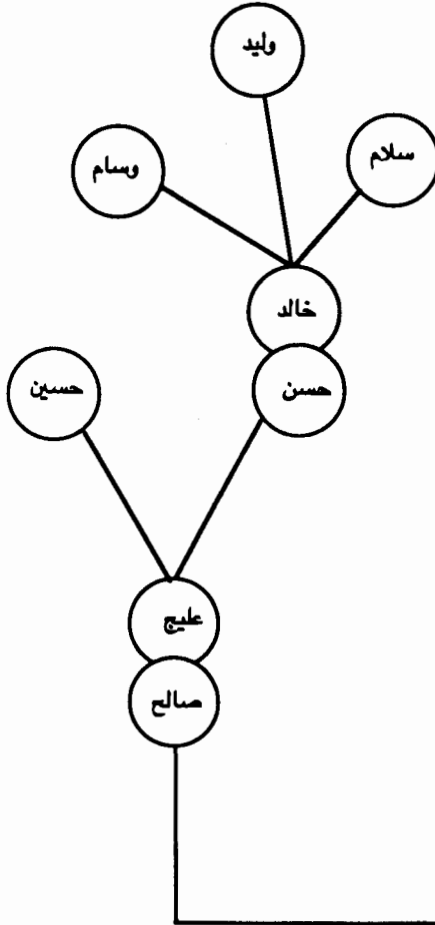

العباسيون ابو مدلل فخذ ابو علي

خط جاسم (عرار)	خط جاسم (عرار)
خط المنصور	خط المنصور
خط محمد الواوي	خط محمد الواوي
خط المتوكل على الله	خط المتوكل على الله

## العباسيون في العراق

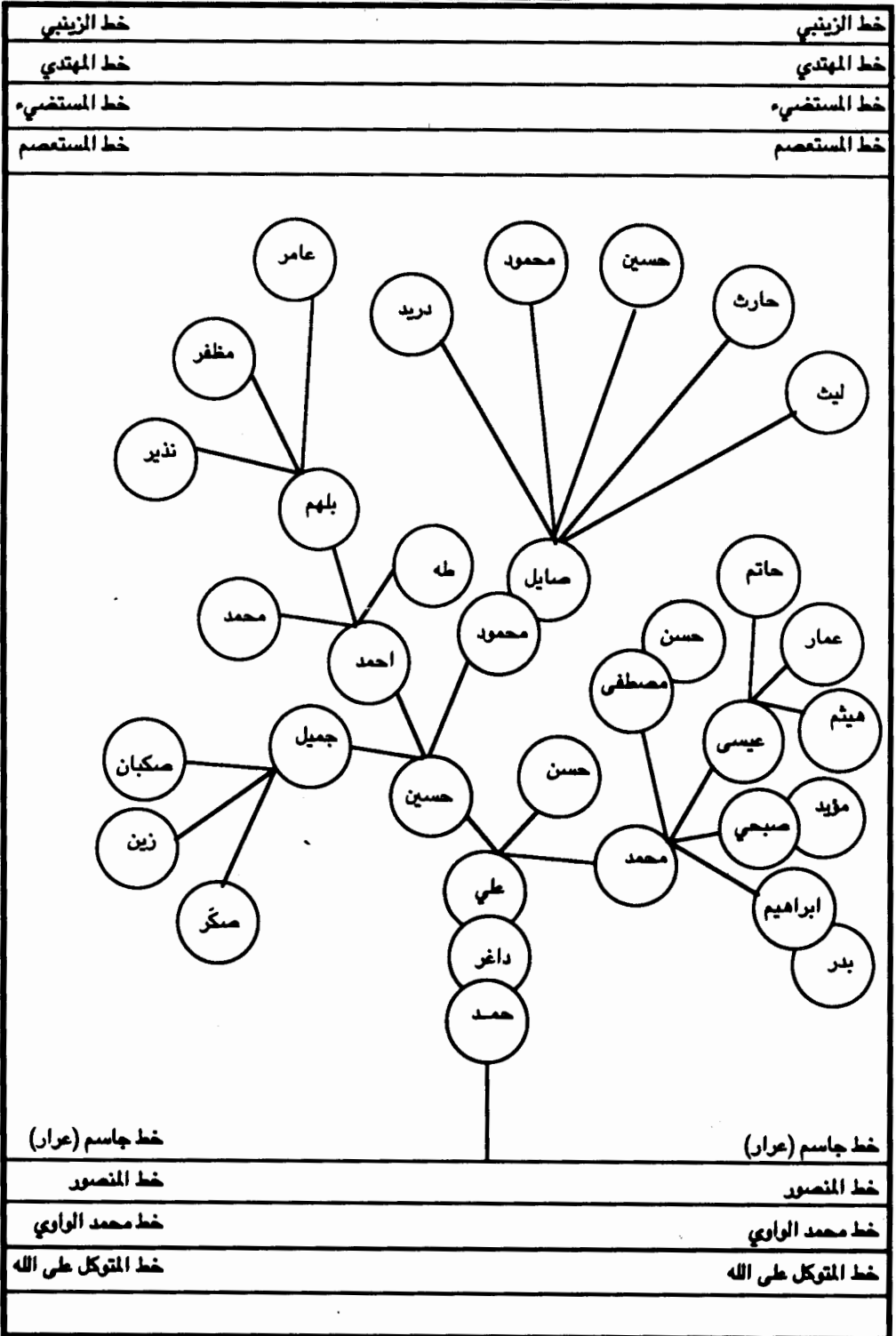

العباسيون البو مدلل بو فخذ ابو علي

## العباسيون في العراق

خط الزينبي	خط الزينبي
خط المهدي	خط المهدي
خط المستضيء	خط المستضيء
خط المستعصم	خط المستعصم

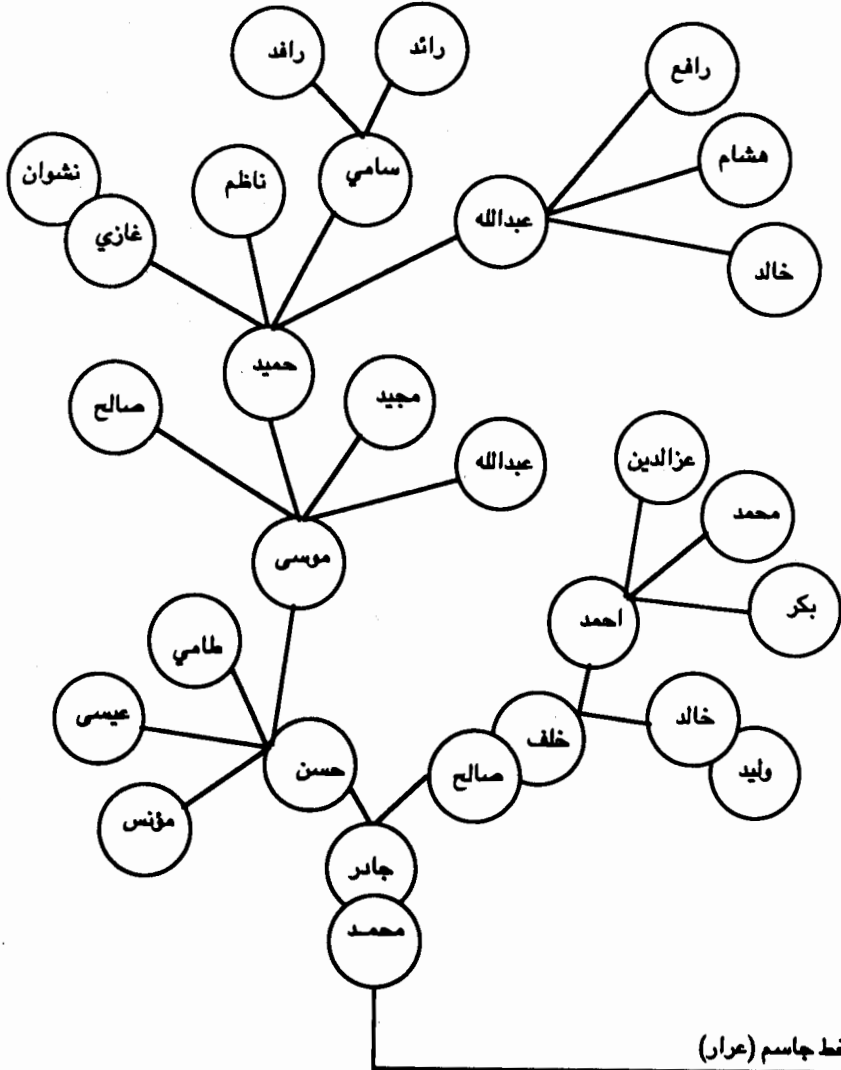

العباسيون ابو مدلل فخذ ابو علي

خط المنصور	خط المنصور (عراق)
خط محمد الواوي	خط محمد الواوي
خط المتوكل على الله	خط المتوكل على الله

## العباسيون في العراق

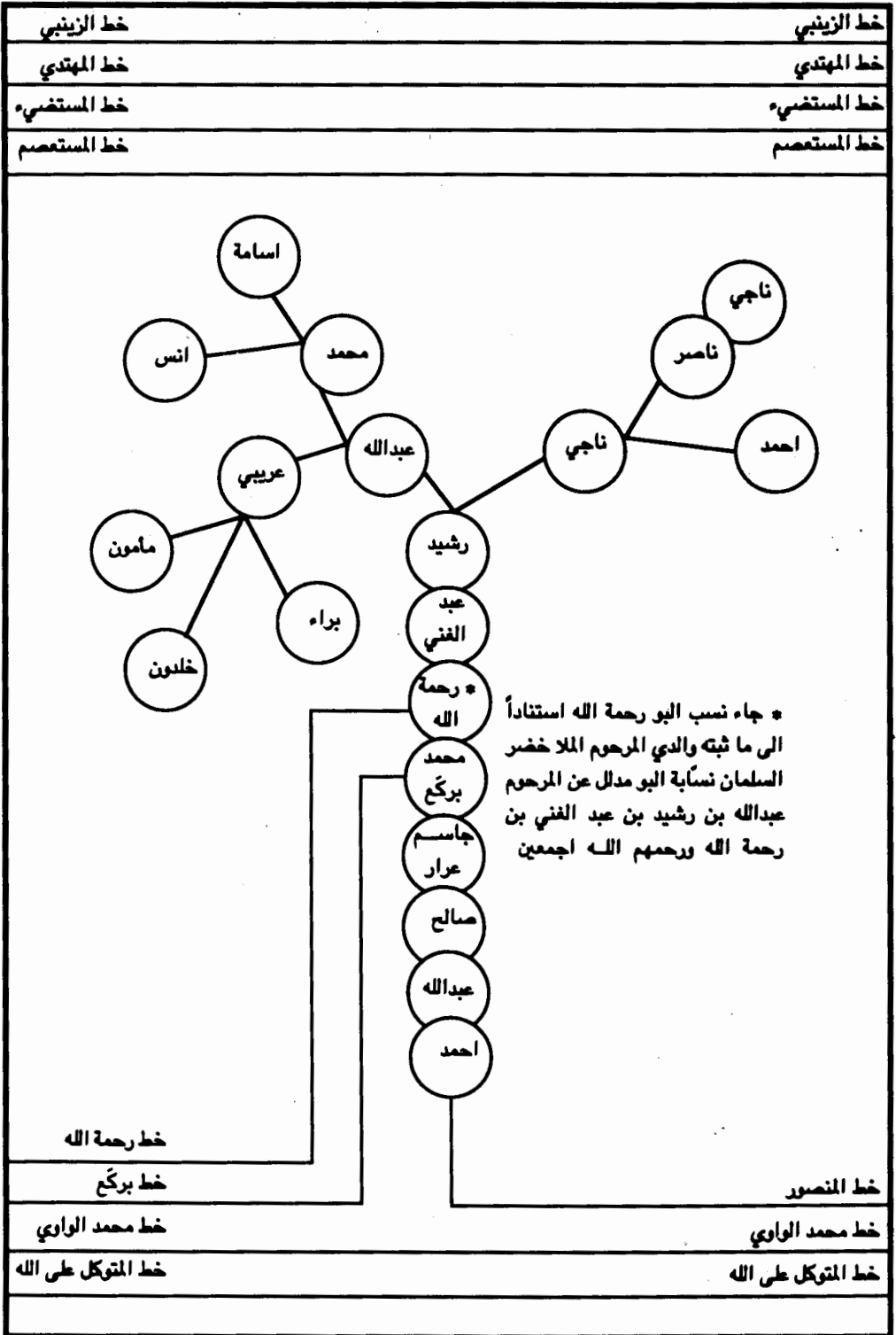

العباسيون البو مدال- فخذ البو رحمة الله

## العباسيون في العراق

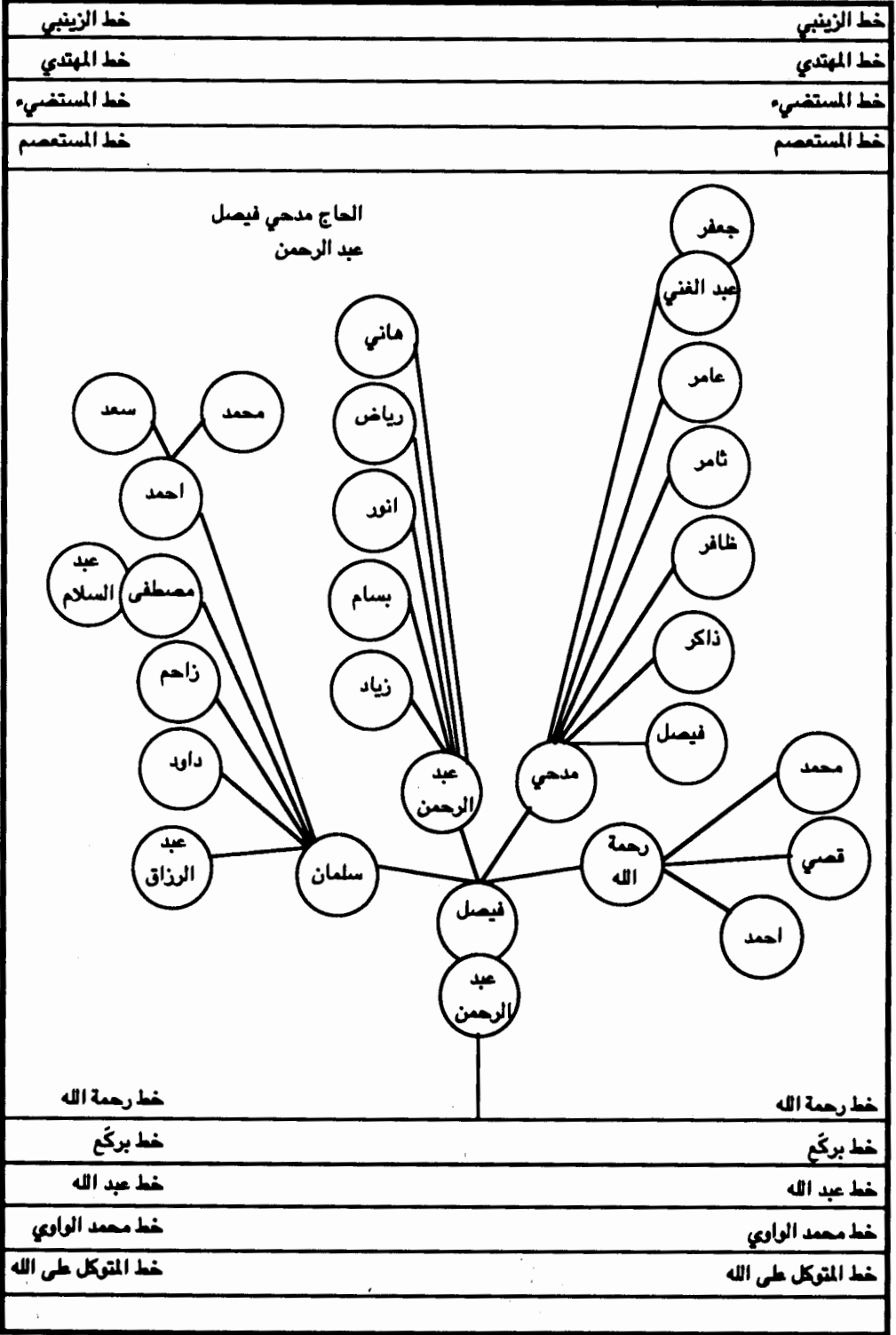

العباسيون ابو مدلل - فخذ ابو رحمة الله

# العباسيون في العراق

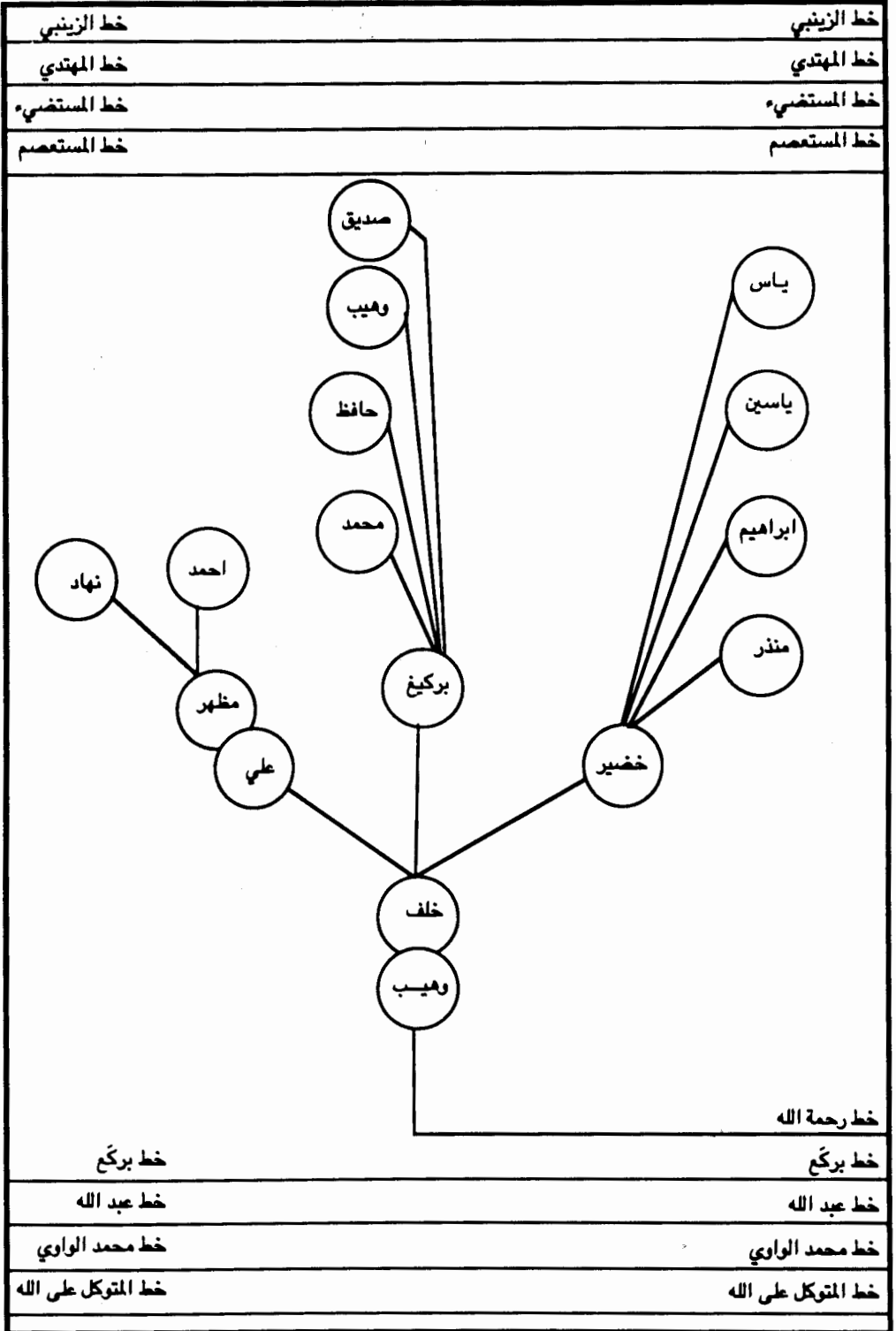

العباسيون البو مدلل-فخذ البو رحمة الله

خط برکع	خط برکع
خط عبد الله	خط عبد الله
خط محمد الواوي	خط محمد الواوي
خط المتوكل على الله	خط المتوكل على الله



# العباسيون في العراق

خط الزينبي	خط الزينبي
خط المهدي	خط المهدي
خط المستضيء	خط المستضيء
خط المستصم	خط المستصم
خط برکع	خط برکع
خط عبد الله	خط عبد الله
خط محمد الواوي	خط محمد الواوي
خط المتوكل على الله	خط المتوكل على الله

العباسيون البو مدلل-فخذ البو رحمة الله

# العباسيون في العراق

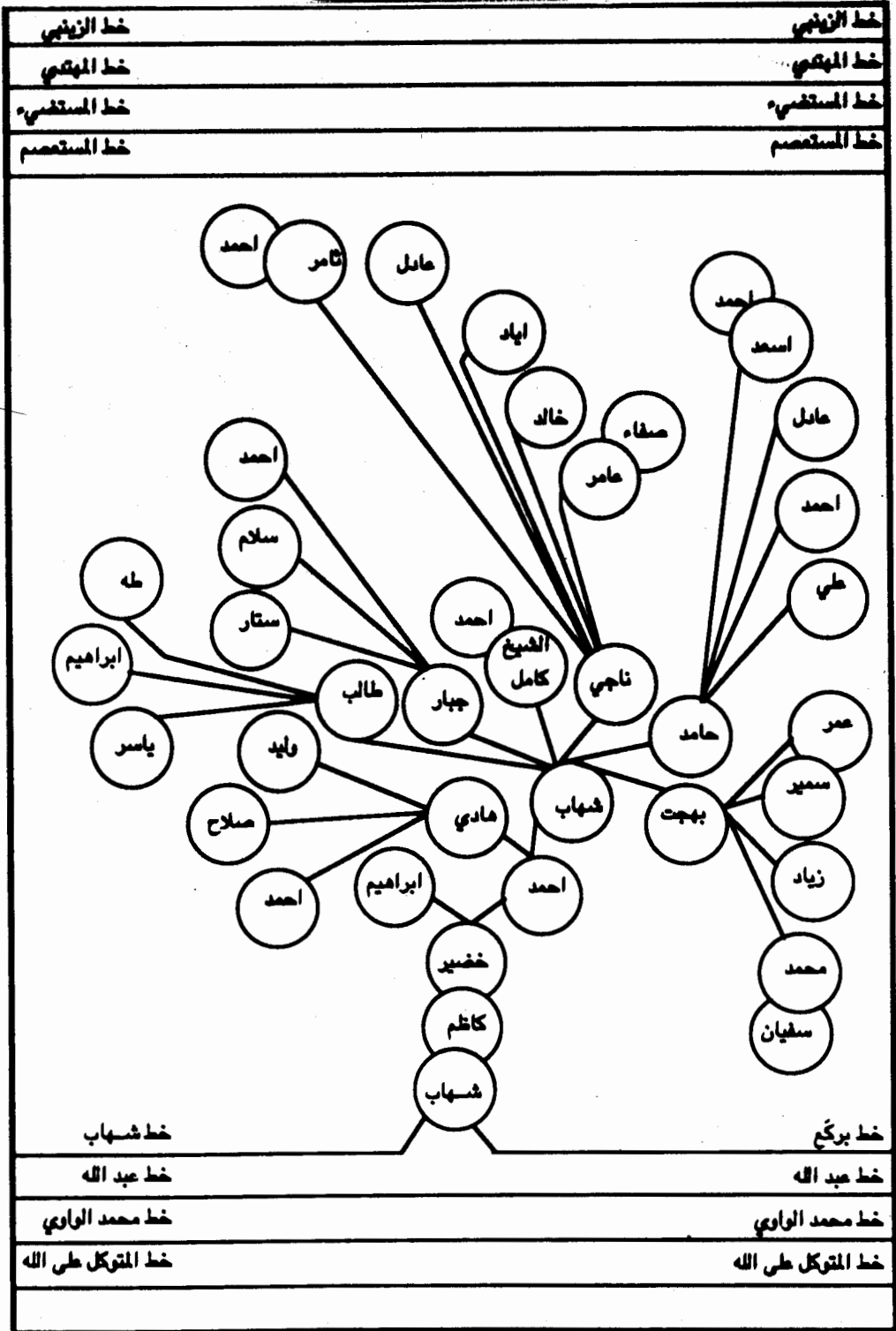

العباسيون البو مدلل-فخذ البو رعمة الله

# العباسيون في العراق

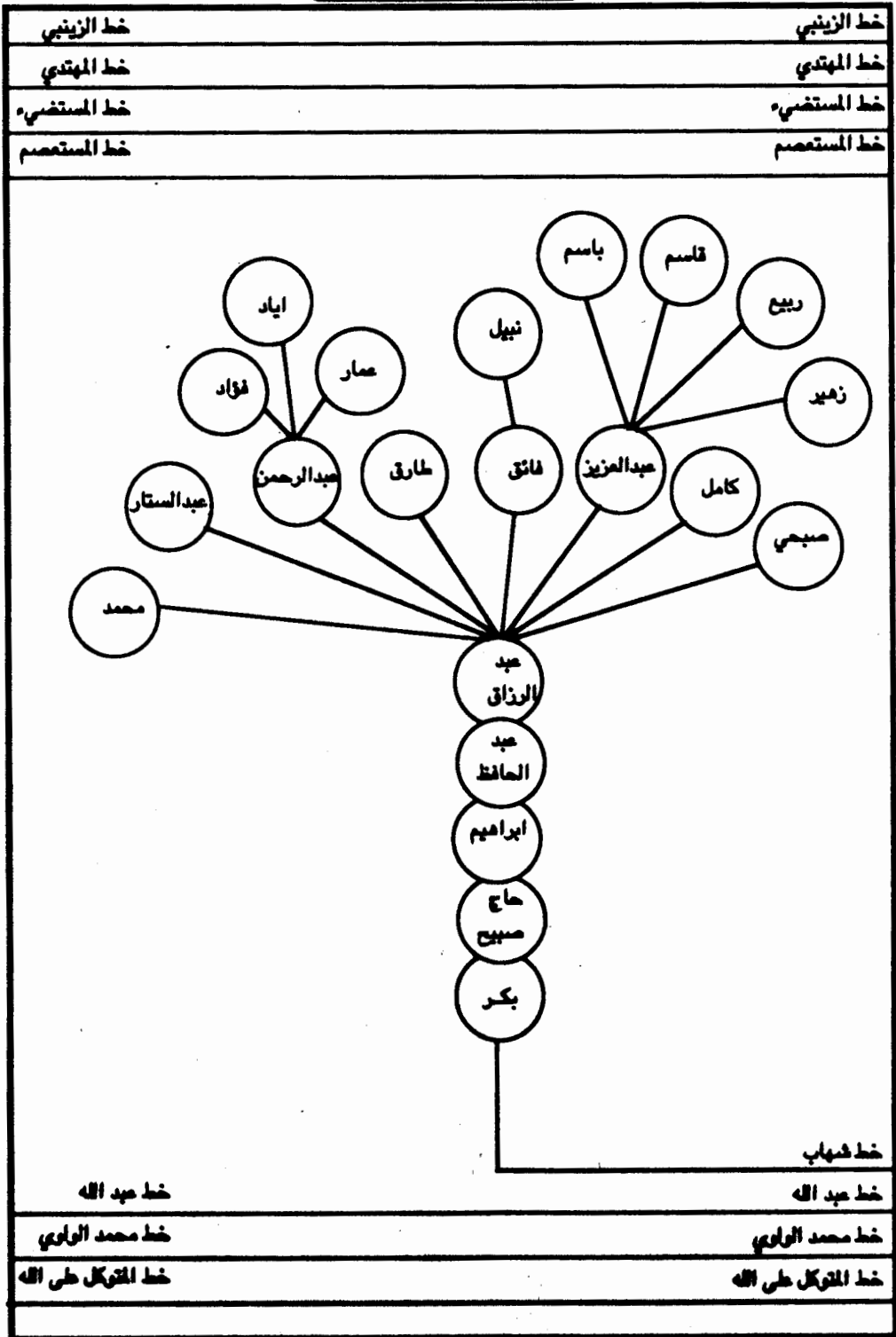

العباسيون ابو مدلل- فخذ ابو رحمة الله

خط عبد الله

خط شهاب

خط محمد الواوي

خط عبد الله

خط محمد الواوي

خط المتوكل على الله

خط المتوكل على الله

## العباسيون في العراق

خط الزينبي	خط الزينبي
خط المهدي	خط المهدي
خط المستضيء	خط المستضيء
خط المستعصم	خط المستعصم

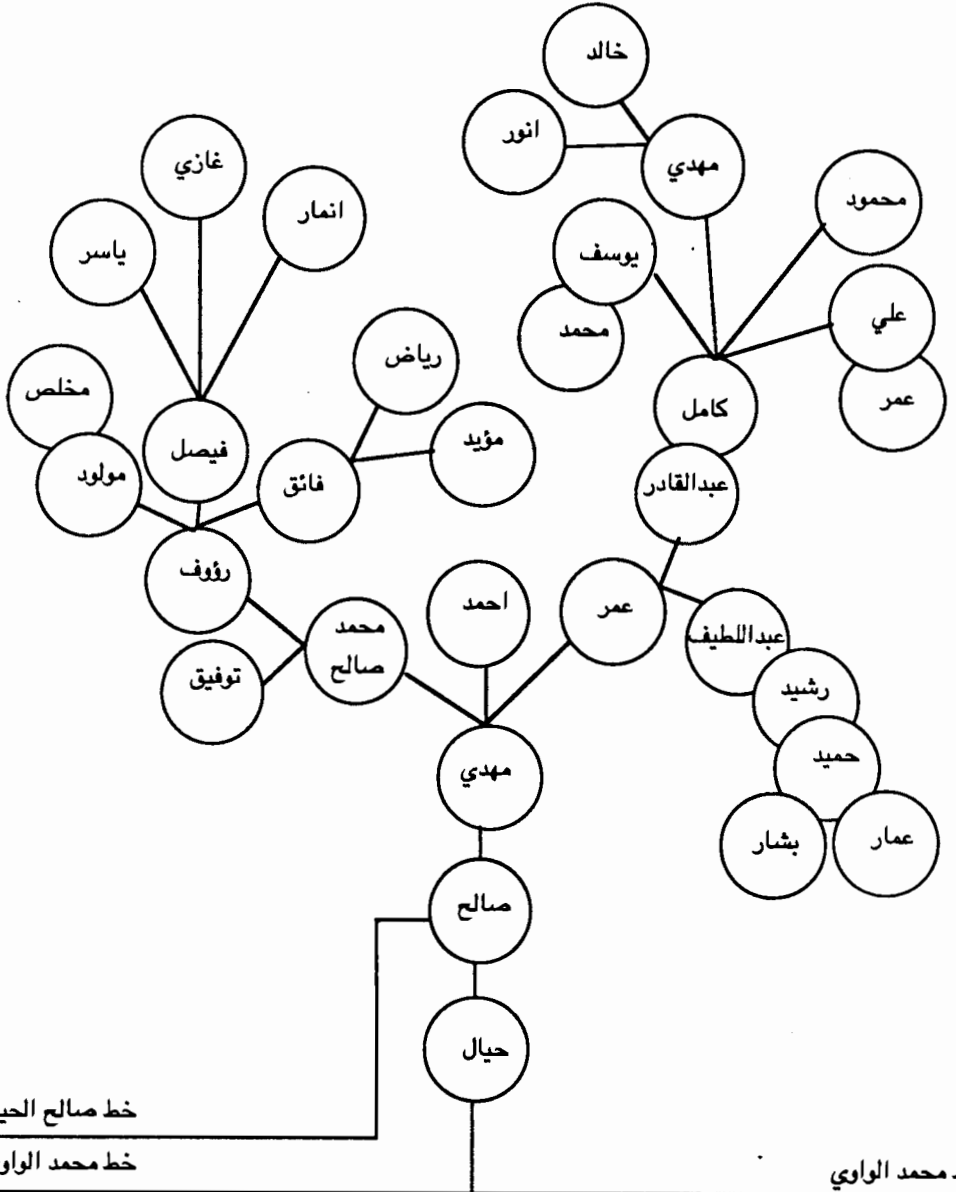

العباسيون البو مدلل- فخذ البو واوي- البو حيال

خط صالحي	خط محمد الواوي
خط محمد الواوي	خط المتوكل على الله
خط المتوكل على الله	خط المتوكل على الله

# العباسيون في العراق

خط الزينبي	خط الزينبي
خط المهدي	خط المهدي
خط المستضيء	خط المستضيء
خط المستعصم	خط المستعصم

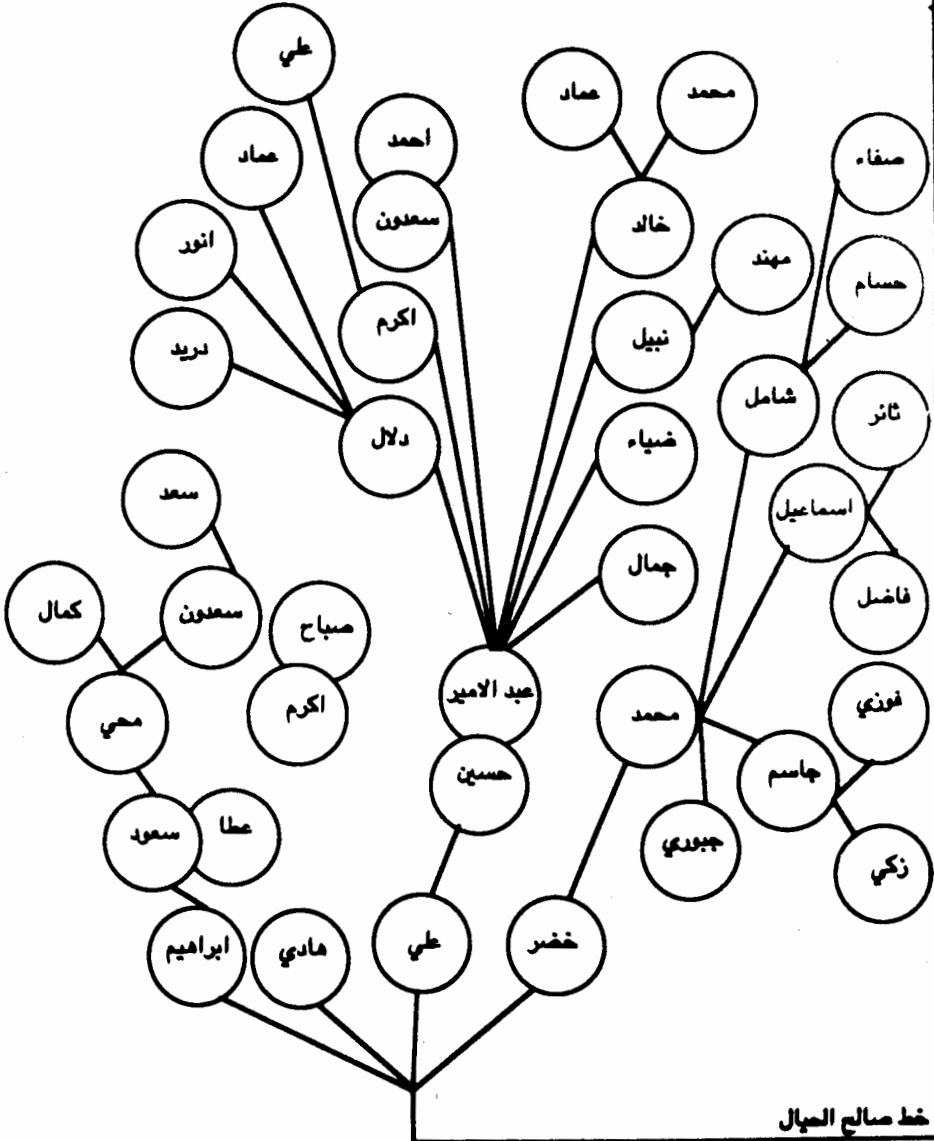

العباسيون ابو مدلل - فخذ ابو واوي - ابو هيبال

خط محمد الواوي	خط صالح الميال
خط المتوكل على الله	خط المتوكل على الله

## العباسيون في العراق

خط الزينبي	خط الزينبي
خط المهدي	خط المهدي
خط المستضيء	خط المستضيء
خط المستعصم	خط المستعصم

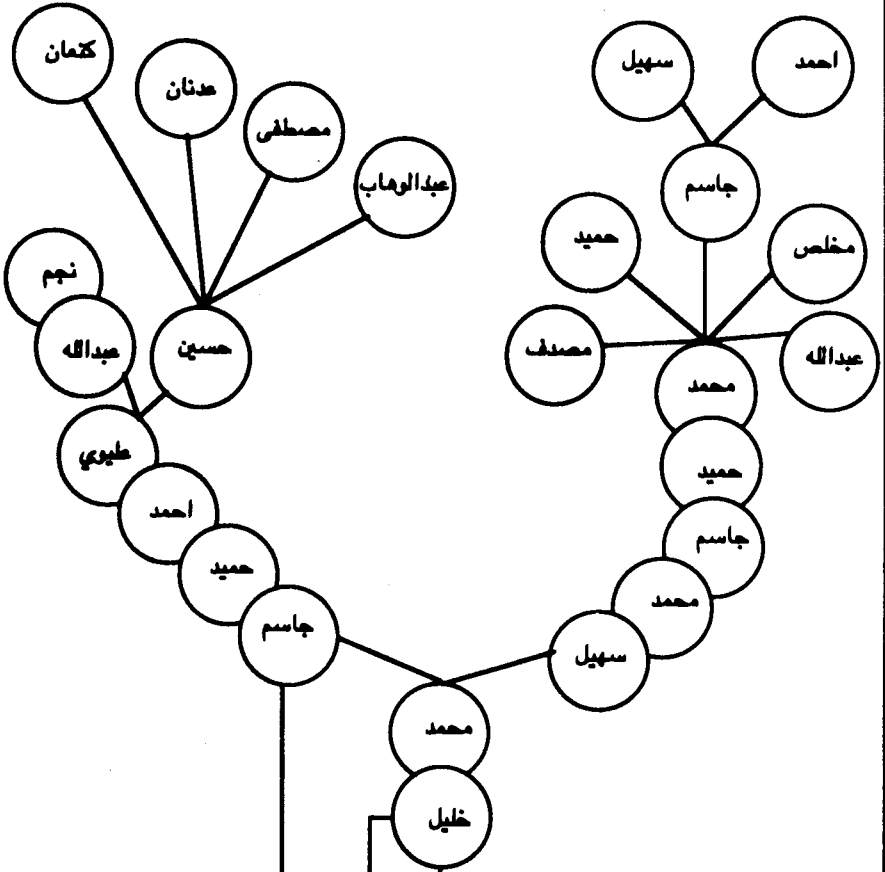

خط جاسم	خط محمد الواوي
خط خليل	خط المتوكل على الله
خط محمد الواوي	خط المتوكل على الله
خط المتوكل على الله	خط المتوكل على الله

العباسيون البو مدلل-فخذ البو واوي-البو خليل

## العباسيون في العراق

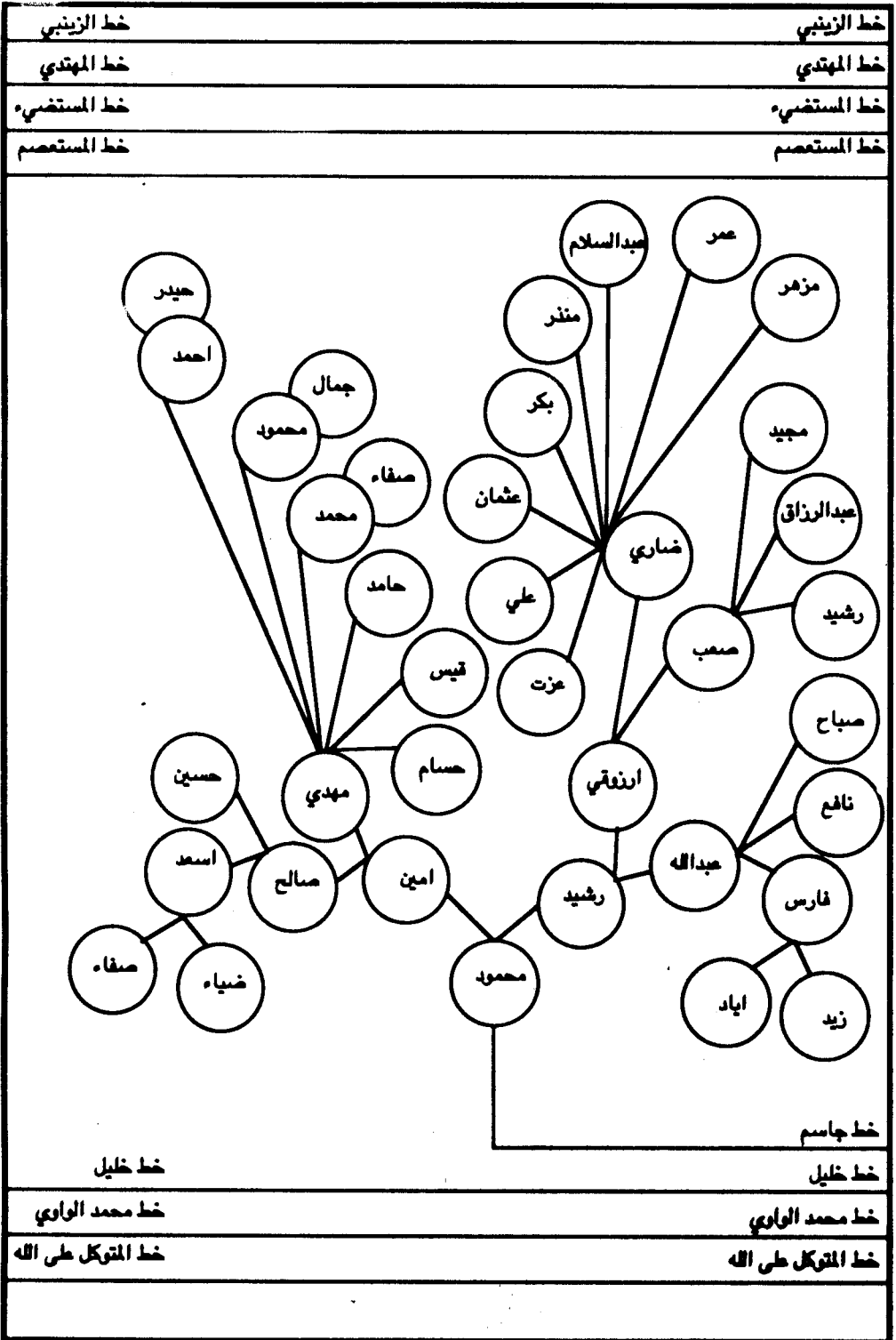

العباسيون ابو مدلل- فخذ ابو واوي- ابو خليل

## العباسيون في العراق

خط الزينبي	خط الزينبي
خط المهدي	خط المهدي
خط المستضيء	خط المستضيء
خط المستعصم	خط المستعصم

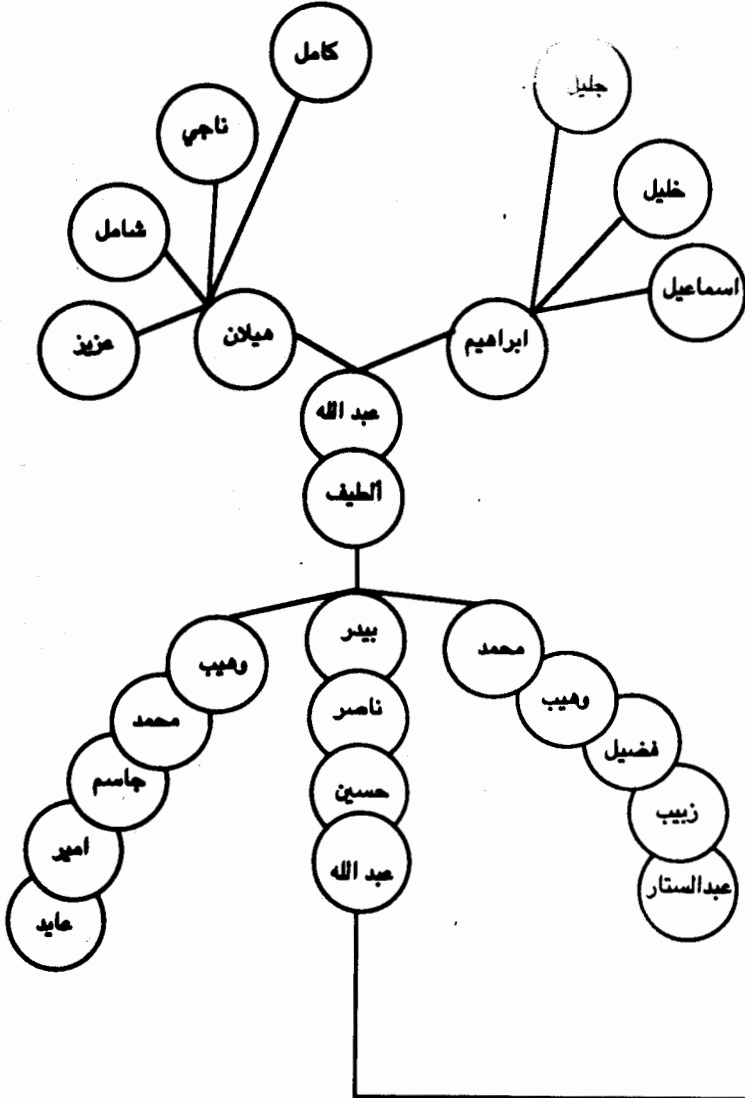

خط محمد الواوي	خط محمد الواوي
خط المتوكل على الله	خط المتوكل على الله

العباسيون البو مدلل-فخذ البو واوي-البو خليل



## العباسيون في العراق

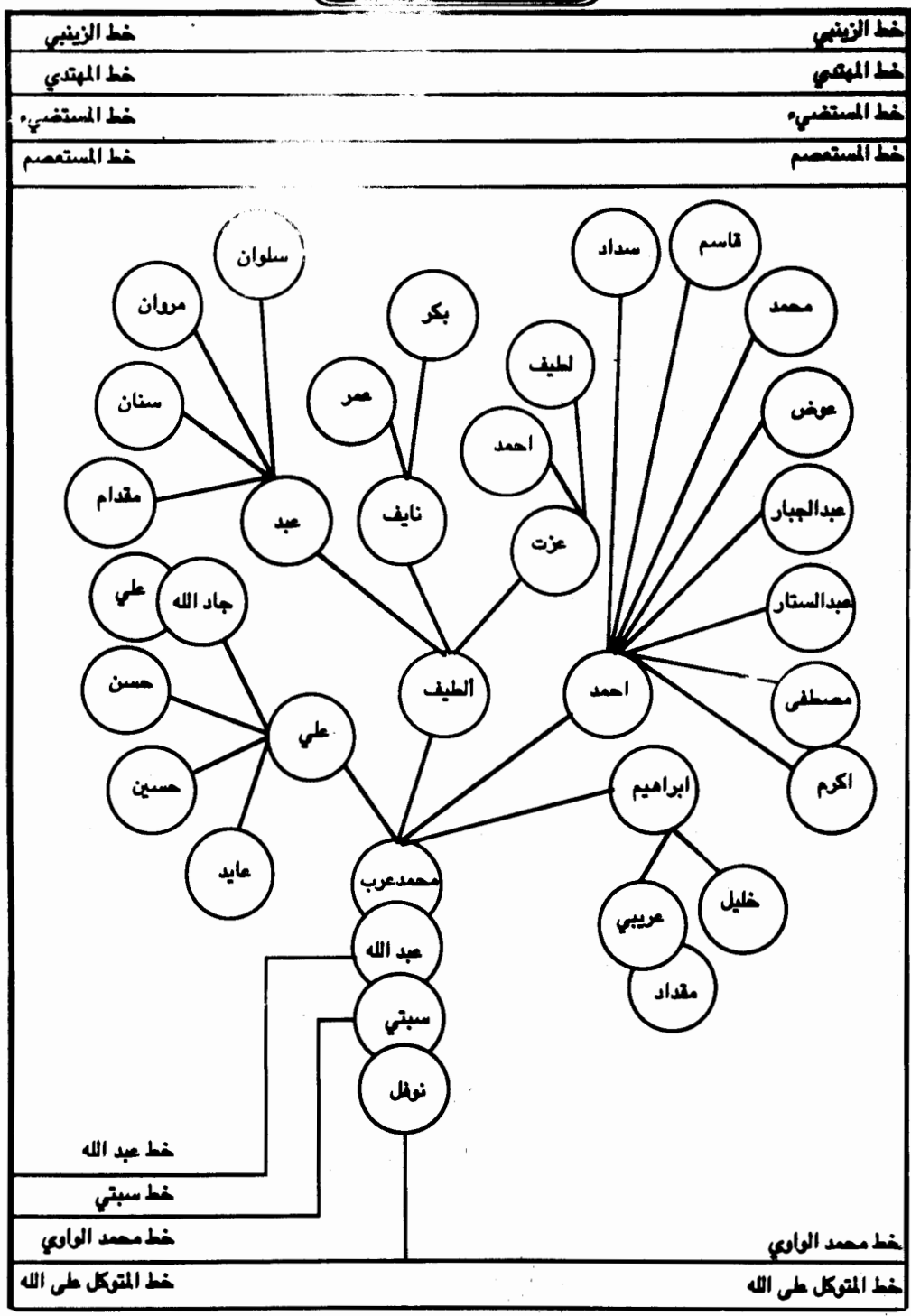

العباسيون البو مدتل- فخذ البو واوي- محمد عرب

# العباسيون في العراق

خط الزينبي

خط الزينبي

خط المهدي

خط المهدي

خط المستضيء

خط المستضيء

خط المستعصم

خط المستعصم

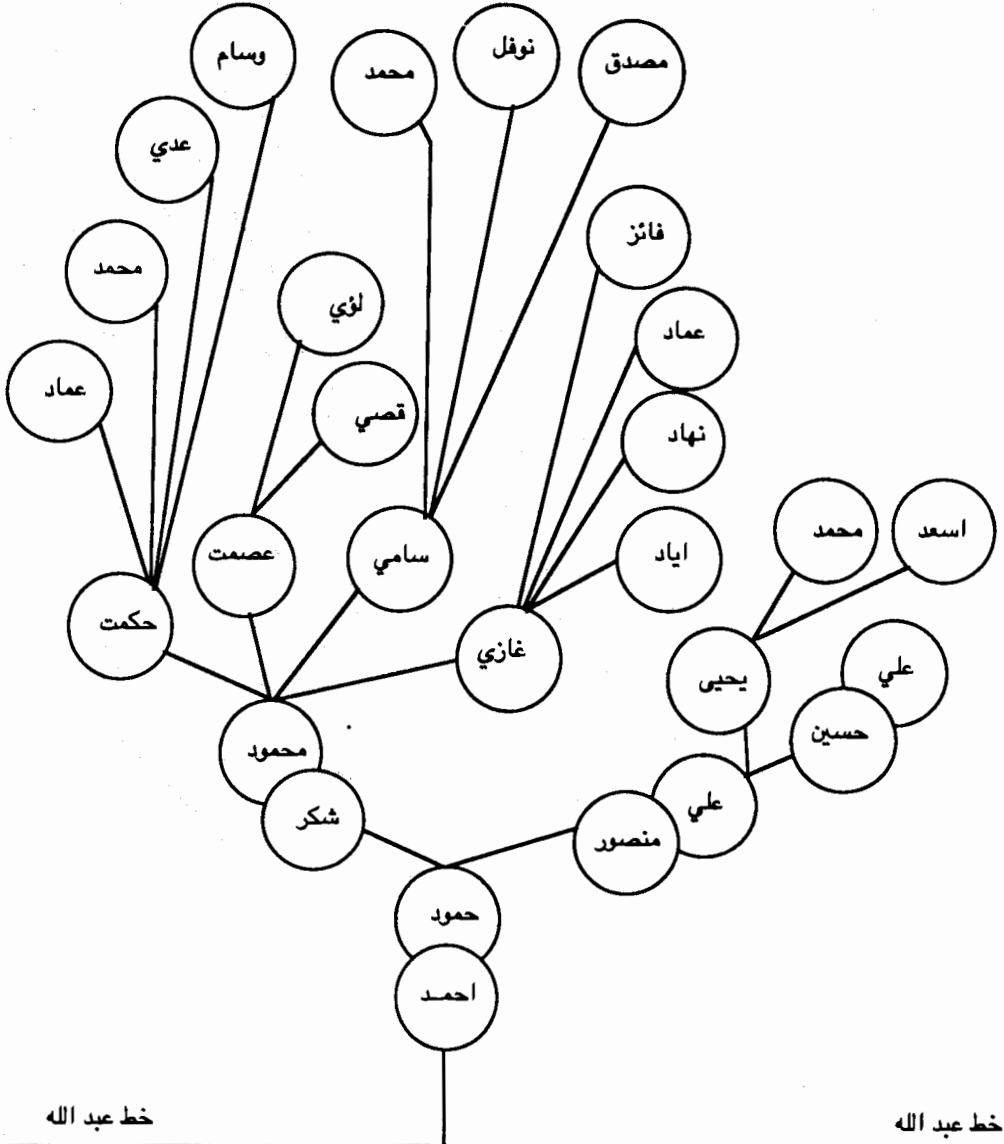

خط عبد الله

خط عبد الله

خط سبتي

خط سبتي

خط محمد الواوي

خط محمد الواوي

خط المتوكل على الله

خط المتوكل على الله

العباسيون البو مدلل-فخذ البو واوي-السبتي

العباسيون في العراق

خط الزينبي	خط الزينبي
خط المهدي	خط المهدي
خط المستضيء	خط المستضيء
خط المستعصم	خط المستعصم

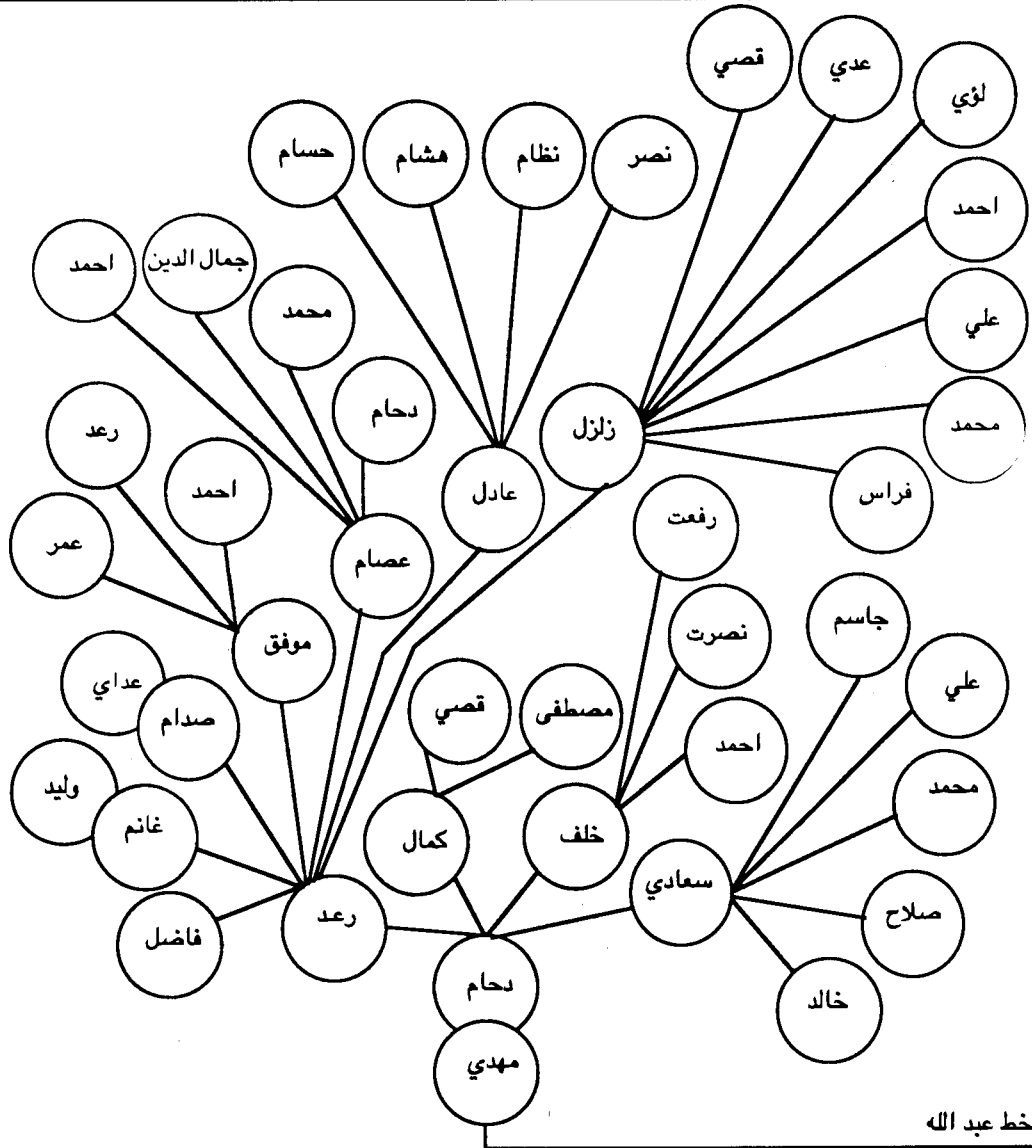

العباسيون ابو مدلل - فخذ ابو واوي - السبتى

خط سبتي	خط سبتي
خط محمد الواري	خط محمد الواري
خط المتوكل على الله	خط المتوكل على الله

# العباسيون في العراق

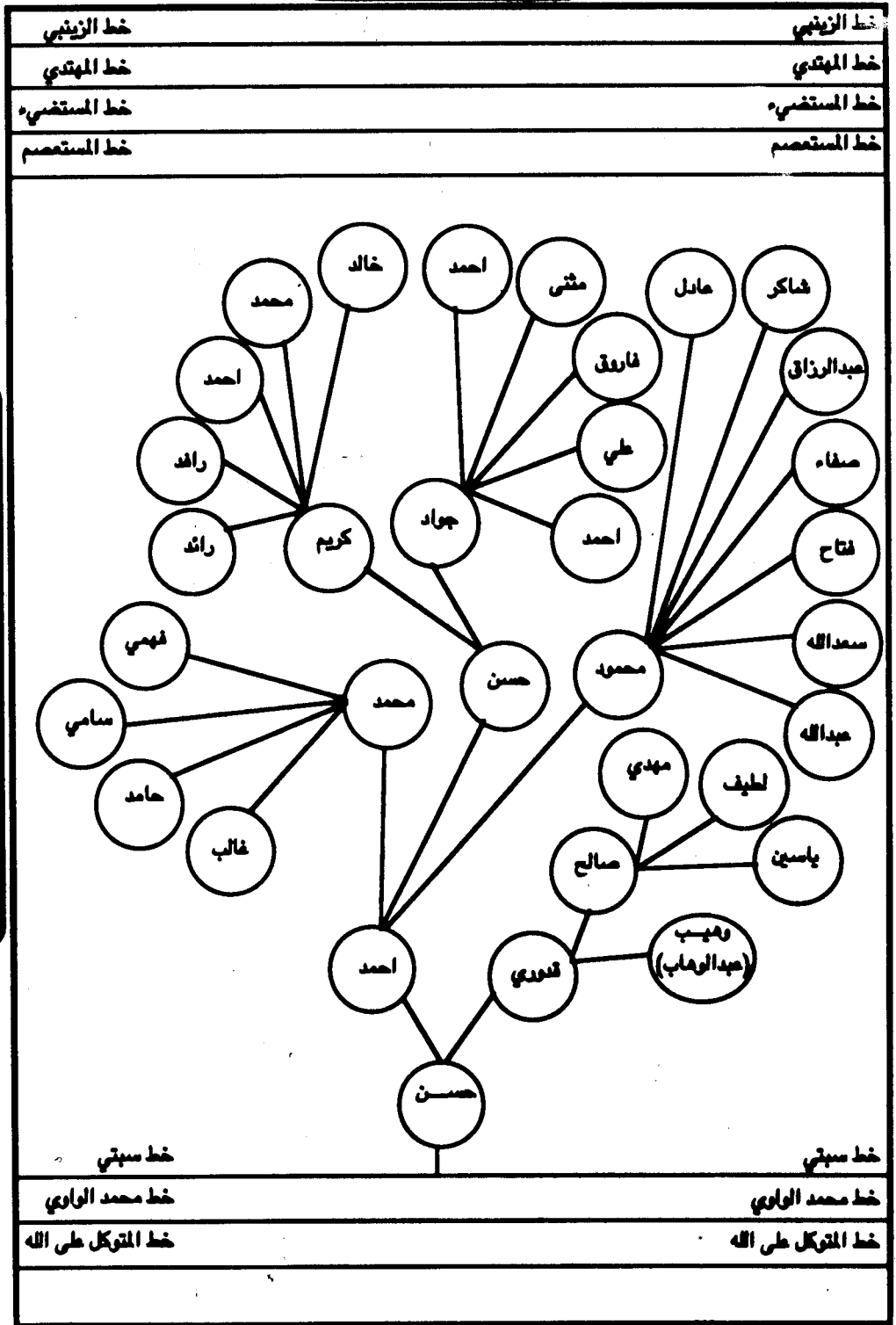

العباسيون ابو مدلل - فخذ ابو واوي - السبتى

خط سبتي	خط سبتي
خط محمد الواوي	خط محمد الواوي
خط المتوكل على الله	خط المتوكل على الله

## العباسيون في العراق

خط الزينبي	خط الزينبي
خط المهدي	خط المهدي
خط المستضيء	خط المستضيء
خط المستعصم	خط المستعصم

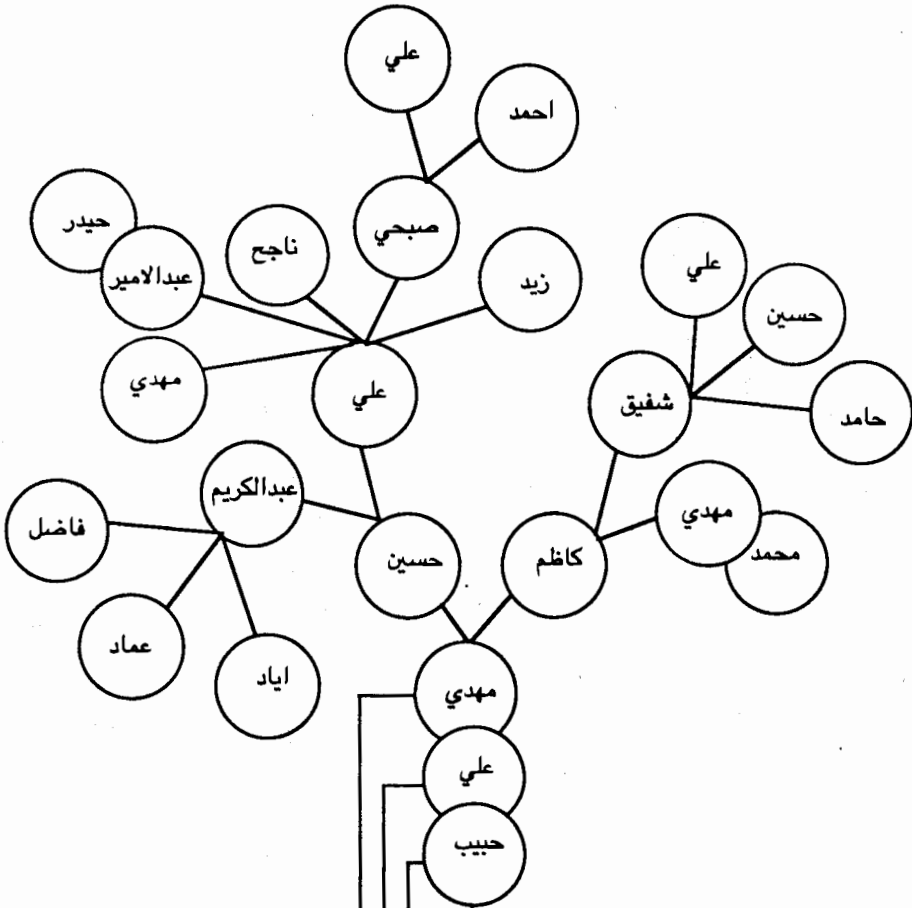

خط مهدي  
خط علي  
خط حبيب  
خط سبتي

خط سبتي

خط محمد الواوي	خط محمد الواوي
خط المتوكل على الله	خط المتوكل على الله

العباسيون ابو مدلل - فخذ ابو واوي - السبتي

# العباسيون في العراق

خط الزينبي	خط الزينبي
خط المهدي	خط المهدي
خط المستضيء	خط المستضيء
خط المستصم	خط المستصم
خط مهدي	خط مهدي
خط علي	خط علي
خط حبيب	خط حبيب
خط سبتي	خط سبتي
خط محمد الواوي	خط محمد الواوي
خط المتوكل على الله	خط المتوكل على الله

العباسيون البو مدلل-فخذ البو واوي-السبتي

## العباسيون في العراق

خط الزينبي	خط الزينبي
خط المهدي	خط المهدي
خط المستضيء	خط المستضيء
خط المستعصم	خط المستعصم

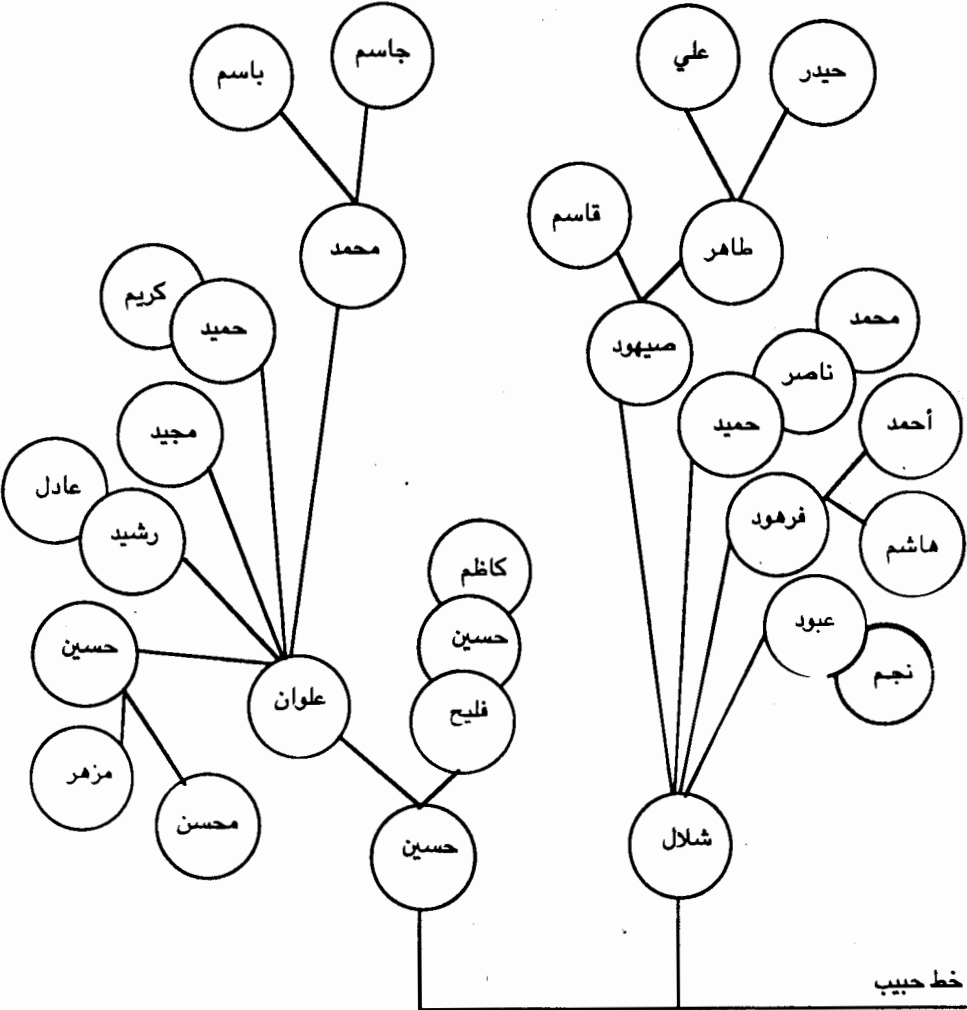

العباسيون ابو مدلل - فخذ ابو واوي - السبتي

خط سبتي	خط حبيب
خط محمد الواوي	خط محمد الواوي
خط المتوكل على الله	خط المتوكل على الله

# العباسيون في العراق

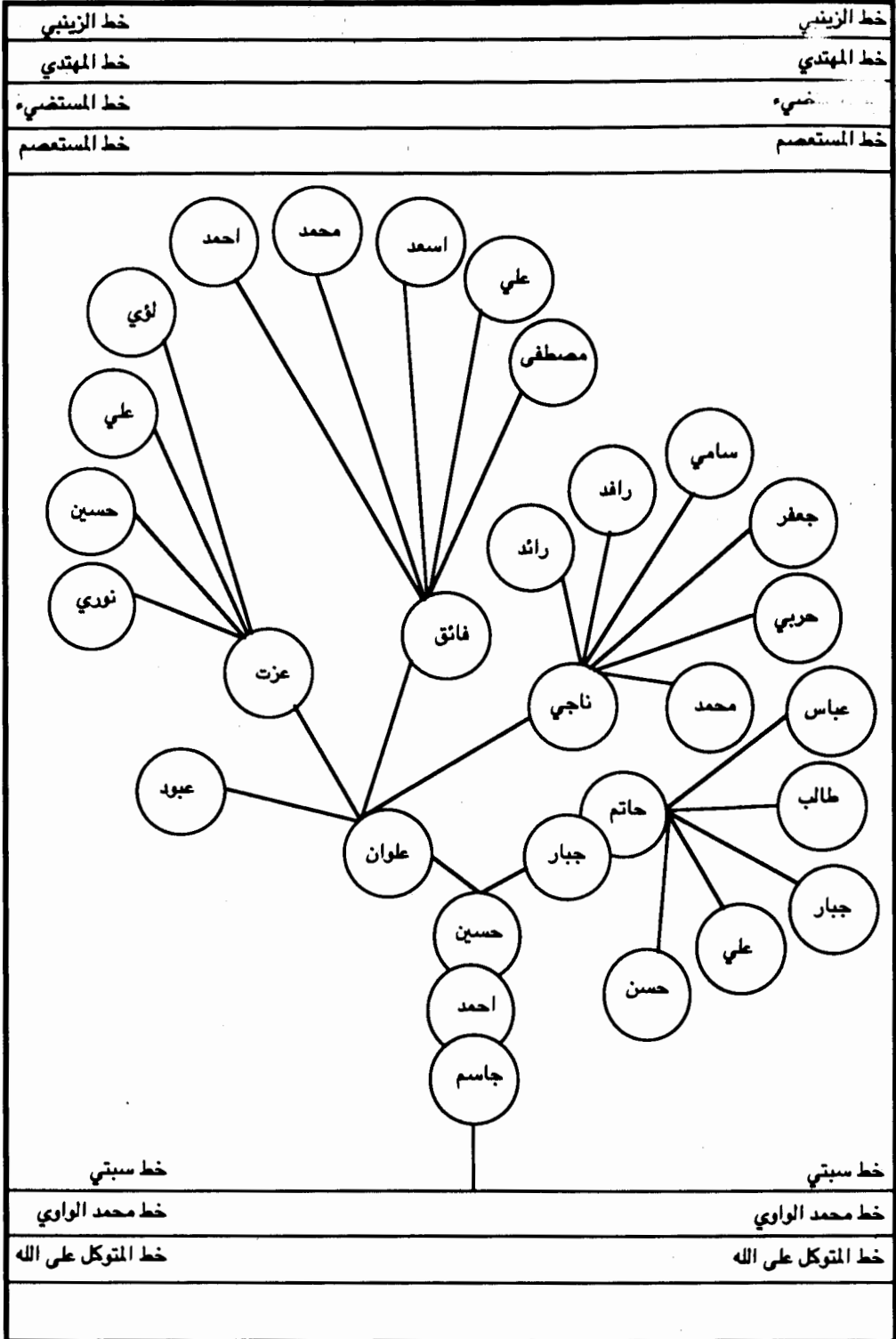

العباسيون البو مدلل-فخذ البو واوي-السبتي



## العباسيون في العراق

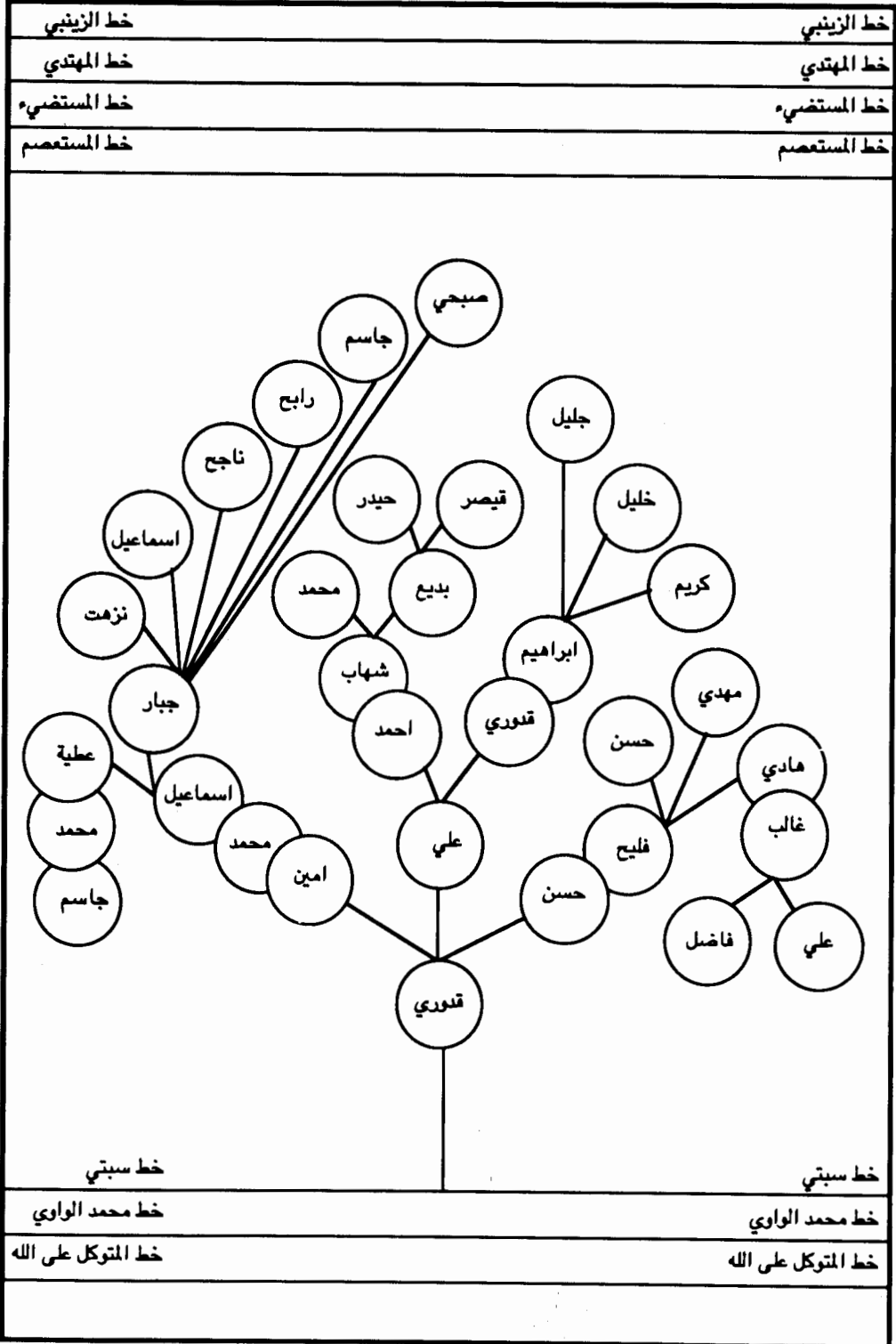

العباسيون البو مدلل-فخذ ابو واوي-السبتي

## العباسيون في العراق

خط الزينبي	خط الزينبي
خط المهدي	خط المهدي
خط المستضيء	خط المستضيء
خط المستعصم	خط المستعصم

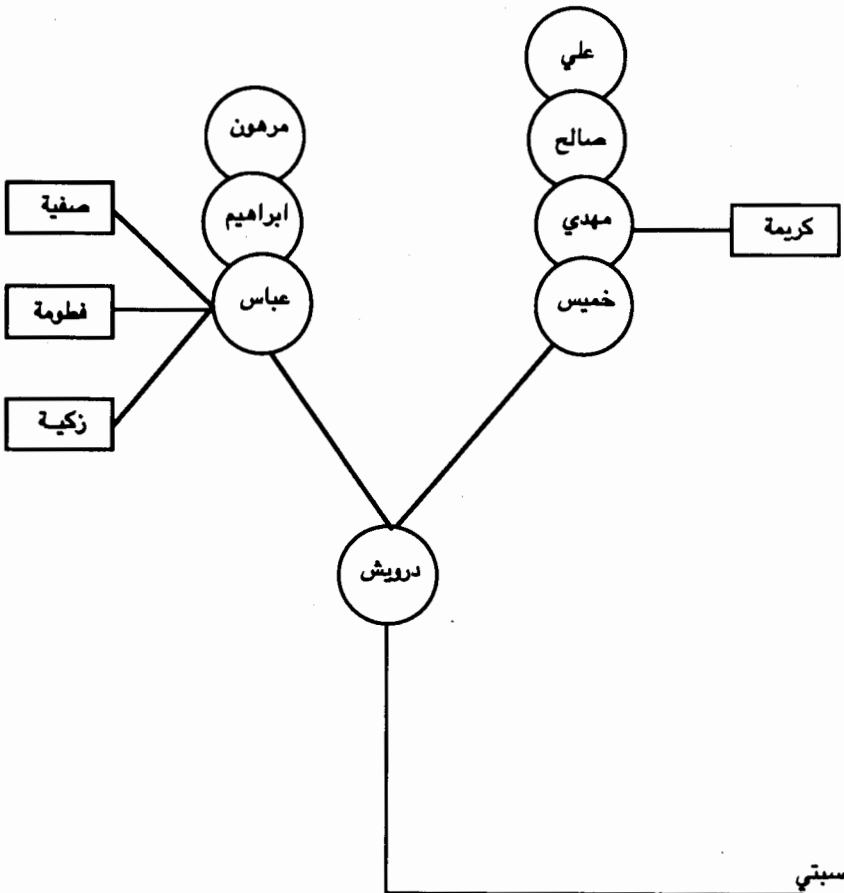

خط محمد الواوي

خط محمد الواوي

خط المتوكل على الله

خط المتوكل على الله

العباسيون البو مدلل-فخذ البو واوي-السبتي

# العباسيون في العراق

خط الزينبي	خط الزينبي
خط المهدي	خط المهدي
خط المستضيء	خط المستضيء
خط المستعصم	خط المستعصم

العباسيون البو مدلل-فخذ البو واوي-البو جرجيس

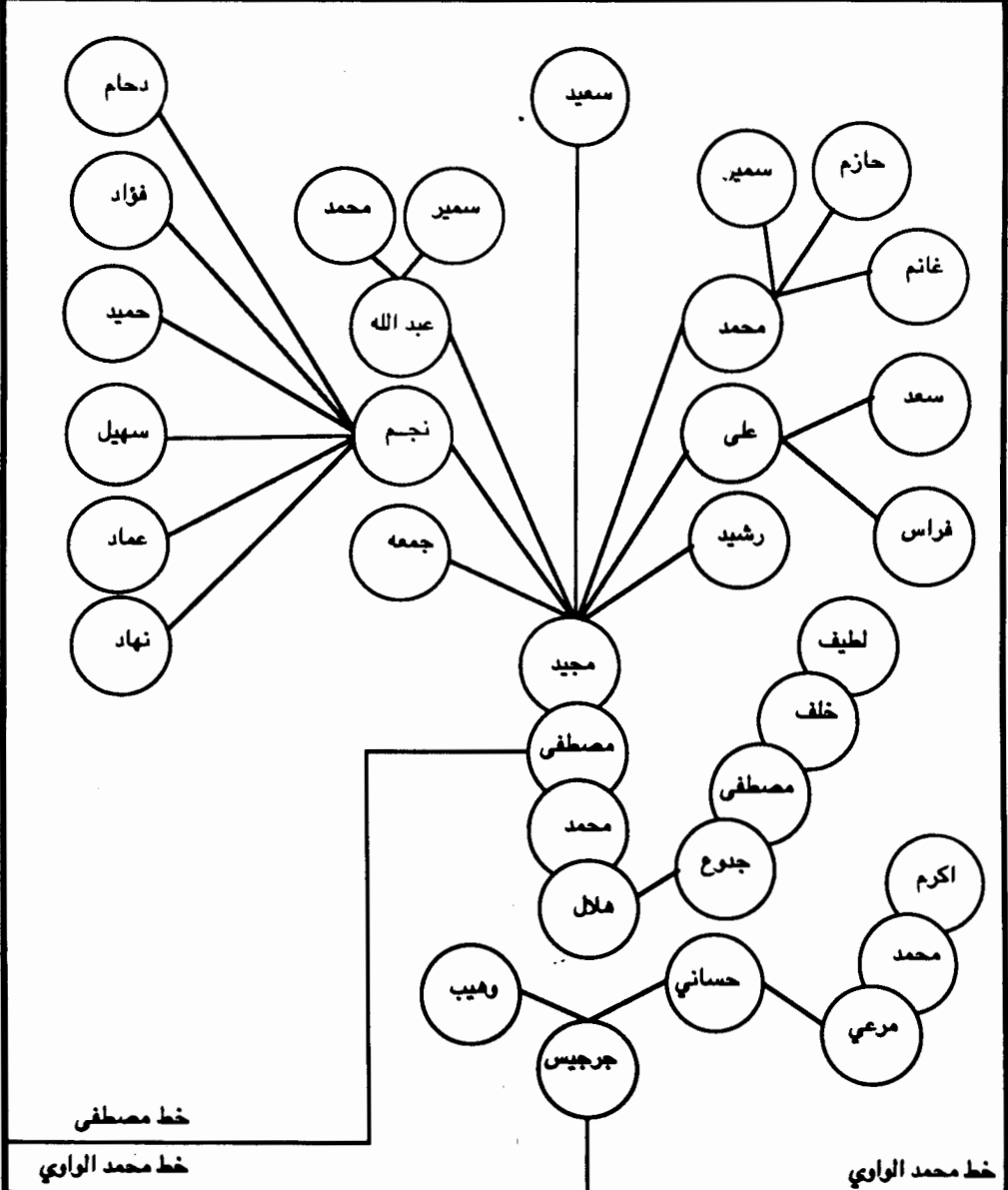

خط مصطفى	خط محمد الواوي
خط محمد الواوي	خط المتوكل على الله
خط المتوكل على الله	خط المتوكل على الله

## العباسيون في العراق

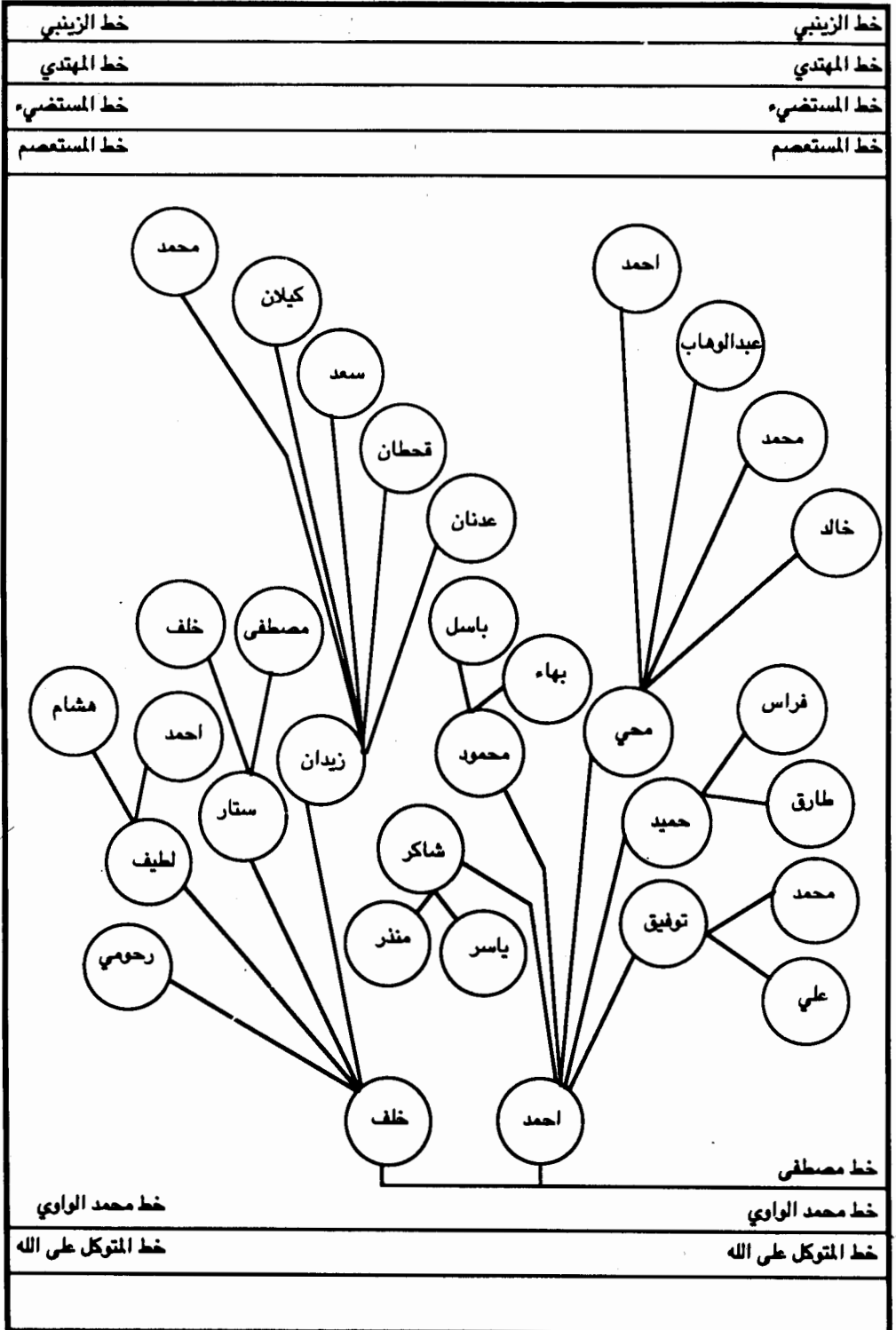

العباسيون البو مدلل-فخذ البو واوي-البو جرجيس

## العباسيون في العراق

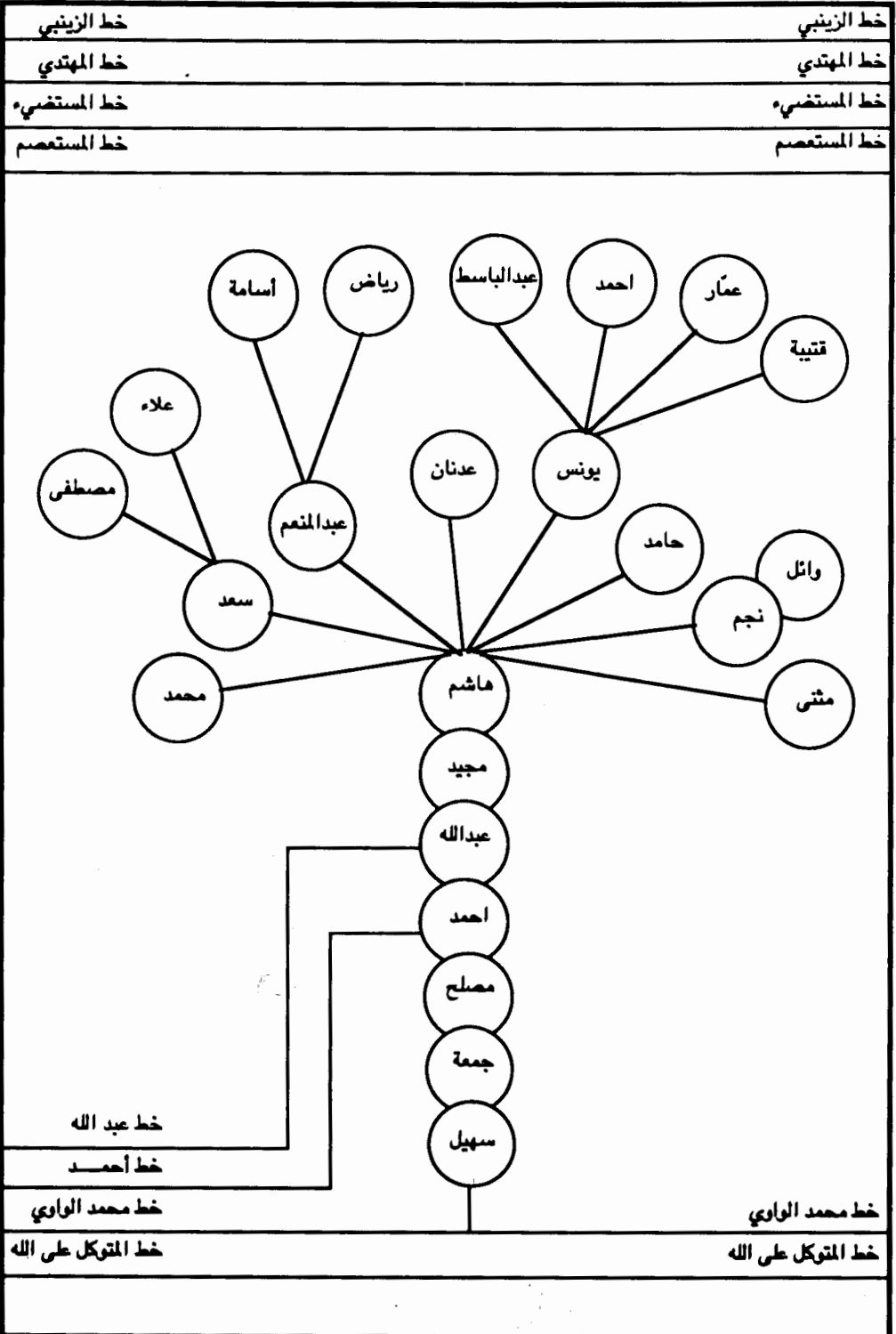

العباسيون البو مدلل- فخذ البو واوي- البو سهيل

## العباسيون في العراق

خط الزينبي	خط الزينبي
خط المهدي	خط المهدي
خط المستضيء	خط المستضيء
خط المستعصم	خط المستعصم

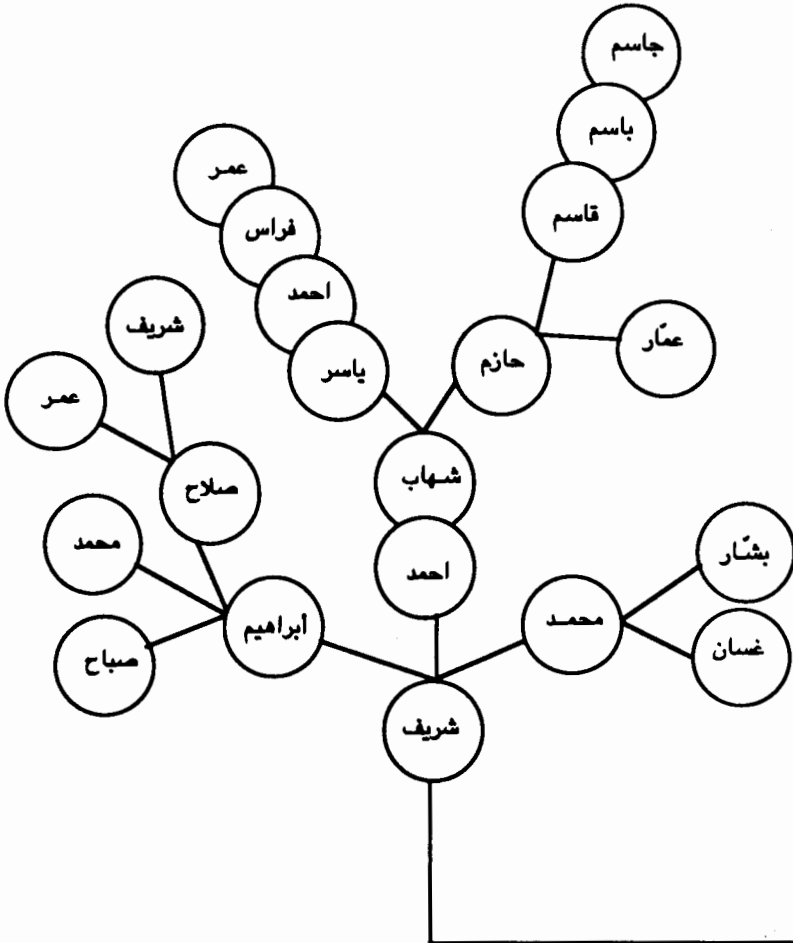

خط أحمد

خط عبد الله

خط أحمد

خط محمد الواوي

خط محمد الواوي

خط المتوكل على الله

خط المتوكل على الله

العباسيون البو مدلل- فخذ البو واوي- البو سهيل

## العباسيون في العراق

خط الزينبي	خط الزينبي
خط المهدي	خط المهدي
خط المستضيء	خط المستضيء
خط المستعصم	خط المستعصم

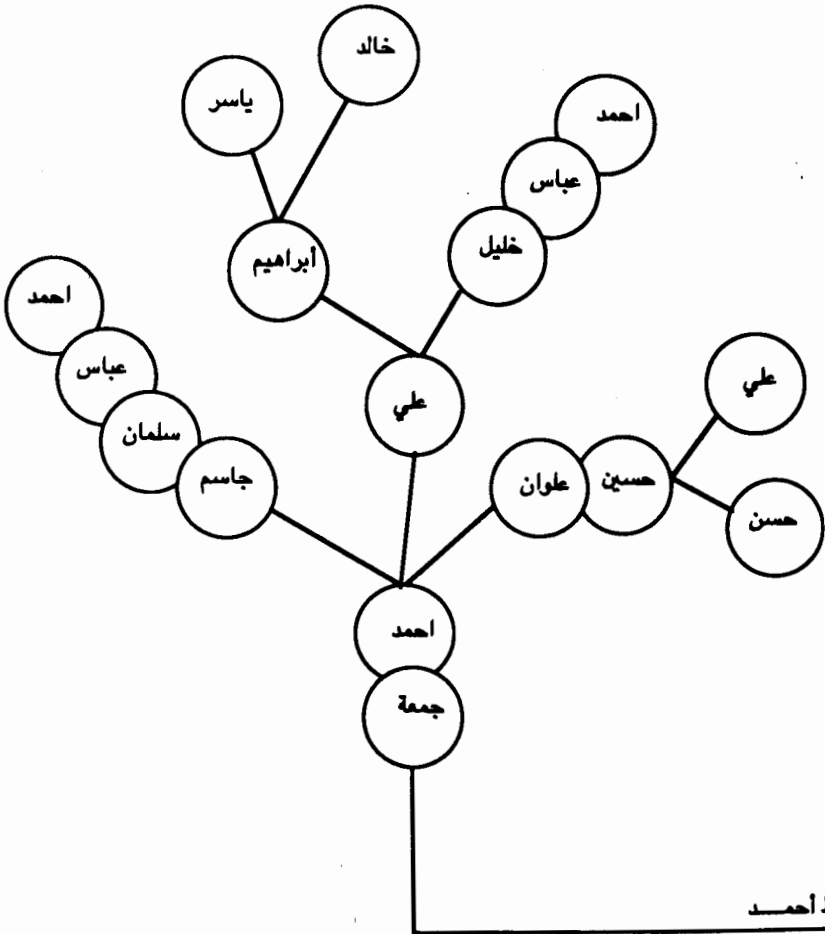

خط محمد الواوي	خط محمد الواوي
خط المتوكل على الله	خط المتوكل على الله

العباسيون البو مدلل- فخذ ابو واوي- ابو سهيل

## العباسيون في العراق

خط الزينبي	خط الزينبي
خط المهدي	خط المهدي
خط المستضيء	خط المستضيء
خط المستعصم	خط المستعصم

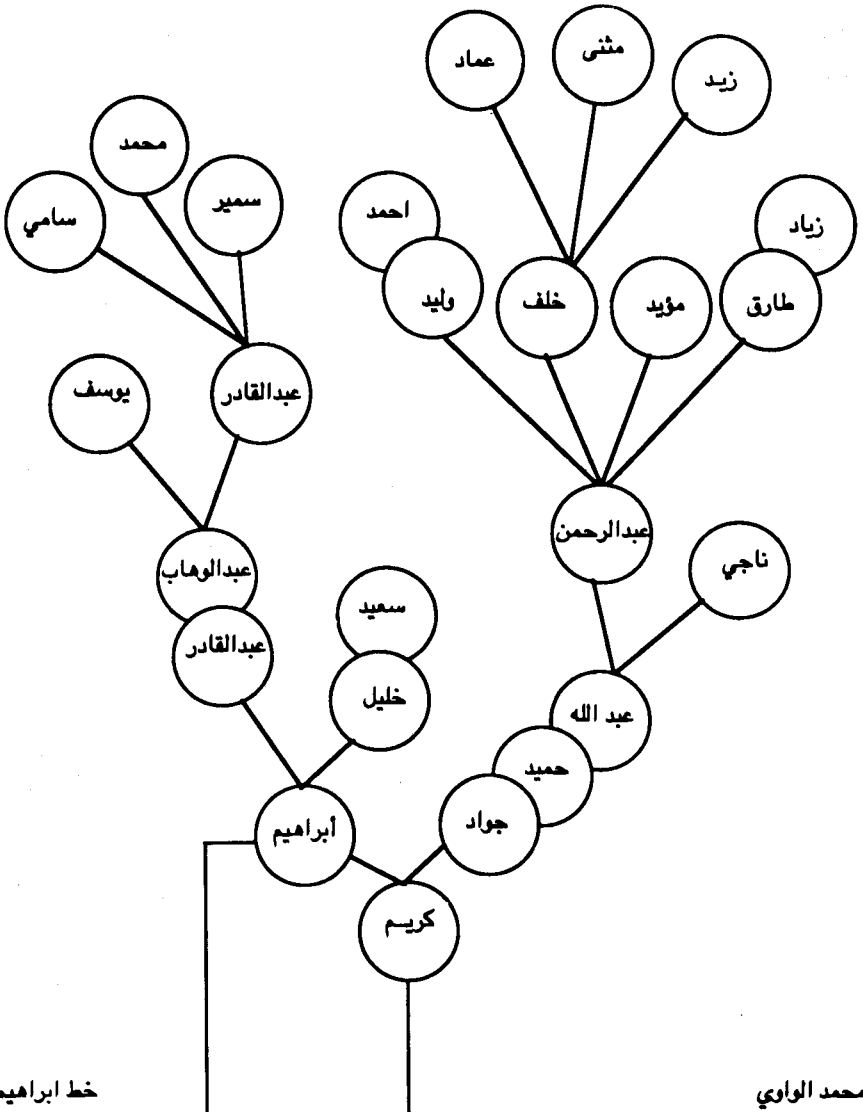

خط المتوكل على الله	خط المتوكل على الله
---------------------	---------------------

العباسيون البو مدلل-فخذ البو واوي-البو طبرة



## العباسيون في العراق

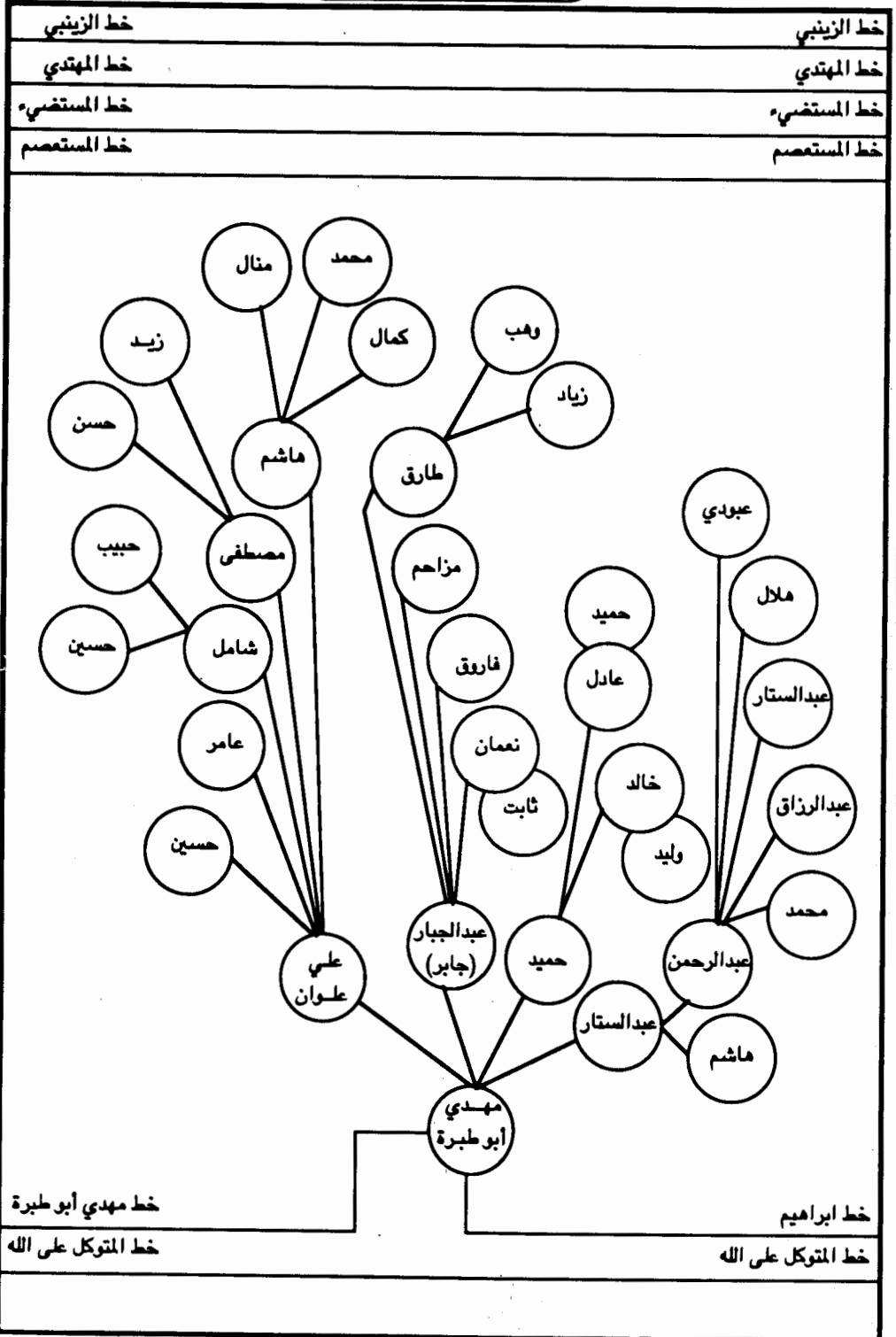

العباسيون أبو مدلل - فخذ أبو واوي - أبو طبرة

خط مهدي أبو طبرة

خط ابراهيم

خط المتوكل على الله

خط المتوكل على الله

## العباسيون في العراق

خط الزينبي	خط الزينبي
خط المهدي	خط المهدي
خط المستضيء	خط المستضيء
خط المستعصم	خط المستعصم

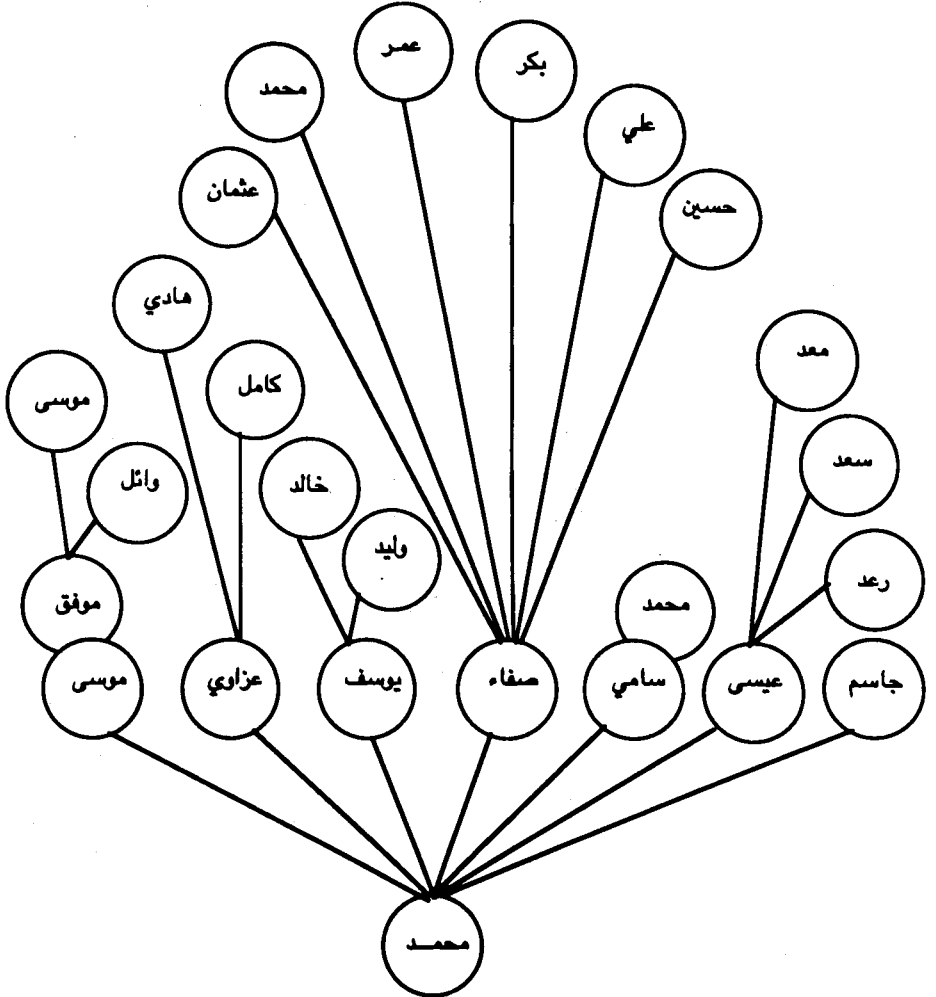

العباسيون البو مدلل- فخذ البو واوي- البو طيرة

خط المتوكل على الله

خط مهدي أبو طيرة

خط المتوكل على الله

# عشيرة آل عباس العباسية

وهي عشيرة عربية عجمية وأفرادها أولاد الأمير عباس بن إبراهيم بن علي بن إبراهيم بن محمد بن أبو العلاء أحمد بن الخليفة العباسي أبو عبد الله محمد التوكل على الله .

وهو يكتب بالبدل البهية في تراجم أعمال رجال الأسرة السمرقندية الموجودة سنة صورة منه لدينا المخطوطة ١٣٨ إن الشيخ أبو النخاس محمد كمال الدين رحل سنة ١٥٦ هـ رحل مع الشيخ بهاء الحق بطبرستان جزيرة ابن عمر إلى قوص للألقاء بأحفاده وأعمامه وبعد أن حل بينهم وكان موضع حفاوة وإكرام حتى نهاية رجب الأصم وكانت حالتهم تنذر بالسفاهة لما اعتبرهم من الولايات والفقراء وكان منهم قد ذهب إلى ديار بكر كيريف وأخوته ومنهم من ضرب الأرض إلى بلاد العميم كما في العلاء أحمد وأهل بيته وأخوته ومنهم من أم بلاد فلسطين ومنهم من بقى في قوص كما نلاحظه وأخوته .

سما تقدم يوضح أن أبي العلاء أحمد بن الخليفة أبو عبد الله محمد التوكل على الله قد رحل إلى بلاد العميم وهذا بطابق للمستشرقين لدينا والروايات الموجودة عند عشيرة آل عباس حيث أنهم قد ساروا إلى العراق عن طريق الطابيح ومنها سكنوا منطقة الفوار في الديوانية (محافظة القادسية) حيث استورا إقطاعات كبيرة وتزوجوا عشائر بني حسن المرتبة المعروفة بقوة إشكمية ونتيجة كثرة المنازعات والغزوات ستر بين العشائر في الأريان السابقة فقد ساروا شمالاً حتى استوطنوا مناطق الفرات الأوسط في خان النض والكفل والشافيتة وطوس ورج و مناطق أخرى والرسيبة .

وكان لهم دورهم في تأسيس الحكم الوطني وكان أحد أجدادهم من الذين ذهبوا مع وفد العراق لإستصحاب الملك فاضل الأول بن الحجاز إلى العراق وتعيينه ملكاً على العراق وكان قد انتخب فيما بعد نائباً في مجلس النواب .

# بِسْمِ اللَّهِ الرَّحْمَنِ الرَّحِيمِ

\* صَلَّى اللَّهُ عَلَى مُحَمَّدٍ نَبِيِّنَا وَعَلَى آلِهِ وَصَحْبِهِ وَسَلَّمَ تَسْلِيمًا كَثِيرًا وَأَمَرَ اللَّهُ  
رَبُّ الْعَالَمِينَ . وَأَمَّا هَذِهِ وَفِيهَا صِحِيحَةٌ شَرْعِيَّةٌ . أَنَّهُ أَنَا الْفَقِيرُ مَا جِي  
سَالِ اللَّهُ ابْنَ الرَّصُومِ مَا جِي وَفِيهِ الْعَبَّاسِيُّ فِي مَالِ الصَّحَّةِ وَالسَّلَامَةِ  
فَدَاوَقْتُ صَفِيحَتَهُ وَهُوَ ثَلَاثَةٌ مَعْصُومَةٌ تَعْمَلُ سِتَّةَ أَهْوَاكَ وَذَلِكَ مِنَ الْعَيْنِ  
السَّمَاءِ الرَّهْبَانِ .

وَكذلك اسْتَحْقَاقِي الَّذِي هُوَ النِّصْفُ مِنْ ..... الرَّهْمِيَّاتِ .  
يَعْمَلُ النِّصْفَ الْمَذْكُورَ أَرْبَعَةَ أَهْوَاكَ وَذَلِكَ ..... تَعْمَلُ ثَلَاثَةَ  
أَهْوَاكَ ..... وَذَلِكَ إِلَى أَوْلَادِي وَهَمَا مَا جِي هُوَارِ وَمَا جِي مَسْنِ  
وَالرَّوْفِ الْمَذْكُورَ عَلَى الذَّكُورِ دُونَ الْإِنثَاءِ ..... وَيَكُونُ الرَّوْفُ  
إِلَى قَبْرِ النَّبِيِّ السَّعِيدِ وَقَفًا صَحِيحًا شَرْعِيًّا وَصَلَّى اللَّهُ عَلَى سَيِّدِنَا مُحَمَّدٍ  
وَعَلَى آلِهِ وَصَحْبِهِ ..... جَرَى تَحْرِيرَهَا سِتَّةَ أَلْفِ وَبِئَاةٍ وَسِتِّ  
وَسَبْعِينَ وَالسَّلَامِ وَالرَّحْمَاتِ .....

\* وَثَبَتَ النَّسَبُ الْعَبَّاسِيُّ  
لِعَشِيرَةِ آلِ عَبَّاسٍ فِي الْفَرَاتِ الْأَوْسَطِ  
وَالرَّوْفِ تَحْتِ الْعَاجِ مَالِ اللَّهِ ابْنِ الْعَاجِ  
رَضِيْلِ الْعَبَّاسِيِّ .

نَقَلْتُ هَذِهِ الرُّوْفَةَ مِنْ جِهْلِ الْفَرَازِ  
وَالفَرَازَاتِ الرَّهْبَانِ هِيَ كَلِمَاتٌ  
غَيْرُ وَاضِحَةٍ .

## العباسيون في العراق

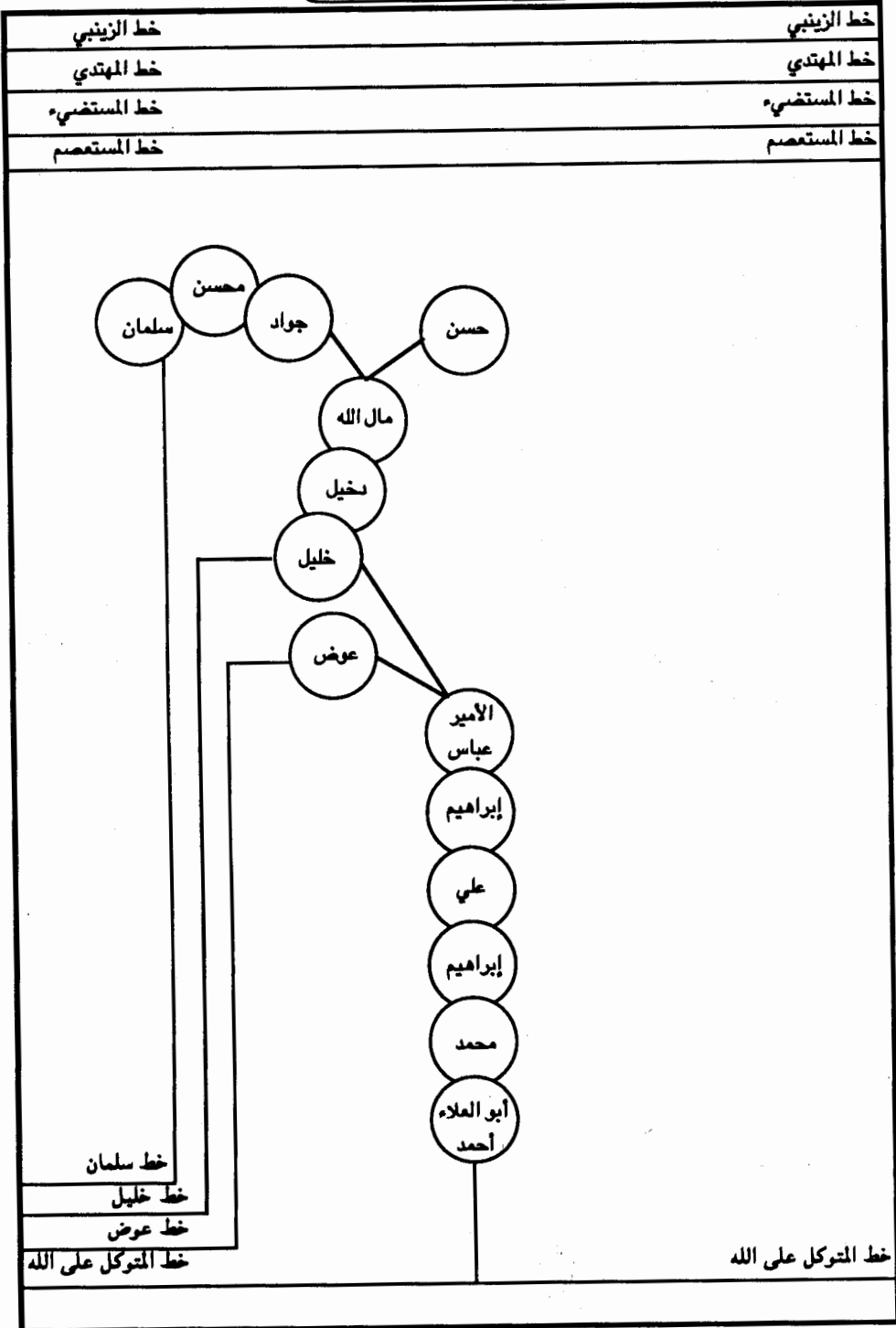

العباسيون آل عباس في الفرات الأوسط - آل دجيل

## العباسيون في العراق

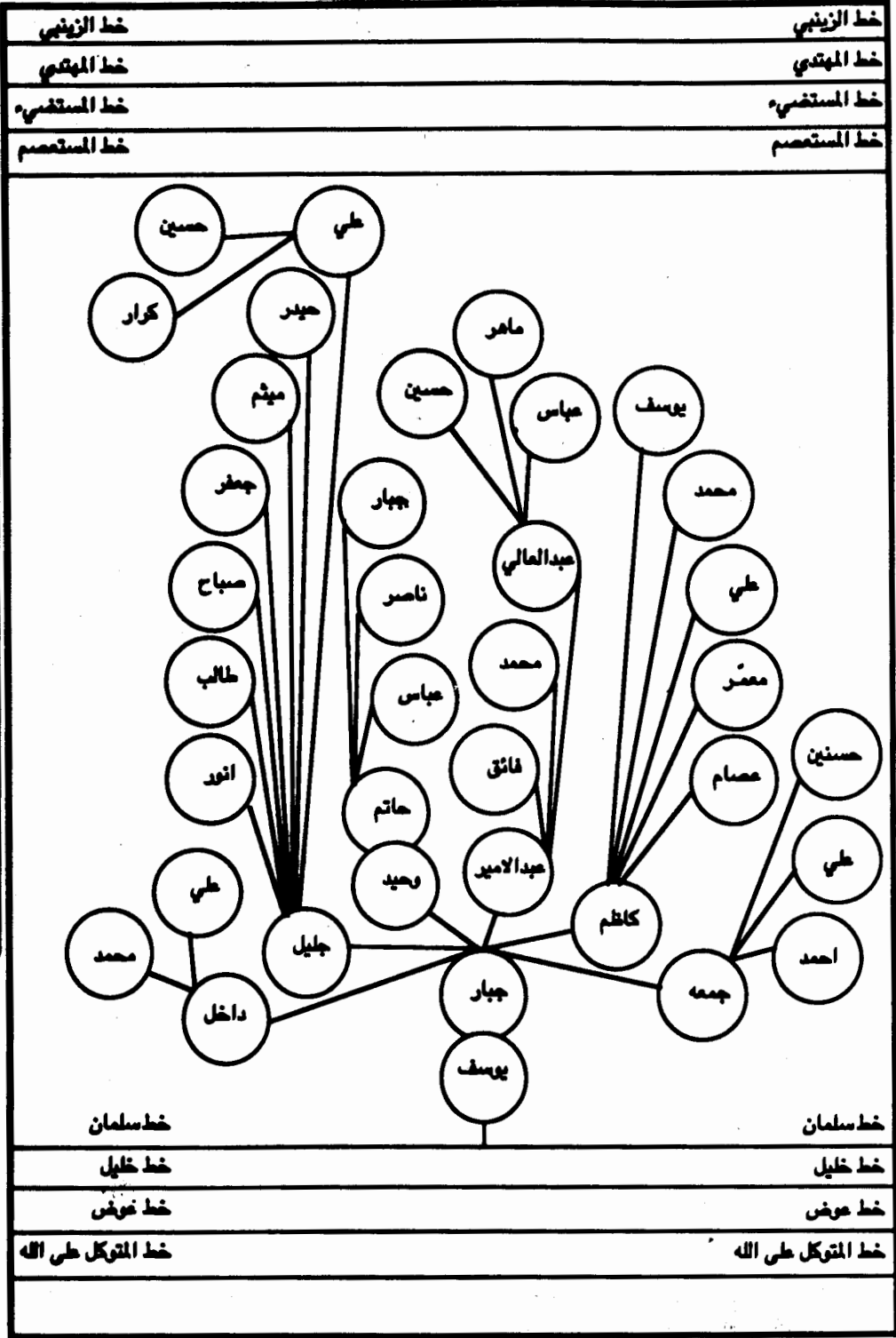

# العباسيون في العراق

خط الزينبي	خط الزينبي
خط المهدي	خط المهدي
خط المستضيء	خط المستضيء
خط المستصم	خط المستصم

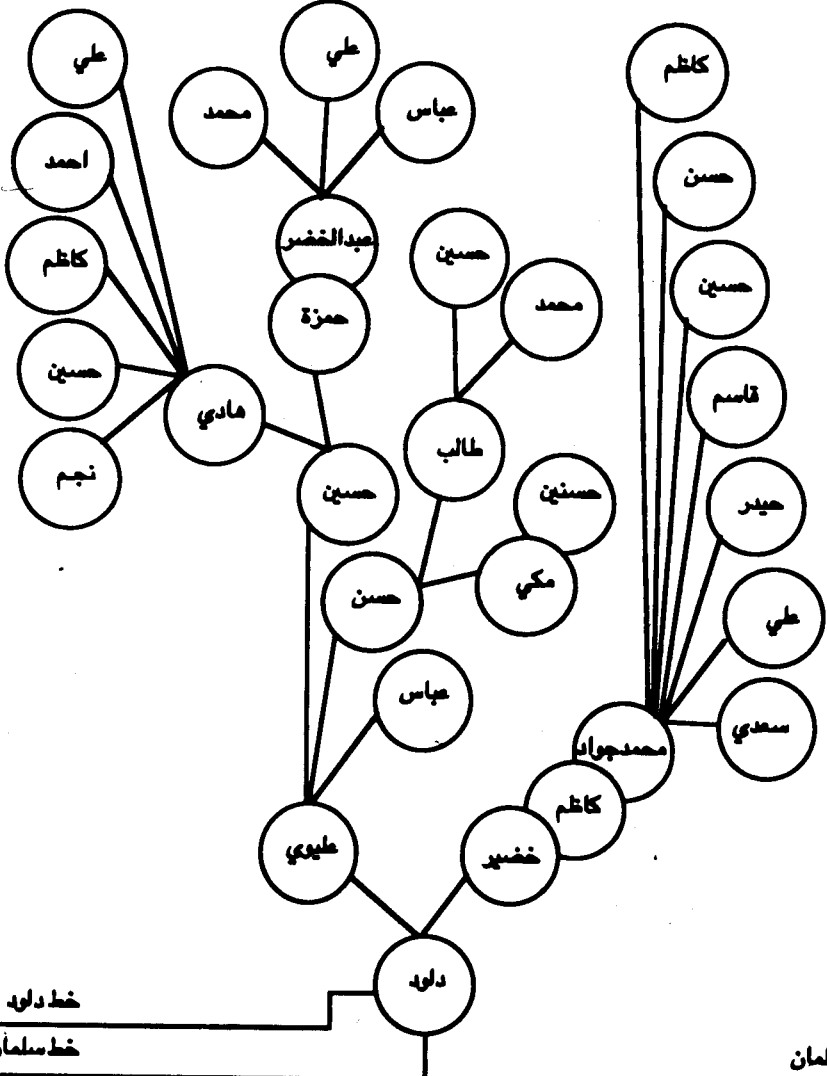

العباسيون آل عباس في الفرات الاوسط- آل دجيل

خط داود	خط سلمان
خط سلمان	خط خليل
خط خليل	خط عرض
خط عرض	خط المتوكل على الله
خط المتوكل على الله	

# العباسيون في العراق

خط الزينبي	خط الزينبي
خط المهدي	خط المهدي
خط المستضيء	خط المستضيء
خط المستعصم	خط المستعصم

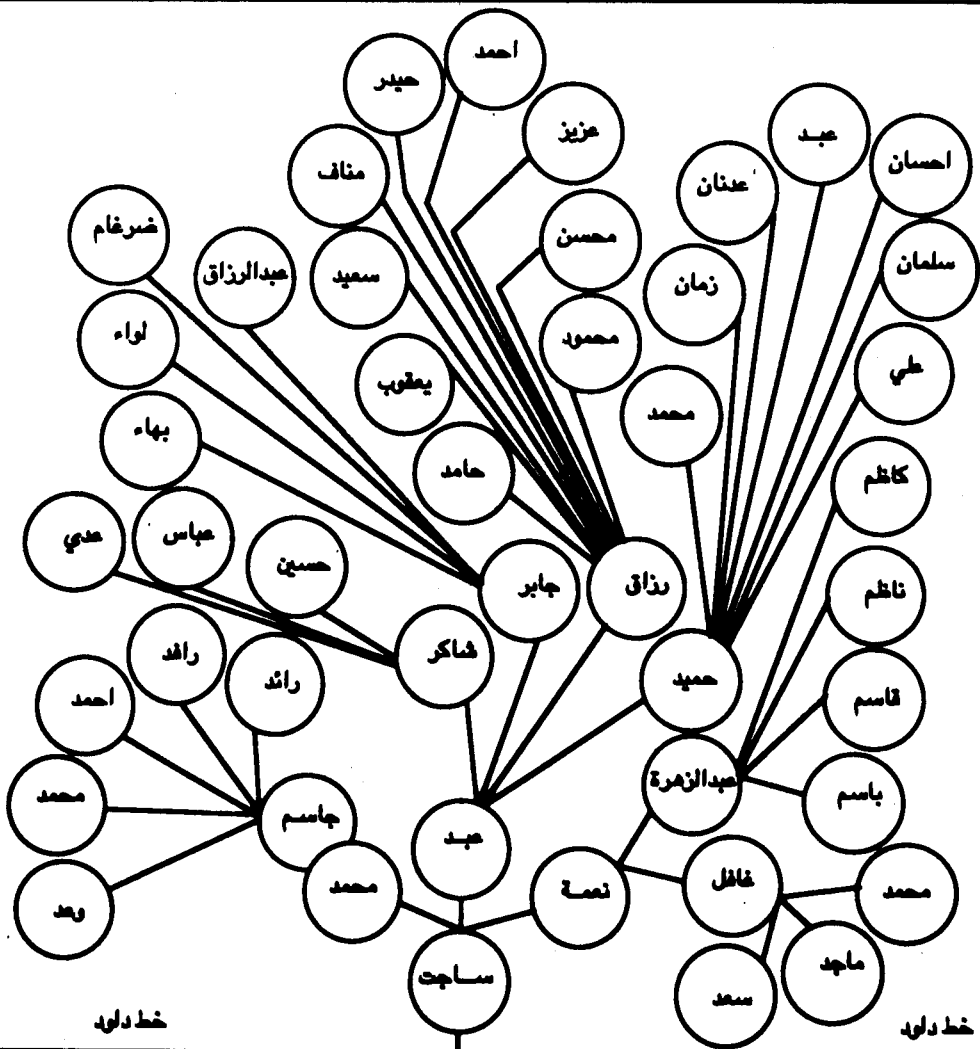

العباسيون آل عباس في الفرات الاوسط- آل دجيل

خط دلود	خط دلود
خط سلمان	خط سلمان
خط خليل	خط خليل
خط عوفس	خط عوفس
خط المتوكل على الله	خط المتوكل على الله



# العباسيون في العراق

خط الزينبي	خط الزينبي
خط المهدي	خط المهدي
خط المستضيء	خط المستضيء
خط المستصم	خط المستصم

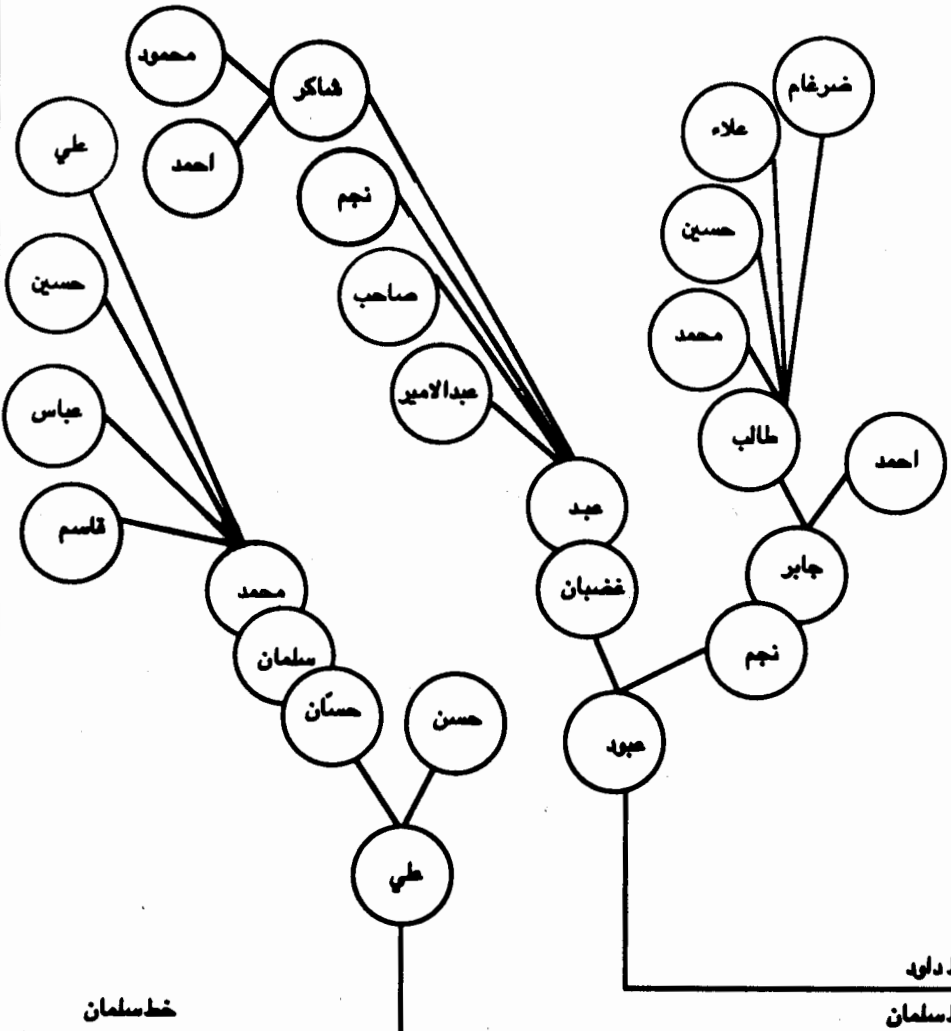

خط سلمان	خط سلمان
خط خليل	خط خليل
خط عوفى	خط عوفى
خط المتوكل على الله	خط المتوكل على الله

العباسيون آل عباس في الفرات الاوسط- آل دجيل

# العباسيون في العراق

العباسيون آل عباس في الفرات الاوسط- آل دجيل

خط الزينبي	خط الزينبي
خط المهدي	خط المهدي
خط المستضيء	خط المستضيء
خط المستصم	خط المستصم

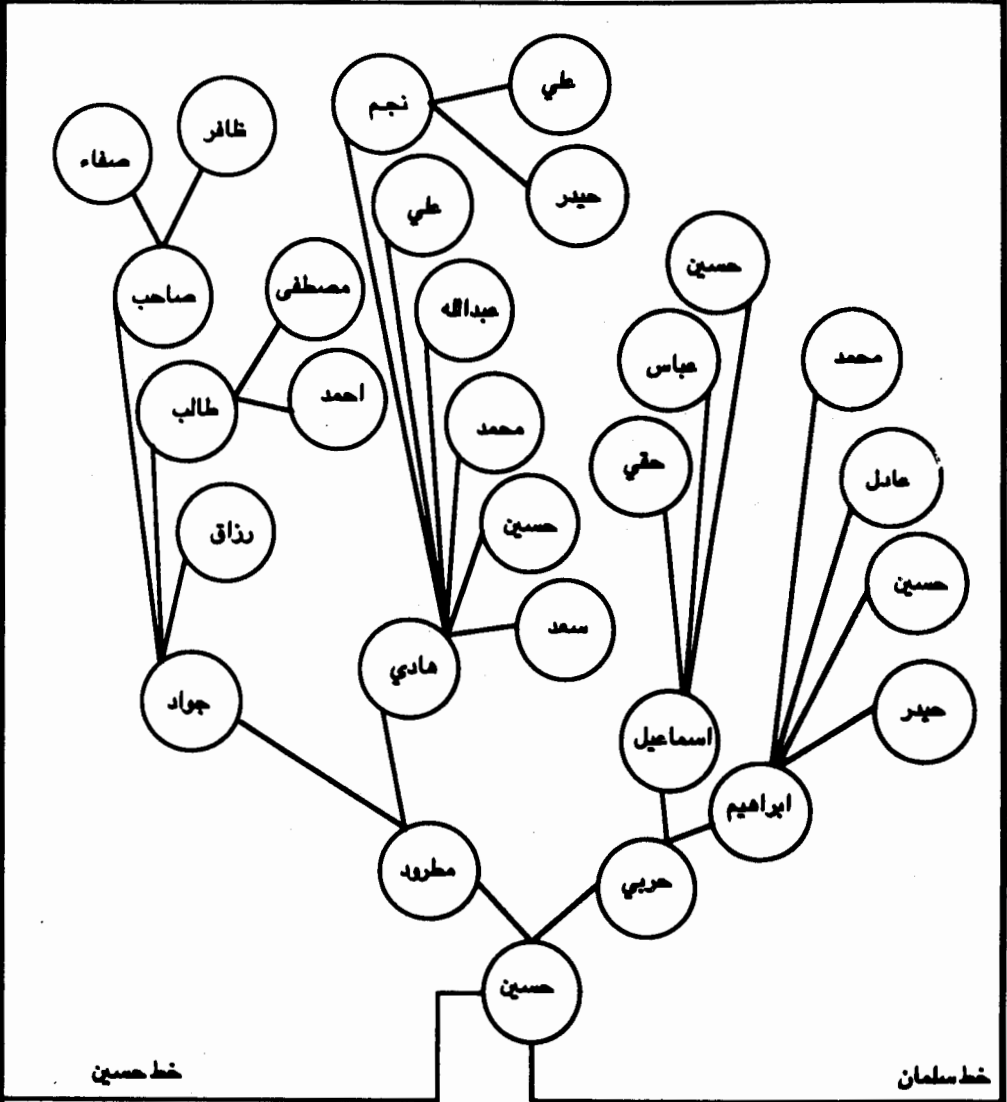

خط حسين	خط سلمان
خط خليل	خط خليل
خط عرش	خط عرش
خط المتوكل على الله	خط المتوكل على الله

# العباسيون في العراق

خط الزينبي	خط الزينبي
خط المهدي	خط المهدي
خط المستضيء	خط المستضيء
خط المستصم	خط المستصم

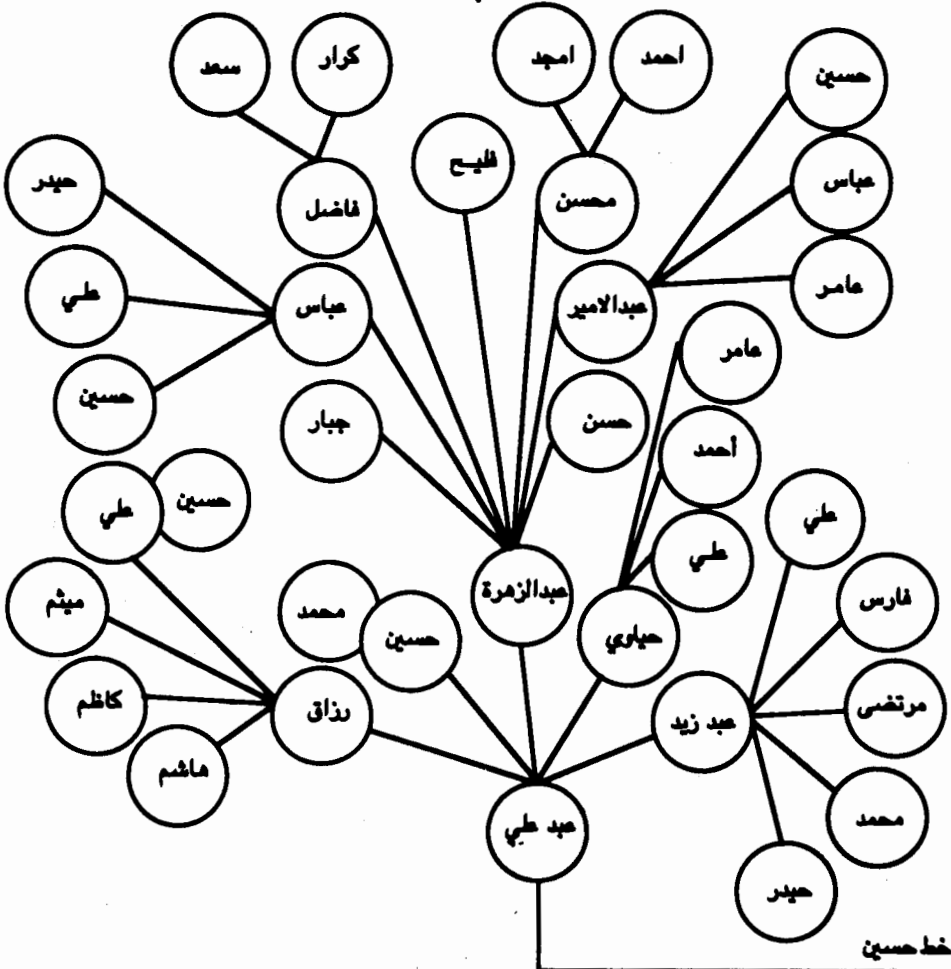

العباسيون آل عباس في الفرات الأوسط - آل دجيل

خط خليل	خط خليل
خط عوض	خط عوض
خط المتوكل على الله	خط المتوكل على الله

# العباسيون في العراق

خط الزينبي	خط الزينبي
خط المهدي	خط المهدي
خط المستضيء	خط المستضيء
خط المستصم	خط المستصم

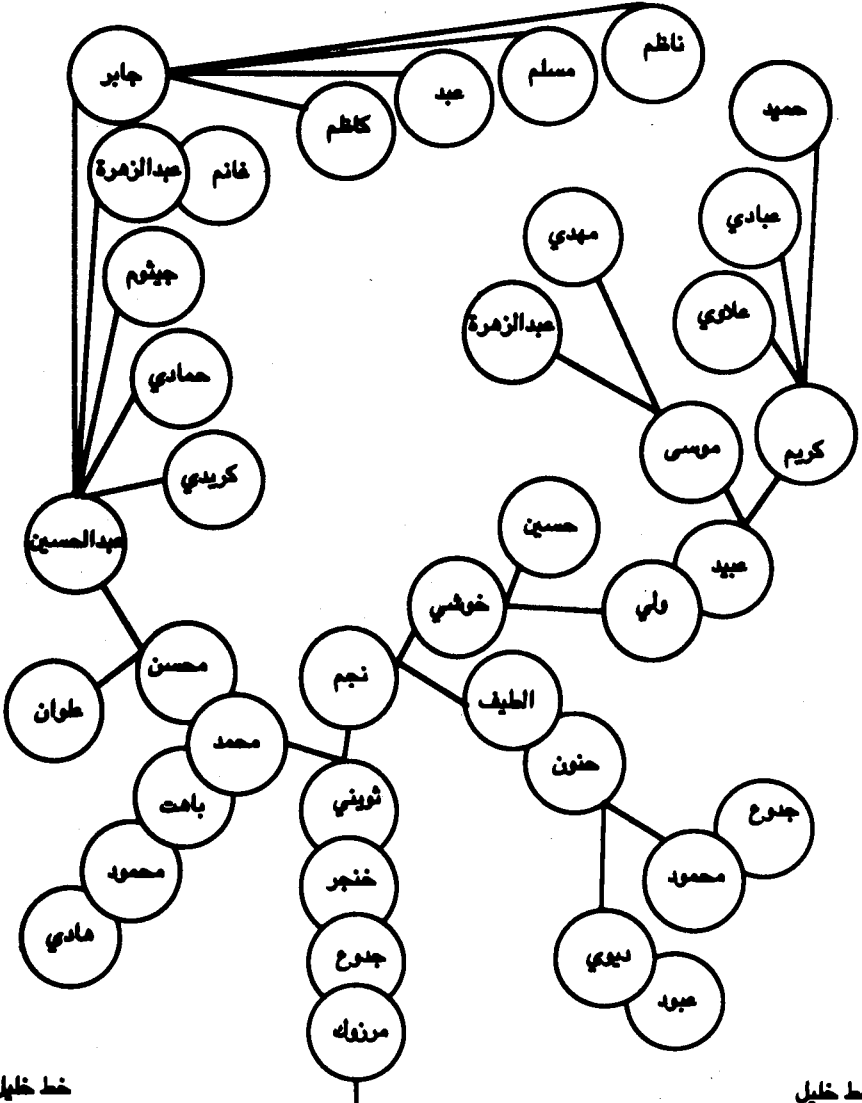

خط خليل	خط خليل
خط عوض	خط عوض
خط المتوكل على الله	خط المتوكل على الله

العباسيون آل عباس في الفرات الاوسط

# العباسيون في العراق

خط الزينبي	خط الزينبي
خط المهدي	خط المهدي
خط المستضيء	خط المستضيء
خط المستصم	خط المستصم

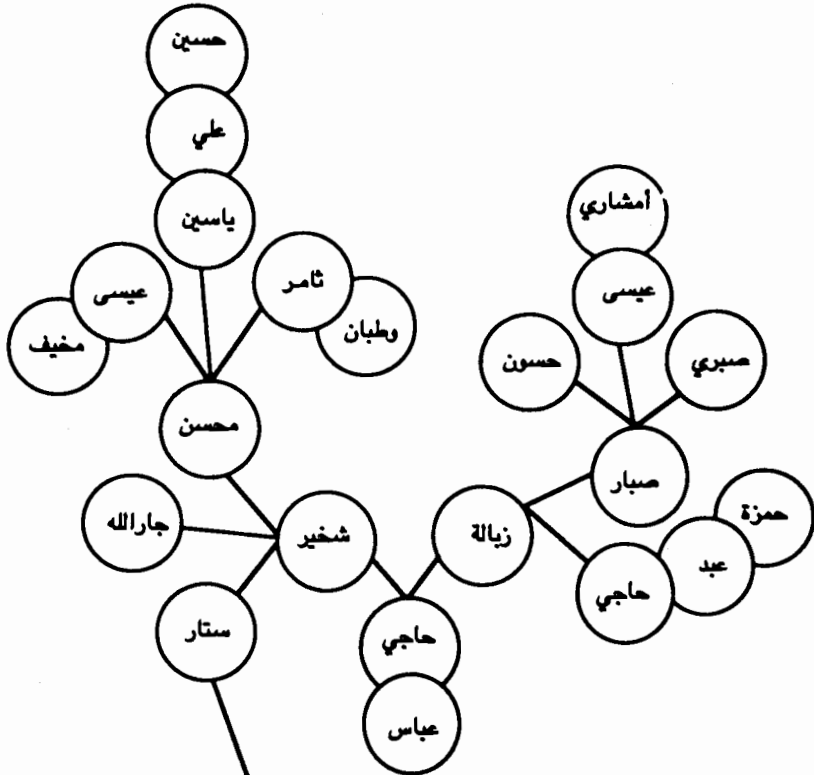

العباسيون آل عباس في الفرات الأوسط

خط ستار	خط خليل
خط خليل	خط عرض
خط عرض	خط المتوكل على الله
خط المتوكل على الله	خط المتوكل على الله

## العباسيون في العراق

خط الزينبي	خط الزينبي
خط المهدي	خط المهدي
خط المستضيء	خط المستضيء
خط المستعصم	خط المستعصم
خط سنان	خط سنان
خط خليل	خط خليل
خط عوف	خط عوف
خط المتوكل على الله	خط المتوكل على الله

العباسيون آل عباس في الفرات الاوسط

# العباسيون في العراق

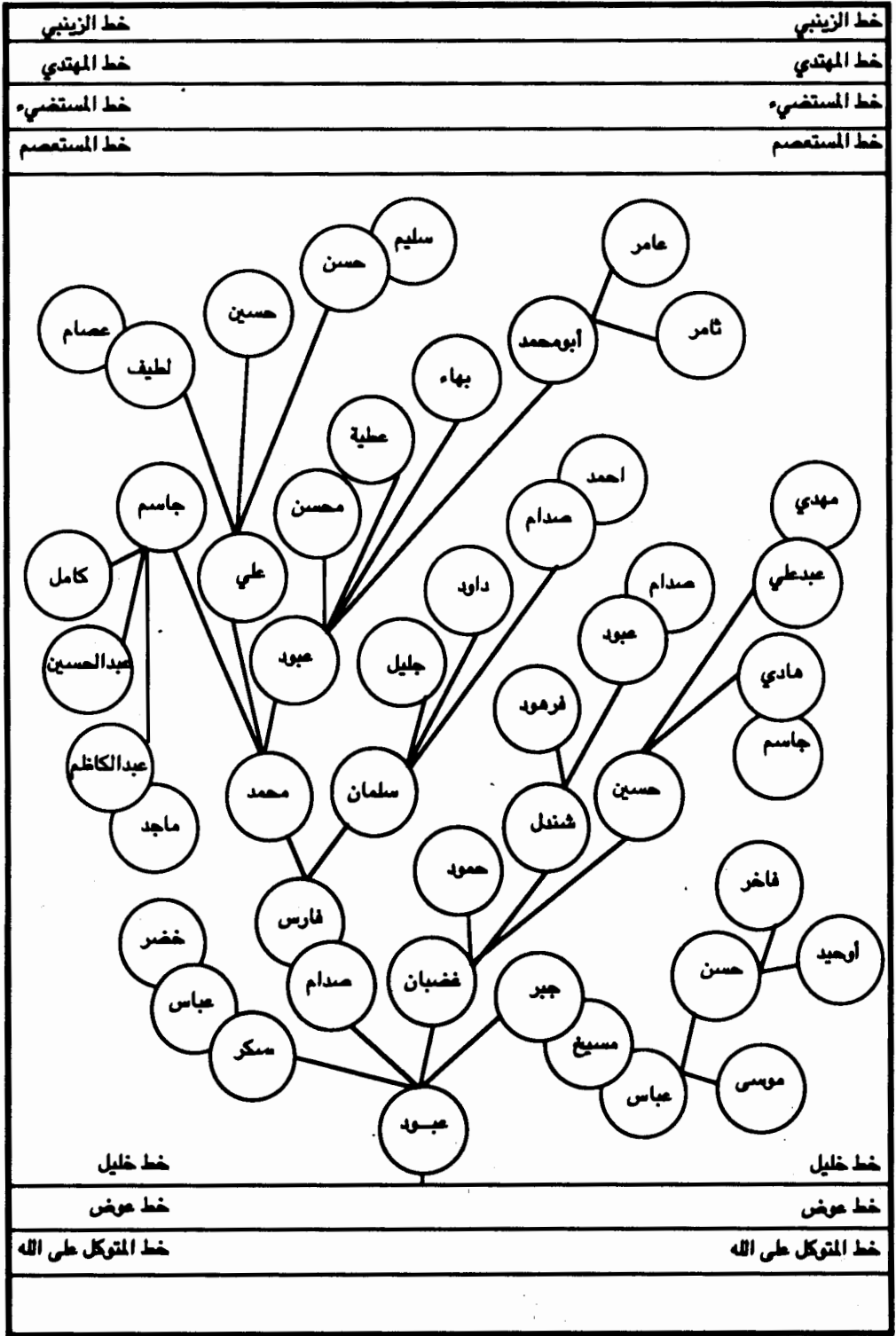

العباسيون آل عباس في الفرات الاوسط

## العباسيون في العراق

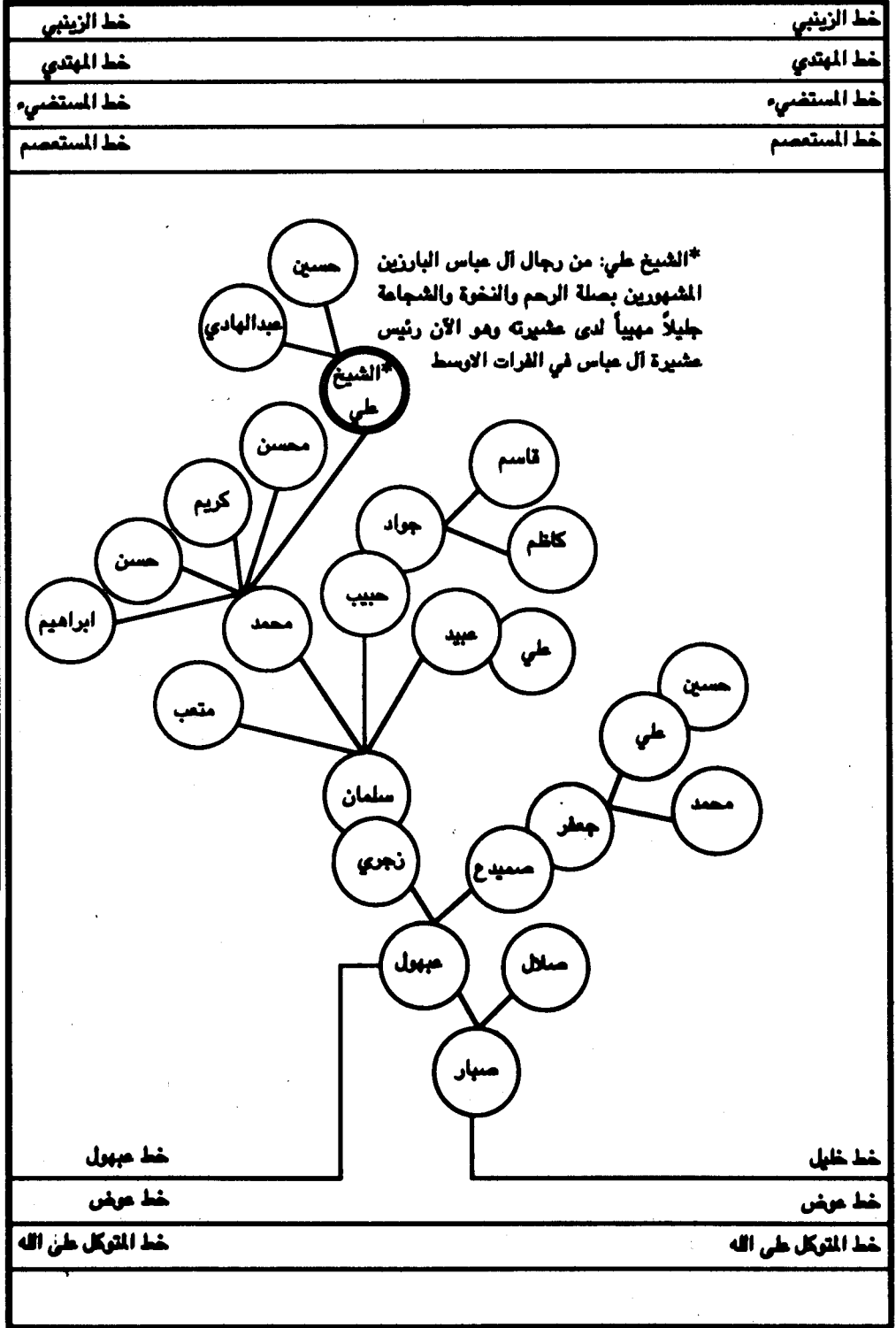



## العباسيون في العراق

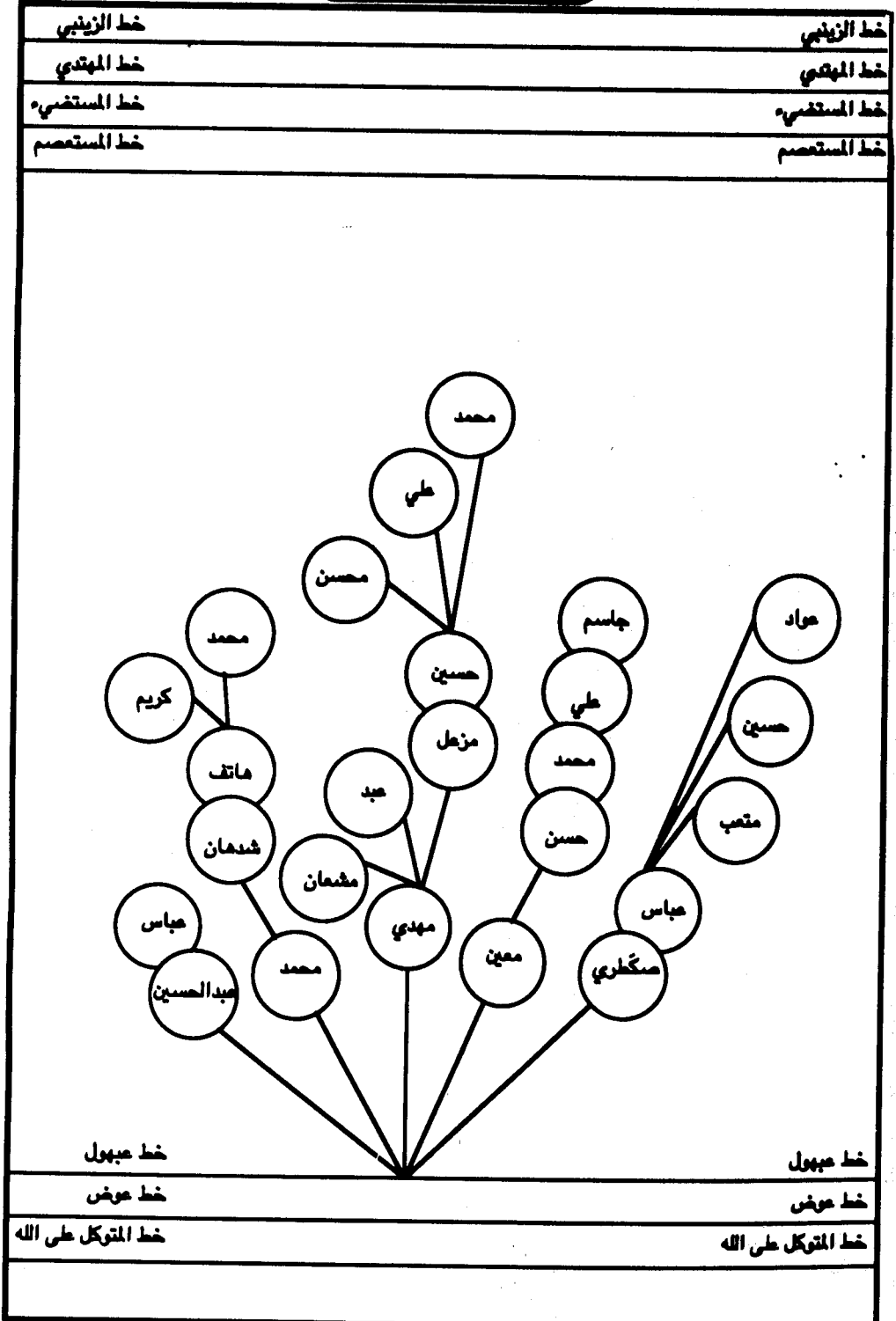

العباسيون آل عباس في الفرات الاوسط

## العباسيون في العراق

خط الزينبي	خط الزينبي
خط المهدي	خط المهدي
خط المستضيء	خط المستضيء
خط المستعصم	خط المستعصم

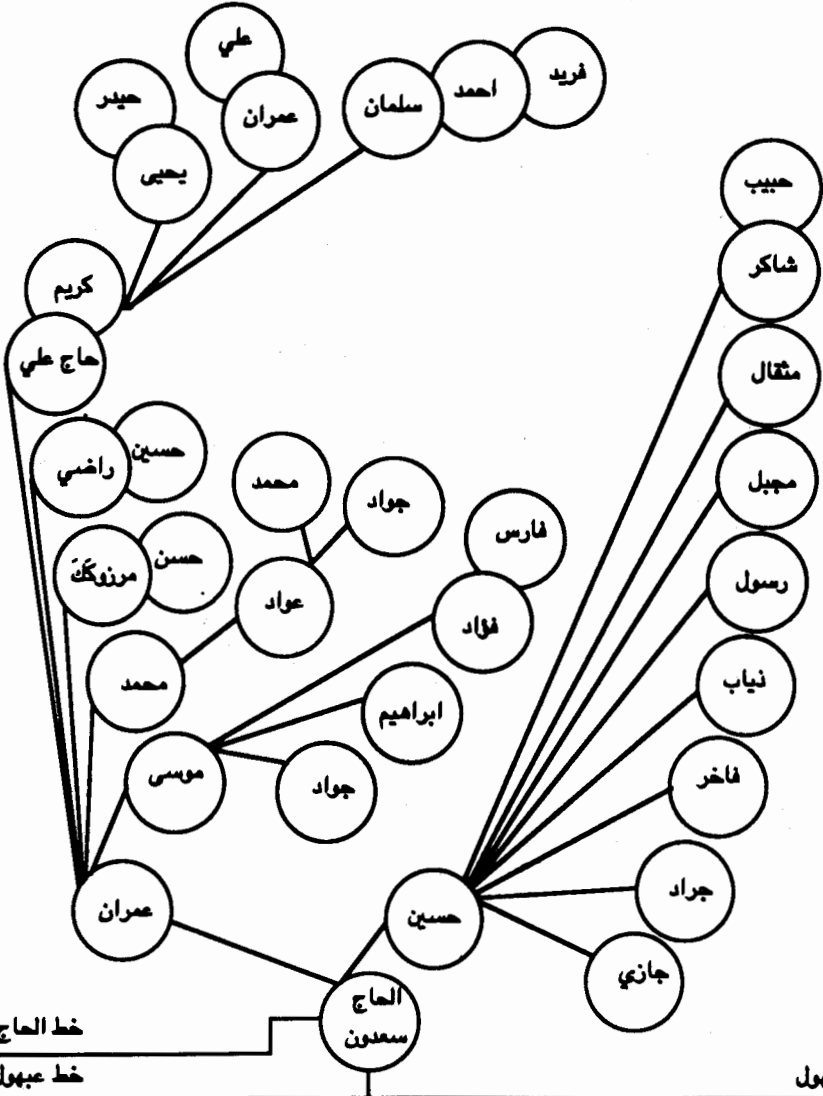

العباسيون آل عباس في الفرات الاوسط

# العباسيون في العراق

خط الزينبي	خط الزينبي
خط المهدي	خط المهدي
خط المستضيء	خط المستضيء
خط المستصم	خط المستصم

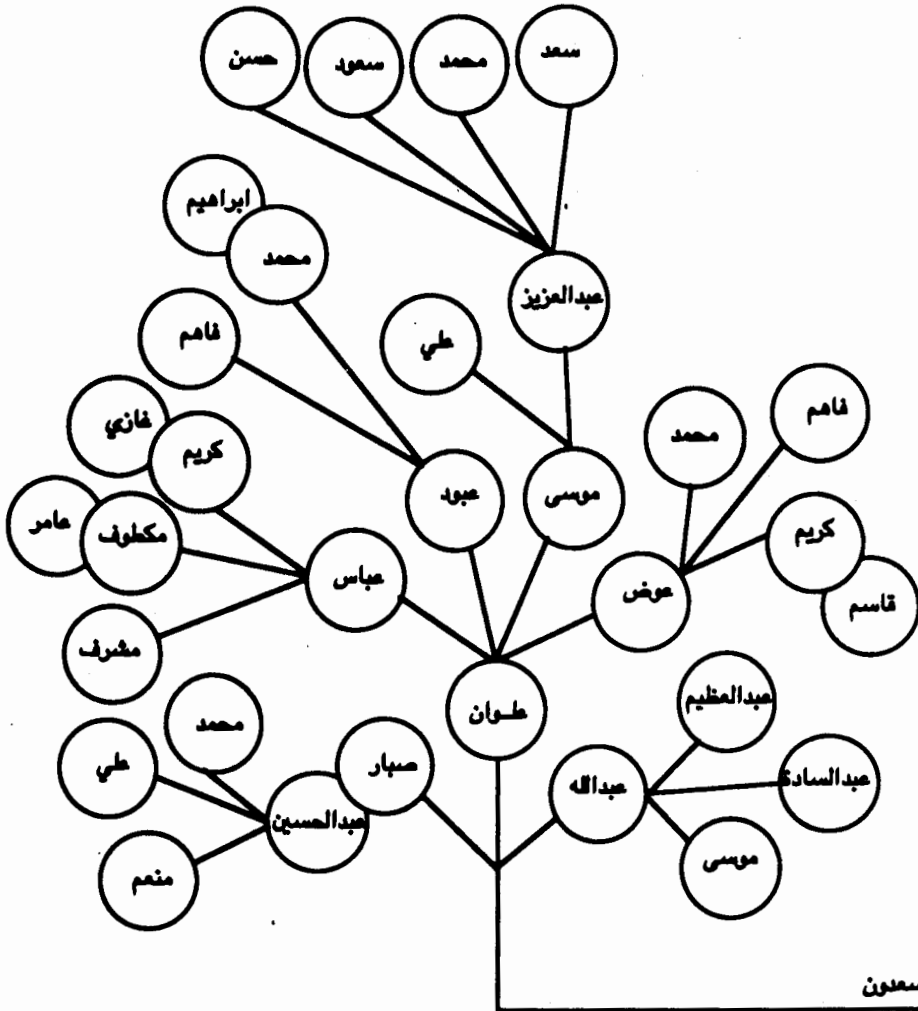

العباسيون آل عباس في الفرات الاوسط

خط سعدون	خط سعدون
خط عهول	خط عهول
خط عوض	خط عوض
خط المتوكل على الله	خط المتوكل على الله

# العباسيون في العراق

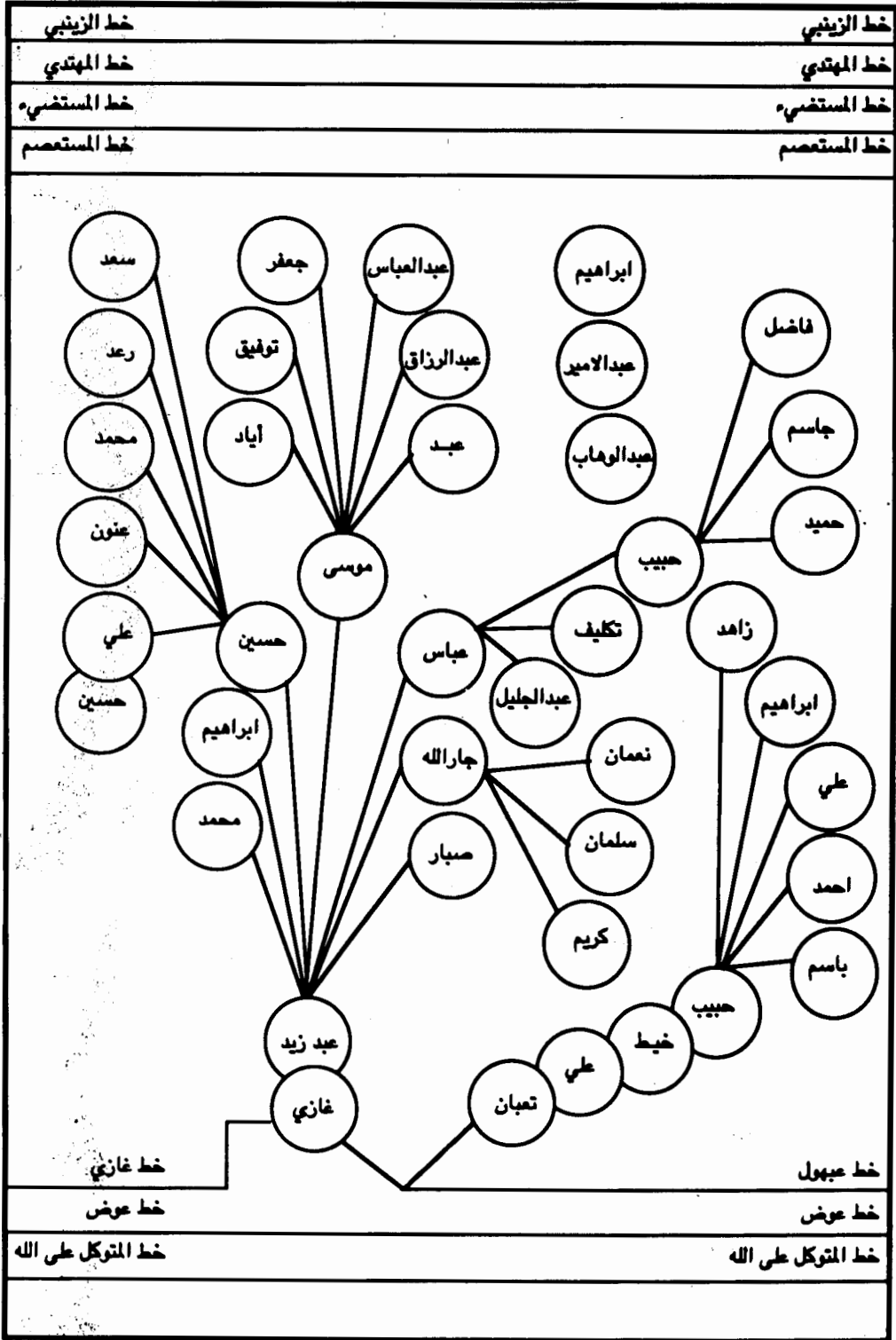

العباسيون آل عباس في الفرات الأوسط

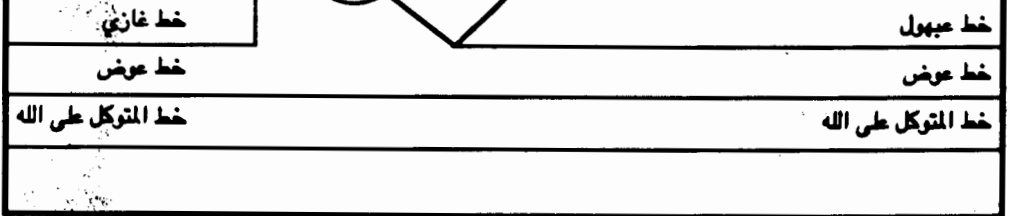



## العباسيون في العراق

خط الزينبي	خط الزينبي
خط المهدي	خط المهدي
خط المستضيء	خط المستضيء
خط المستعصم	خط المستعصم

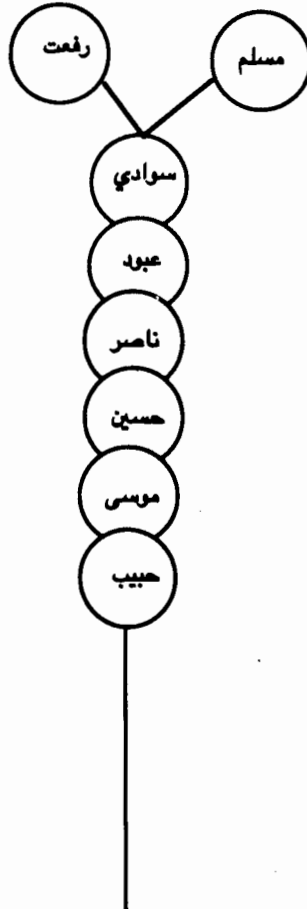

خط عرض

خط عرض

خط المتوكل على الله

خط المتوكل على الله

العباسيون آل عوض في الجديرية

## العباسيون في العراق

خط الزينبي	خط الزينبي
خط المهدي	خط المهدي
خط المستضيء	خط المستضيء
خط المستعصم	خط المستعصم

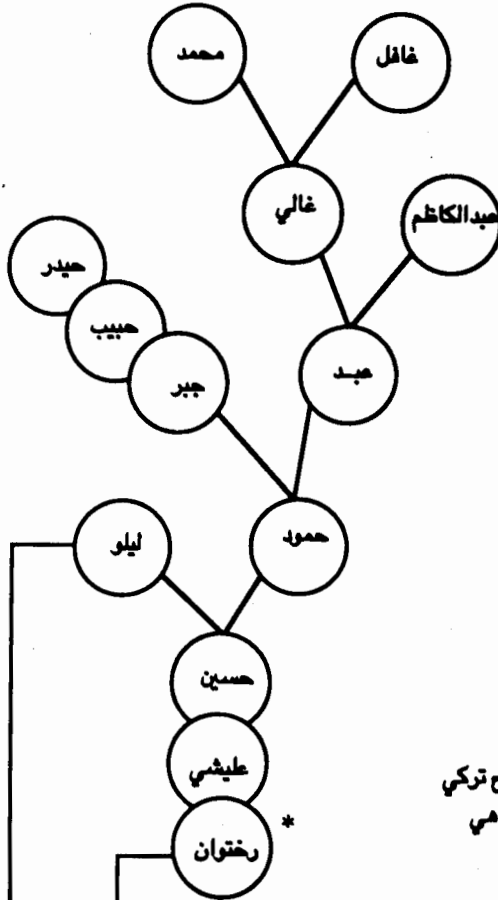

\* رختوان مصطلح تركي  
يعني البساط الزاهي

العباسيون آل عوض في الحيدرية

خط ليلو	خط عوض
خط رختوان	خط عوض
خط عوض	خط عوض
خط المتوكل على الله	خط المتوكل على الله

## العباسيون في العراق

خط الزينبي	خط الزينبي
خط المهدي	خط المهدي
خط المستضيء	خط المستضيء
خط المستعصم	خط المستعصم

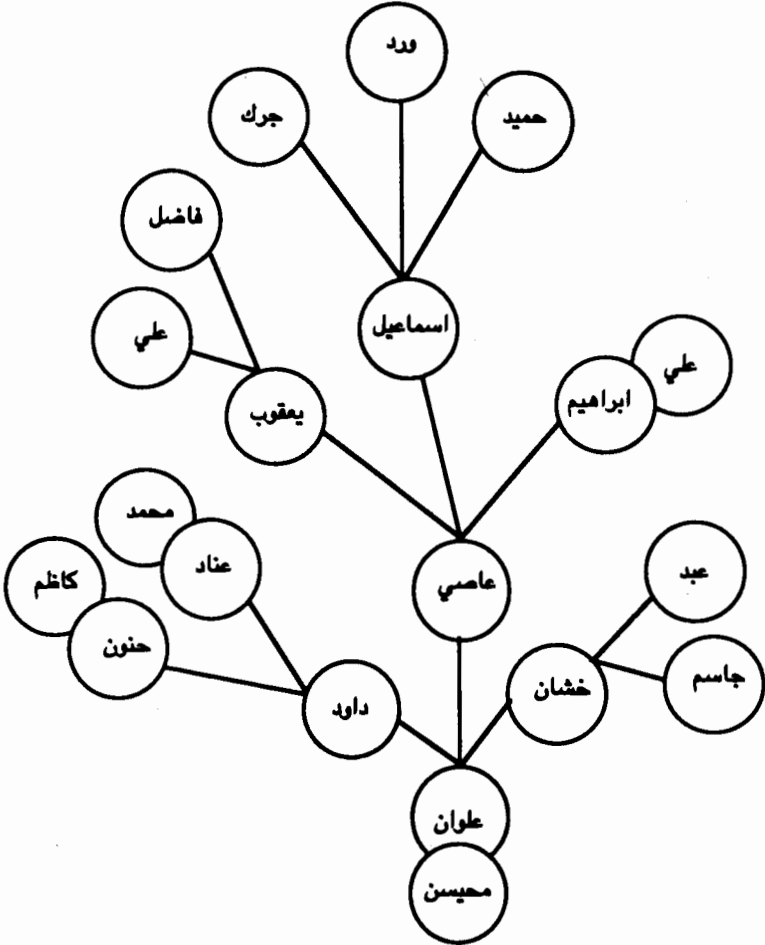

العباسيون آل عوض في الحيدرية

خط رختوان	خط رختوان
خط عوض	خط عوض
خط المتوكل على الله	خط المتوكل على الله



# العباسيون في العراق

خط الزينبي	خط الزينبي
خط المهدي	خط المهدي
خط المستضيء	خط المستضيء
خط المستعصم	خط المستعصم

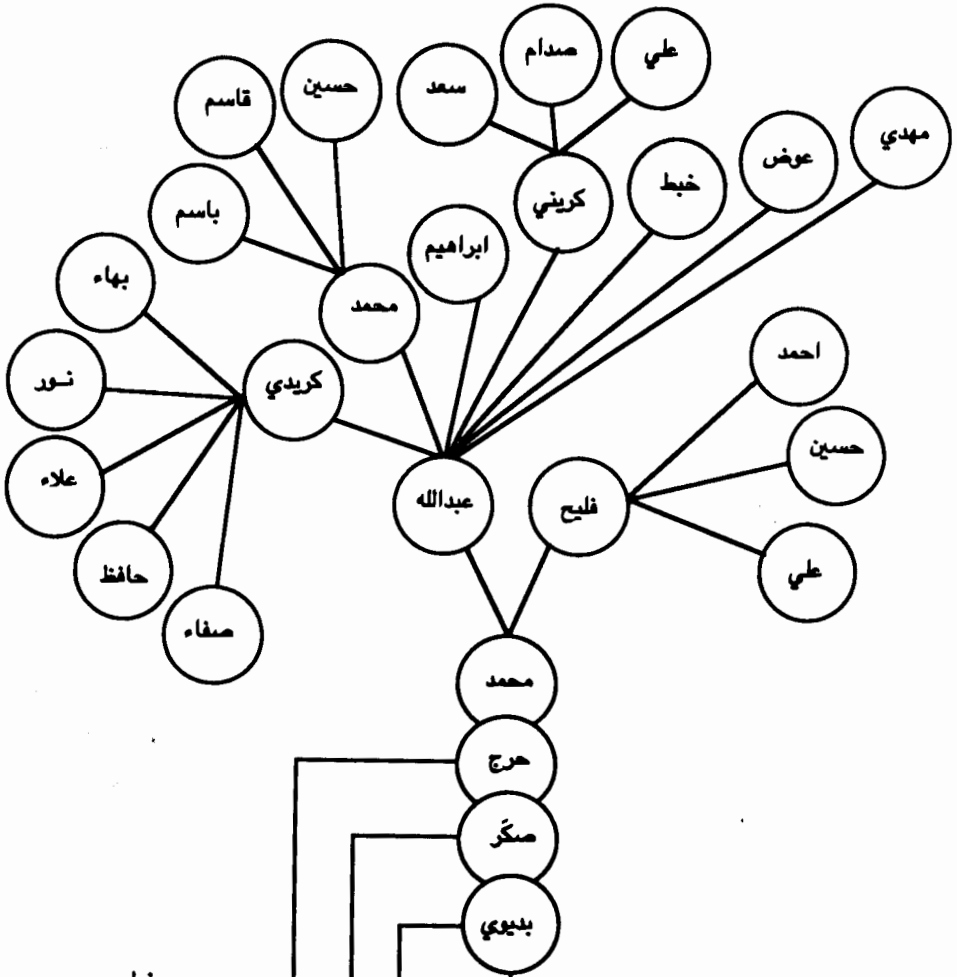

العباسيون آل عوض في الجيدرية

خط حرج	خط رختوان
خط صكر	خط عوض
خط بديوي	خط المتوكل على الله
خط عوض	خط المتوكل على الله

## العباسيون في العراق

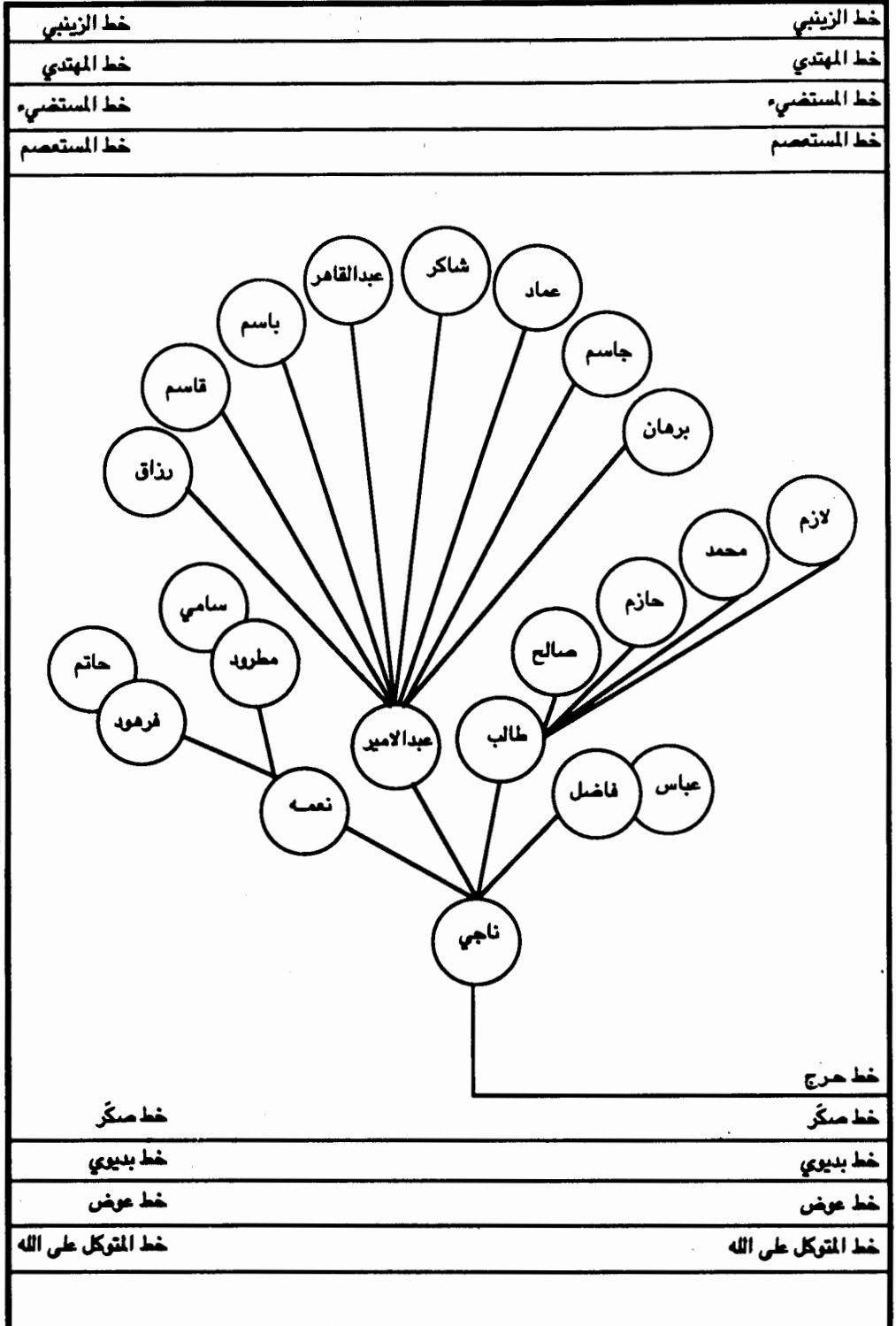

العباسيون آل عوض في الحيدرية

## العباسيون في العراق

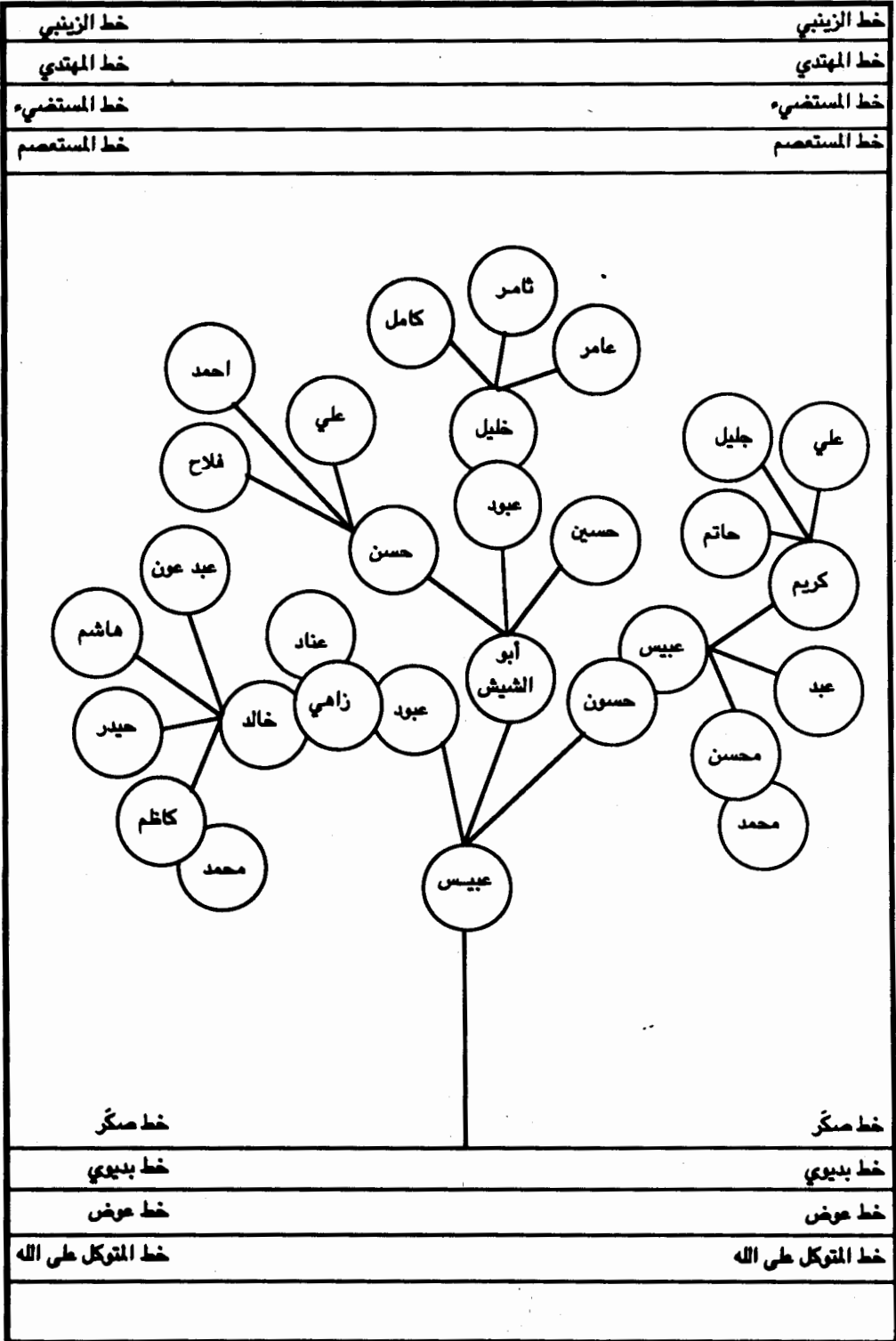

العباسيون آل عوض في الحيدرية

## العباسيون في العراق

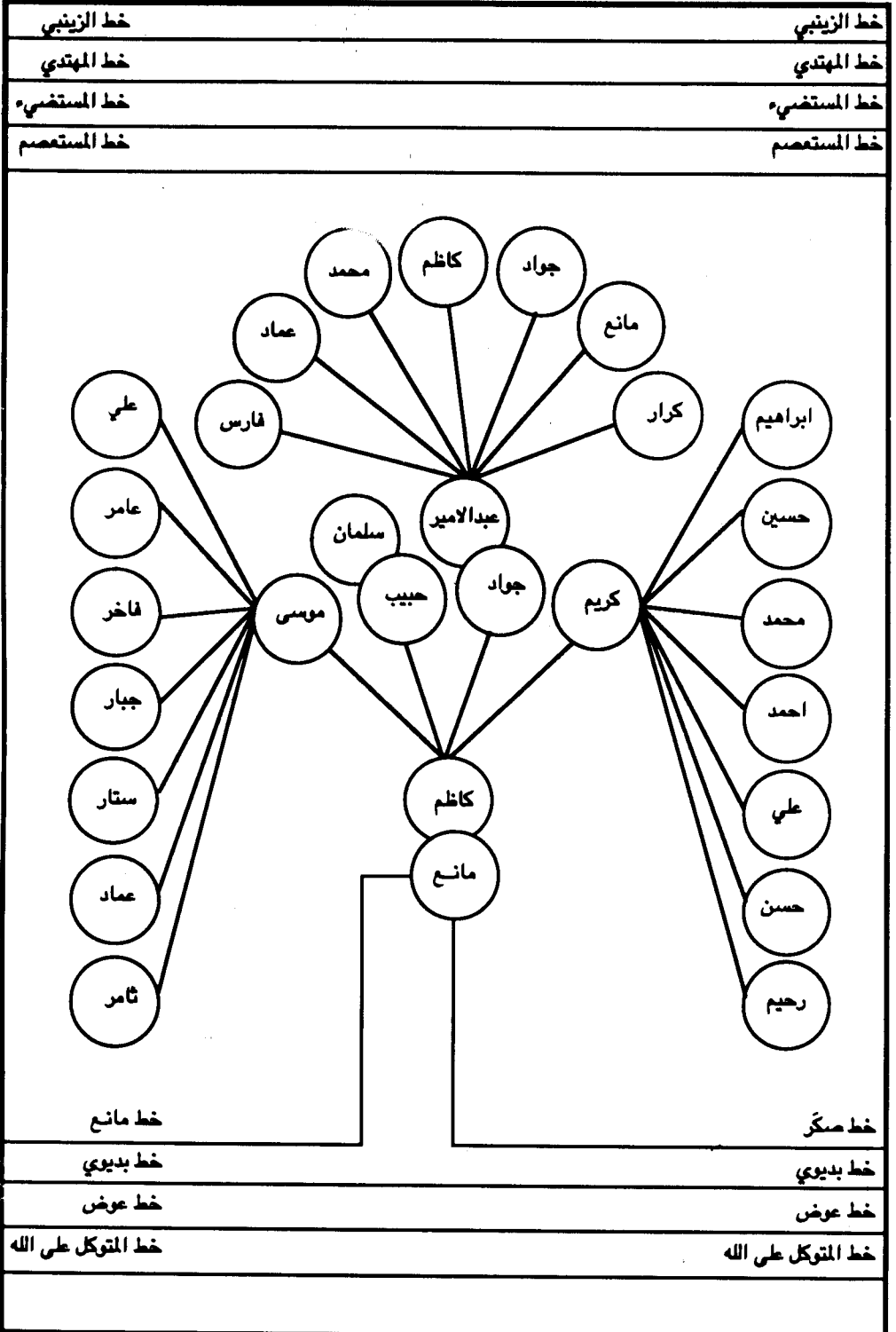

## العباسيون في العراق

خط الزينبي	خط الزينبي
خط المهدي	خط المهدي
خط المستضيء	خط المستضيء
خط المستعصم	خط المستعصم

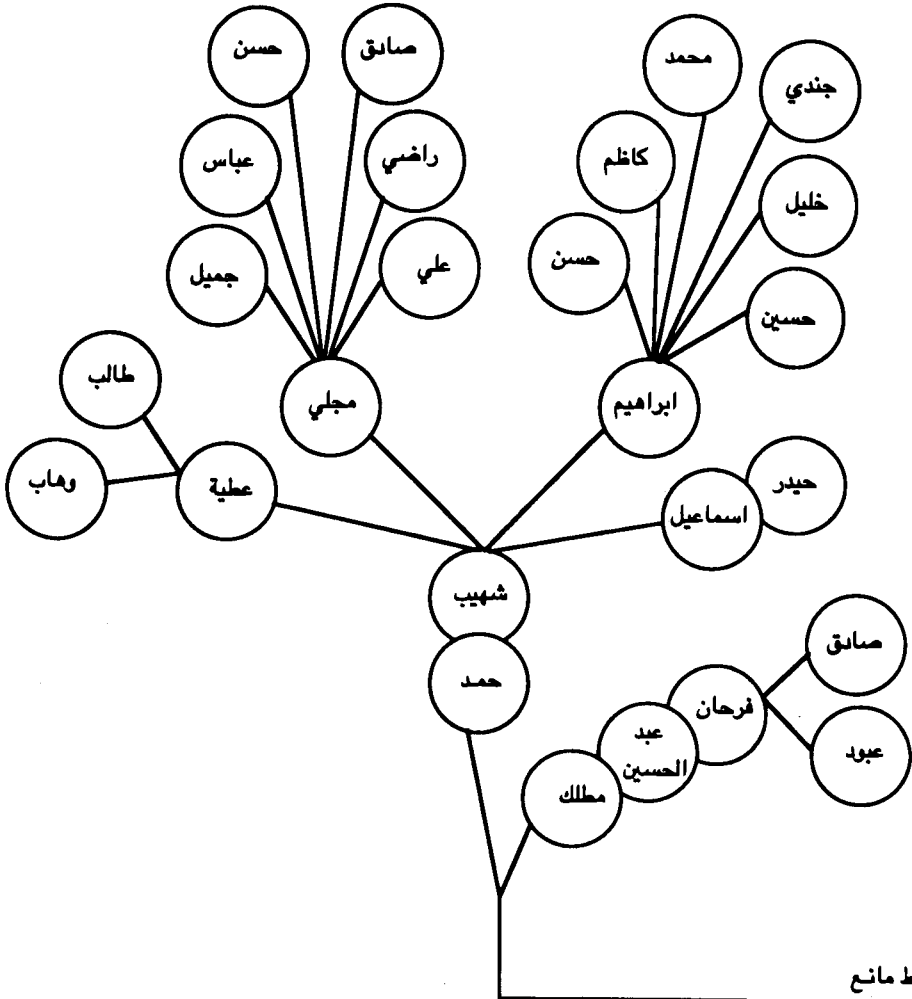

العباسيون آل عوض في الجديرية

خط مانع	خط مانع
خط بديوي	خط بديوي
خط عوض	خط عوض
خط المتوكل على الله	خط المتوكل على الله

العباسيون في العراق

خط الزينبي	خط الزينبي
خط المهدي	خط المهدي
خط المستضيء	خط المستضيء
خط المستعصم	خط المستعصم

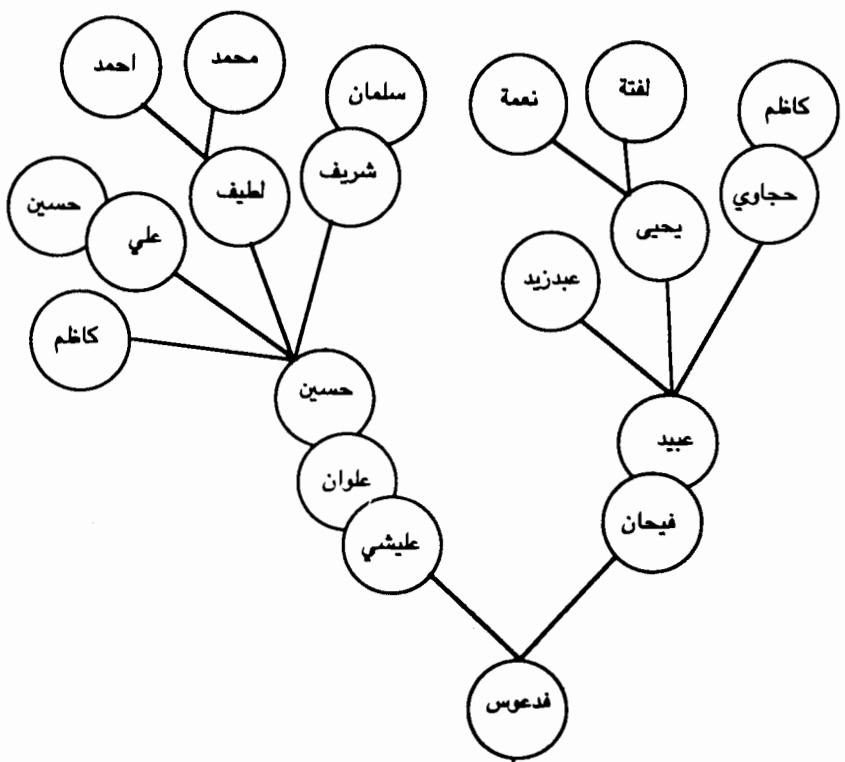

العباسيون آل عوض في الحيدرية

خط عوض	خط بديوي
خط عوض	خط عوض
خط المتوكل على الله	خط المتوكل على الله

# العباسيون في العراق

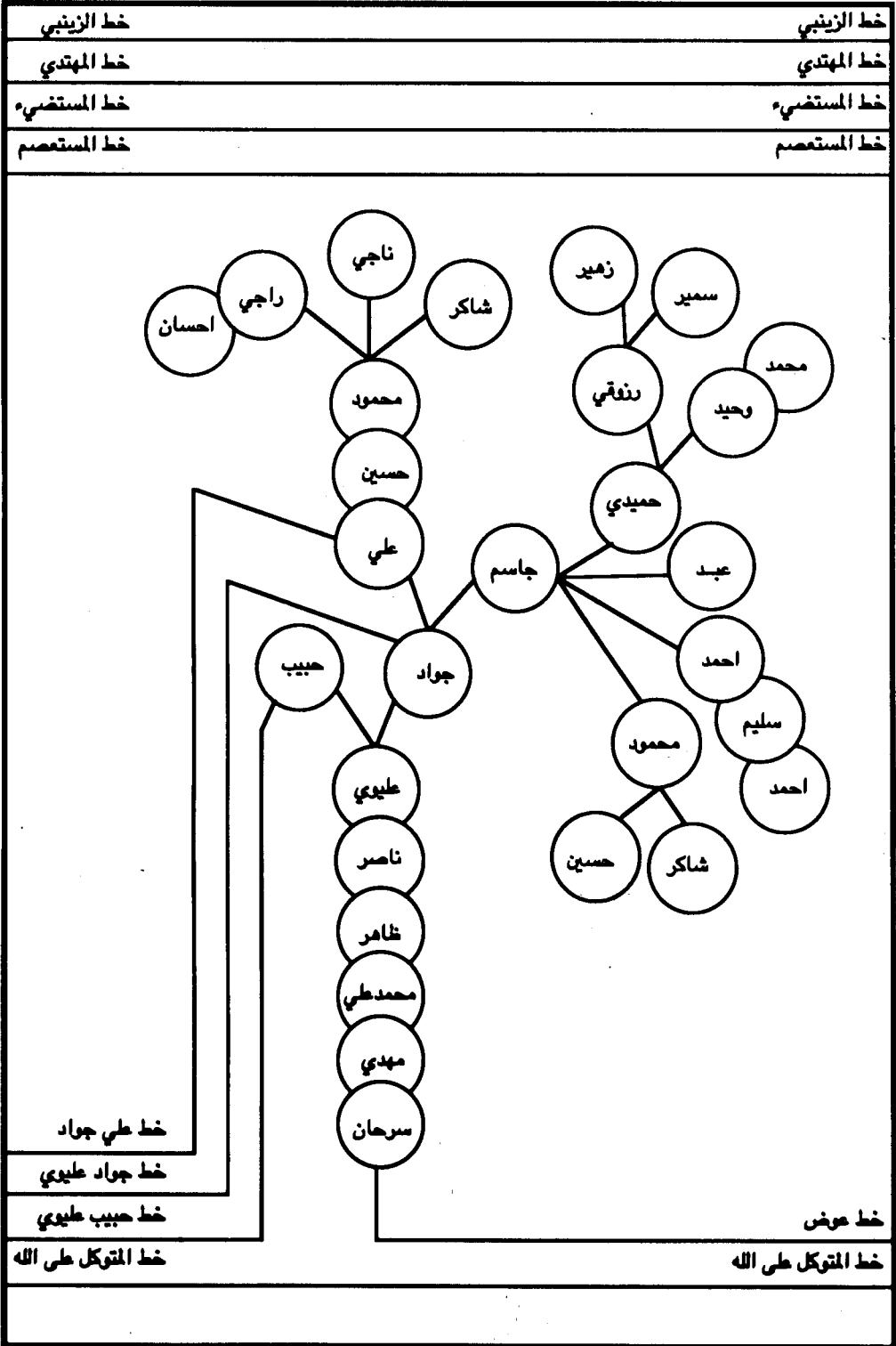

العباسيون آل عوض في الحلة

خط علي جواد  
خط جواد طيوي  
خط حبيب طيوي  
خط المتوكل على الله

خط عوض  
خط المتوكل على الله

## العباسيون في العراق

خط الزينبي	خط الزينبي
خط المهدي	خط المهدي
خط المستضيء	خط المستضيء
خط المستعصم	خط المستعصم

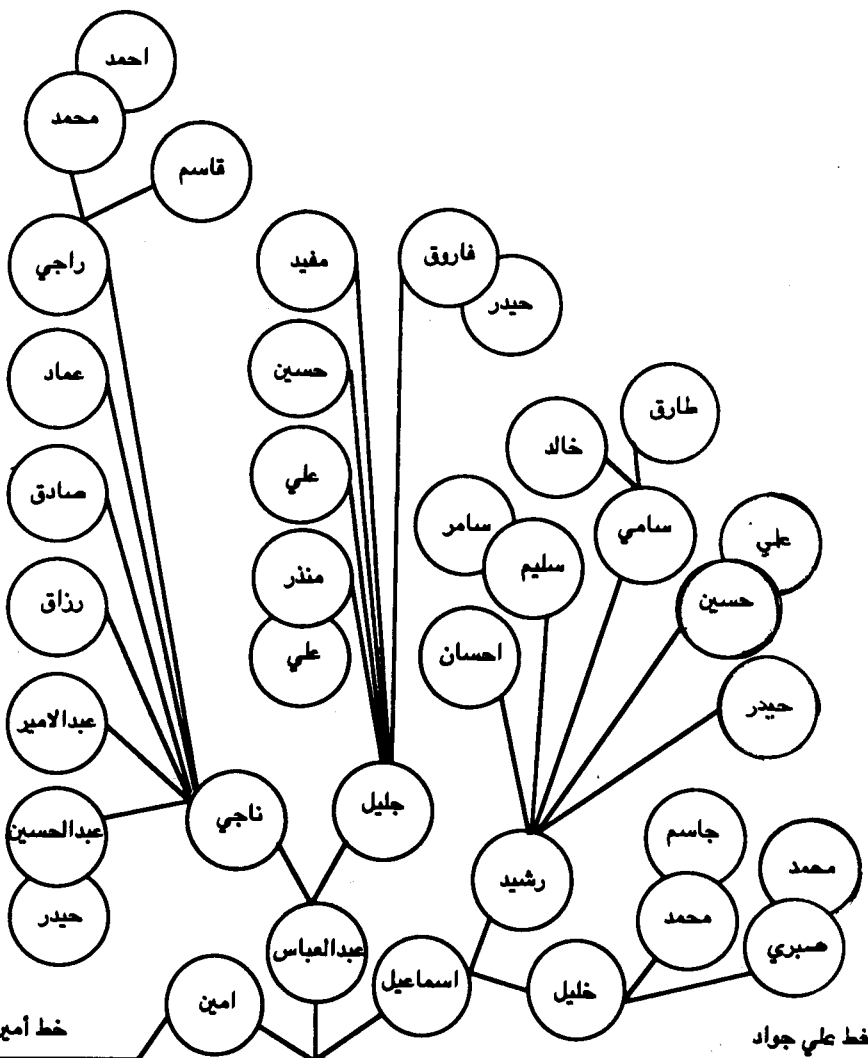

خط امين علي جواد	خط علي جواد
خط جواد عليوي	خط جواد عليوي
خط حبيب عليوي	خط حبيب عليوي
خط المتوكل على الله	خط المتوكل على الله

العباسيون آل عوض في الحلة



# العباسيون في العراق

خط الزينبي	خط الزينبي
خط المهدي	خط المهدي
خط المستضيء	خط المستضيء
خط المستعصم	خط المستعصم

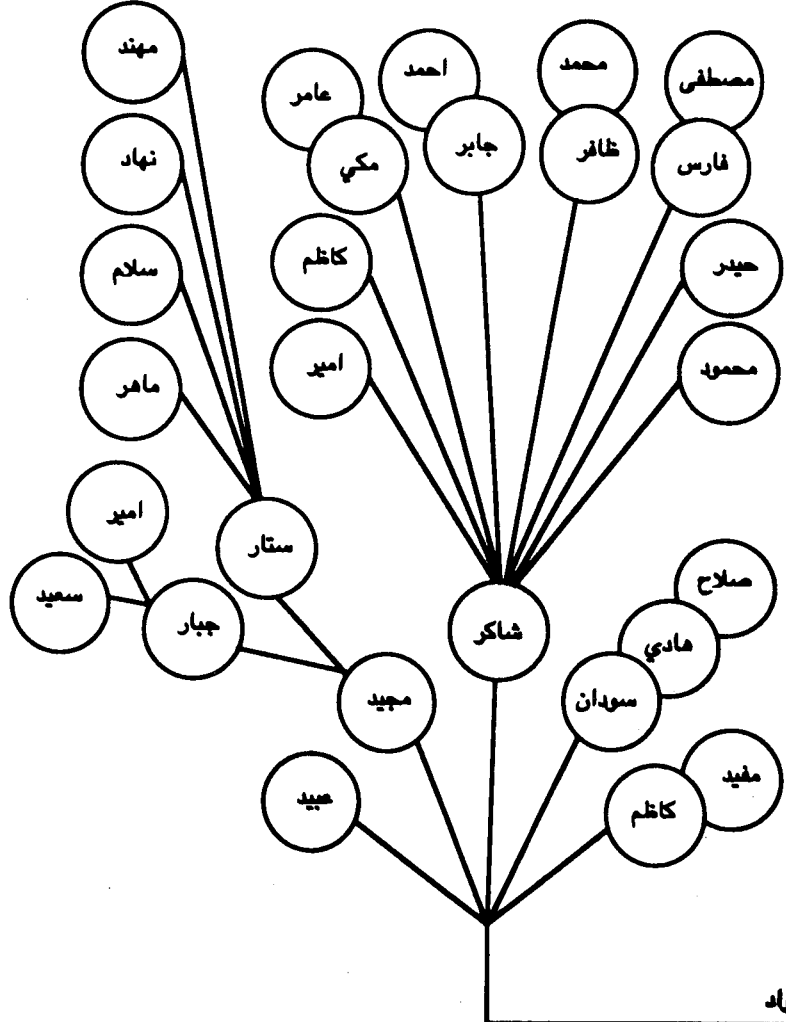

العباسيون آل موسى في الحلة

خط جواد طيروي	خط جواد طيروي
خط حبيب طيروي	خط حبيب طيروي
خط المتوكل طي الله	خط المتوكل طي الله

# العباسيون في العراق

خط الزينبي	خط الزينبي
خط المهدي	خط المهدي
خط المستفي	خط المستفي
خط المستصم	خط المستصم

## العباسيون آل عوف في الحلة

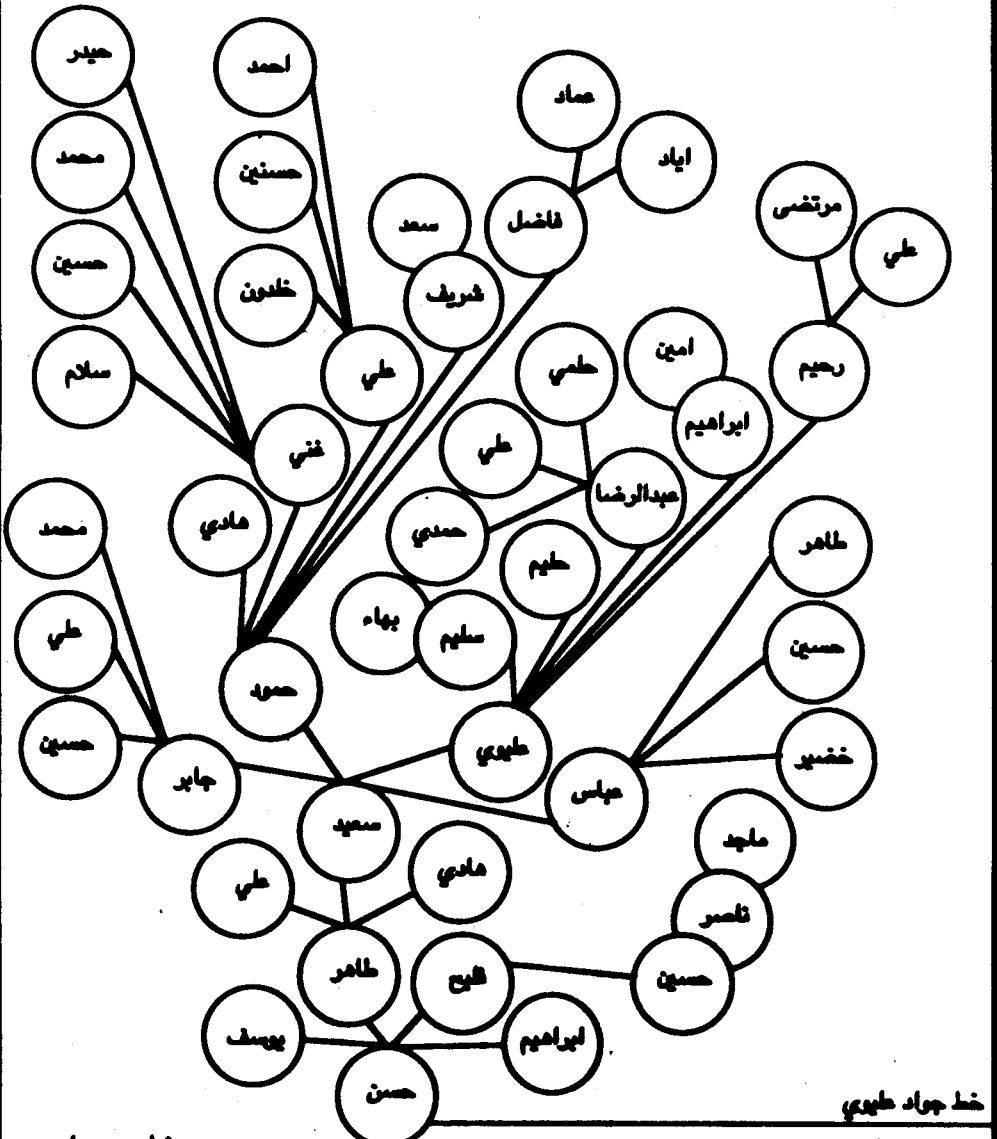

خط حبيب طهري	خط حبيب طهري
خط المتوكل طي الله	خط المتوكل طي الله

# العباسيون في العراق

خط الزينبي	خط الزينبي
خط المهدي	خط المهدي
خط المستضيء	خط المستضيء
خط المستصم	خط المستصم

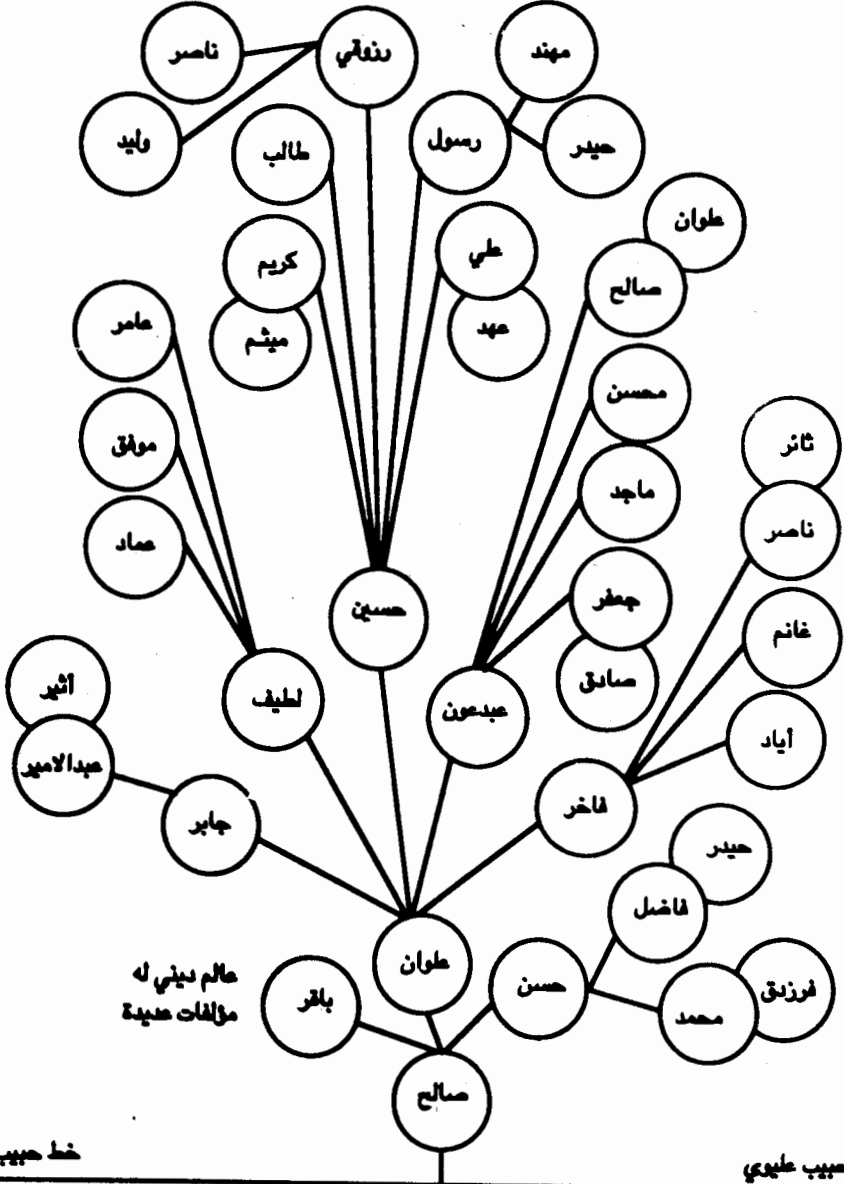

العباسيون آل عوف في الحلة

خط حبيب طهري	خط حبيب طهري
خط المتوكل على الله	خط المتوكل على الله

# العباسيون في العراق

خط الزينبي

خط الزينبي

خط المهدي

خط المهدي

خط المستضيء

خط المستضيء

خط المستصم

خط المستصم

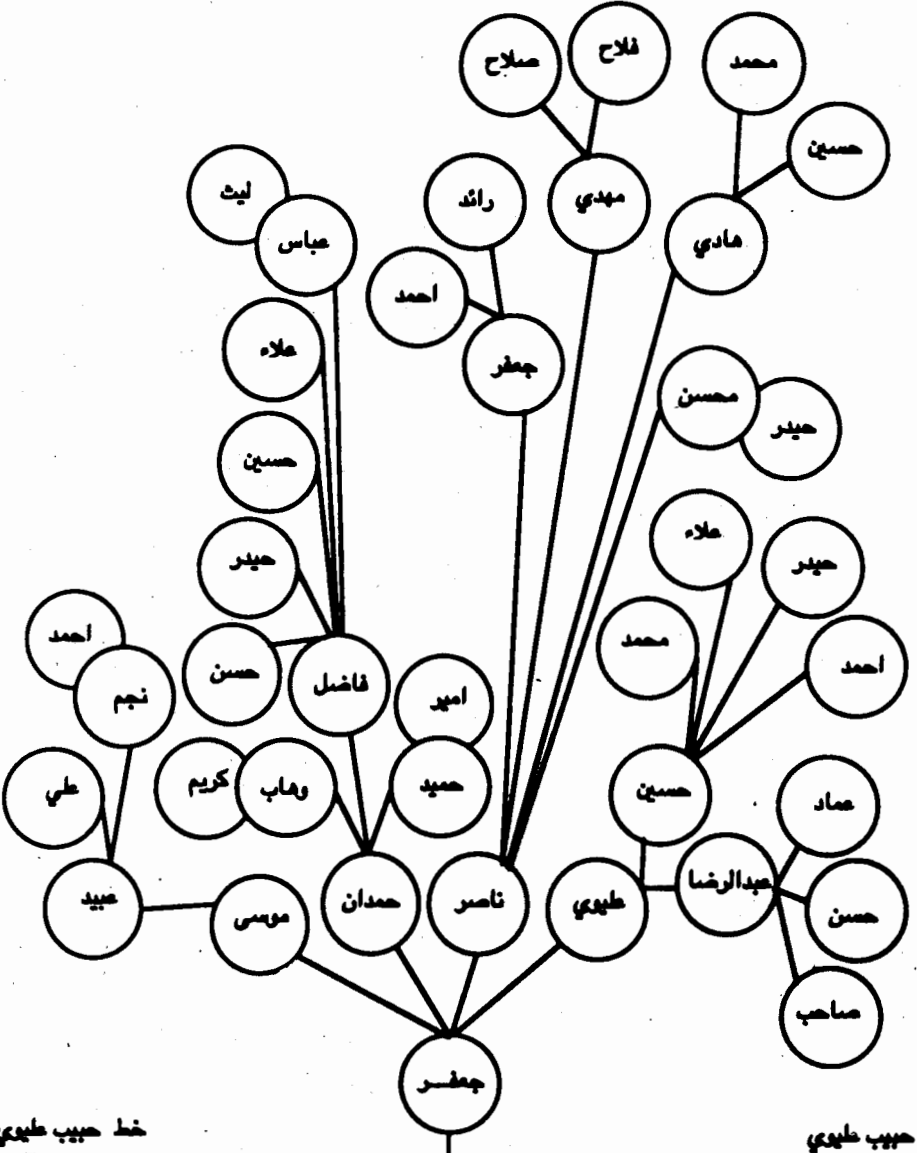

خط حبيب طهري

خط حبيب طهري

خط المتوكل على الله

خط المتوكل على الله

العباسيون آل عوض في الحلة

## العباسيون في العراق

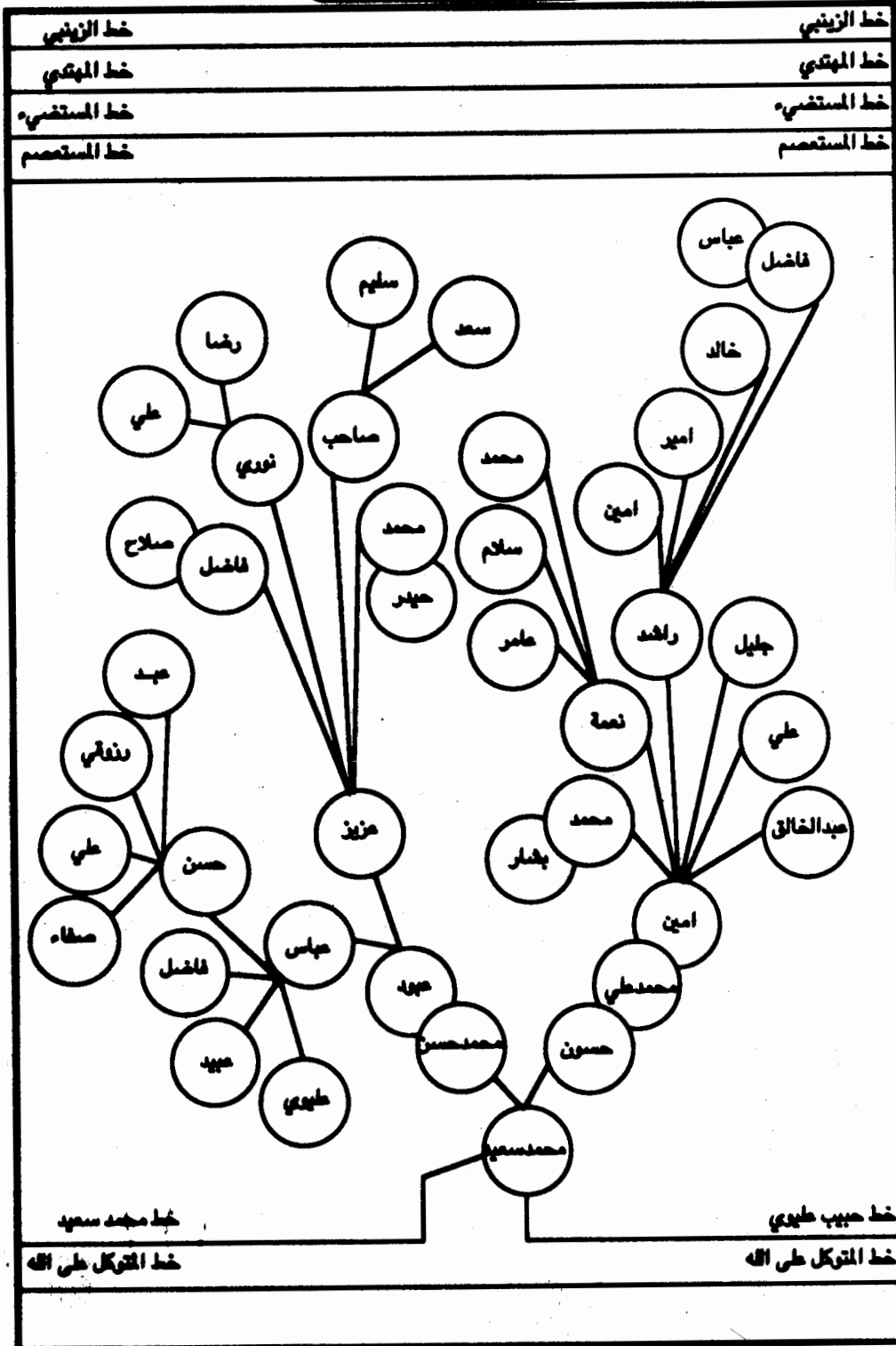

العباسيون آل موسى في الحلة

# العباسيون في العراق

خط الزينبي

خط الزينبي

خط المهدي

خط المهدي

خط المستضيء

خط المستضيء

خط المستعصم

خط المستعصم

## العباسيون آل موسى في الحلة

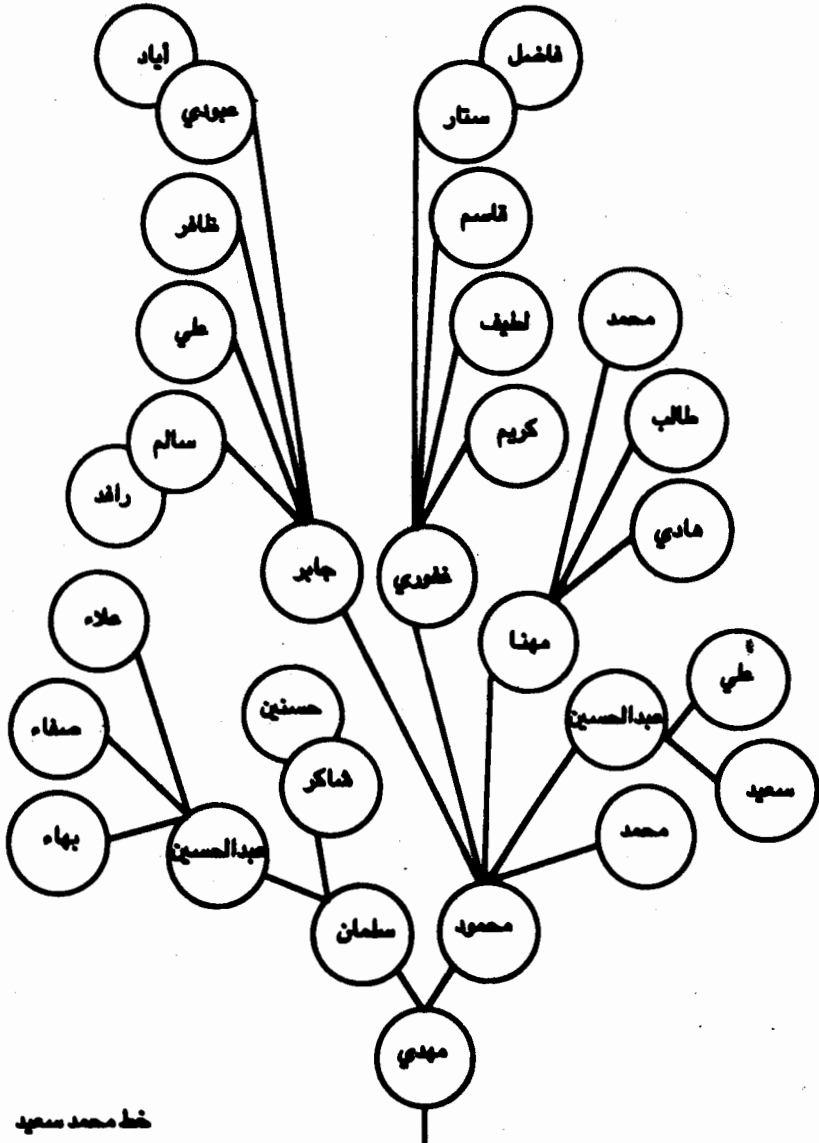

خط محمد سعيد

خط محمد سعيد

خط المتوكل على الله

خط المتوكل على الله

# العباسيون في العراق

خط الزينبي	خط الزينبي
خط المهدي	خط المهدي
خط المستضيء	خط المستضيء
خط المستصم	خط المستصم

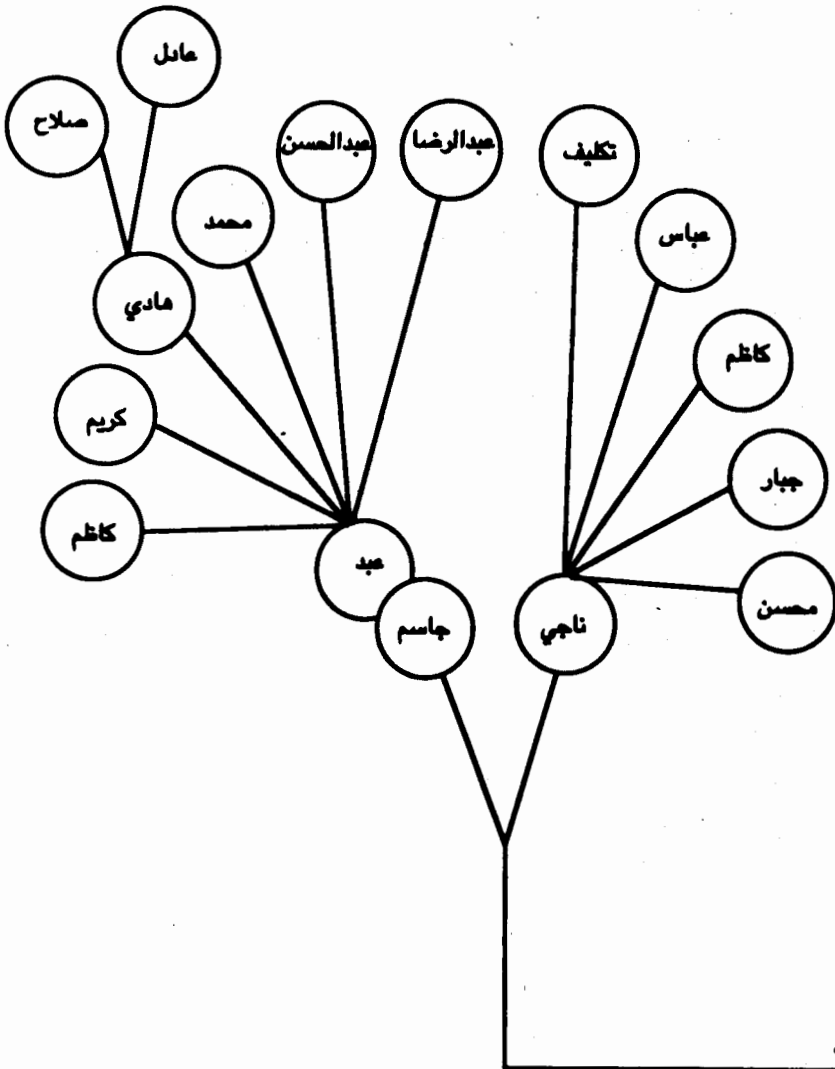

العباسيون آل عوض في الحلة

خط التوكل على الله

خط محمد سعيد  
خط التوكل على الله

# عشرة آل حمزة العباسية

○ منذ التراجع عن الثقاة العدول أن هذه العائلة يرجع نسبها إلى الخليفة العباسي أبو البقاء الحمزة القائم بأمر الله بن الخليفة أبو عبد الله محمد التوكل على الله خليفة مصر وهم أولاد حمزة أمير بكة (الاي بكي) بن رجب بن عبد الله بن أبو العالي محمد الجاهدين الخليفة الحمزة وكان أمير بكة الاي بكي وهي رتبة عسكرية تقابل أمير لواء كان قد استوطن مدينة عانة بعد هجرة أجداده إليها من مصر عن طريق الشام وذلك بعد سقوط الدولة العباسية في مصر وتشير الوثائق إلى أنه كان موجوداً في عانة سنة ٩٧٥ للهجرة .

○ وجاء ذكر جدّهم أبو العالي محمد الجاهدين الخليفة الحمزة بكتاب الدرر البهية في تراجم أحوال رجال الأسرة السهروردية الصفحة (١١٨) أن الشيخ صفاء الدين رطفي العباسي (١٨٩٩هـ - ٩٧١هـ) كان قد ذكر في مخطوطته الرحلة العباسية أنه ذهب من الدور (شمال جازر) في العراق إلى سورية وفلسطين واجتمع بهما مها وكبارها حتى وصل مصر وأصل بأبناء الخليفة الحمزة كلاجده محمد وكان المترجم قد دعاهم إلى (الدور) وعرض عليهم ما يقاسون به ...

○ هذا وكما ذكرنا في أعلاه أن الأمير رجب كان قد سكن في عانة عام ٩٧٥ هـ وتشير الوثائق أنه بنى جُباً كبيراً فيها سنة ١٠١٤ هـ يعرف بجامع الحمزة أو الای بكة وهذا كما ثبت في اللوحة الرخامية الموجودة في المسجد المذكور .

○ كما تذكر الوثائق أن ابنه أمير بكة الای بكي قد تزوج عند ما بلغ سن الشباب من صاحب بنت أمير عانة السيد حسين الدردار الذي يرجع نسبه إلى الإياد من آل الكاظم كاهو ثبت بالنسب العظمى لأصفاره والزرغ في سنة ١٠٩٤ هـ .

○ وجاء في شهادة الثقاة من آل الحمزة أن لهم أبناء عمومة من آل الای بكة يستوطنون تلعفر وسنجا وهذا ما سنأتي على ذكره عند ترجمة العباسيون في تلعفر .



## العباسيون في العراق

خط الزينبي	خط الزينبي
خط المهدي	خط المهدي
خط المستضيء	خط المستضيء
خط المستعصم	خط المستعصم

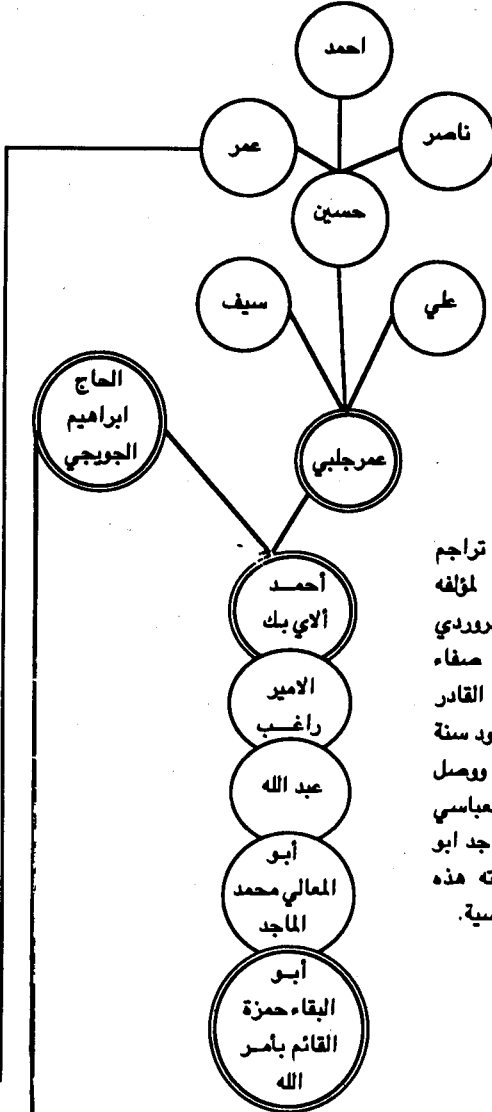

جاء بمخطوطة الدرر البهية في تراجم أحوال الاسرة السهروردية لمؤلفه العلامة الشيخ محمد امين السهروردي العباسي ان الشيخ مصطفى صفاء الدين بن الشيخ عبد القادر السهروردي العباسي ذهب بحدود سنة ٩٢٠ هـ الى سورية وفلسطين ووصل مصر واتصل بأبناء الخليفة العباسي الحمزة القائم بأمر الله مثل الماجد ابو المعالي محمد وقد دون رحلته هذه بمخطوطة اسمها الرحلة العباسية.

عشيرة الحمزة  
العباسيون ذرية الحمزة القائم بأمر الله في عانته

خط ابو عبد الله المتوكل على الله

خط عمر

خط ابراهيم الجورجي

## العباسيون في العراق

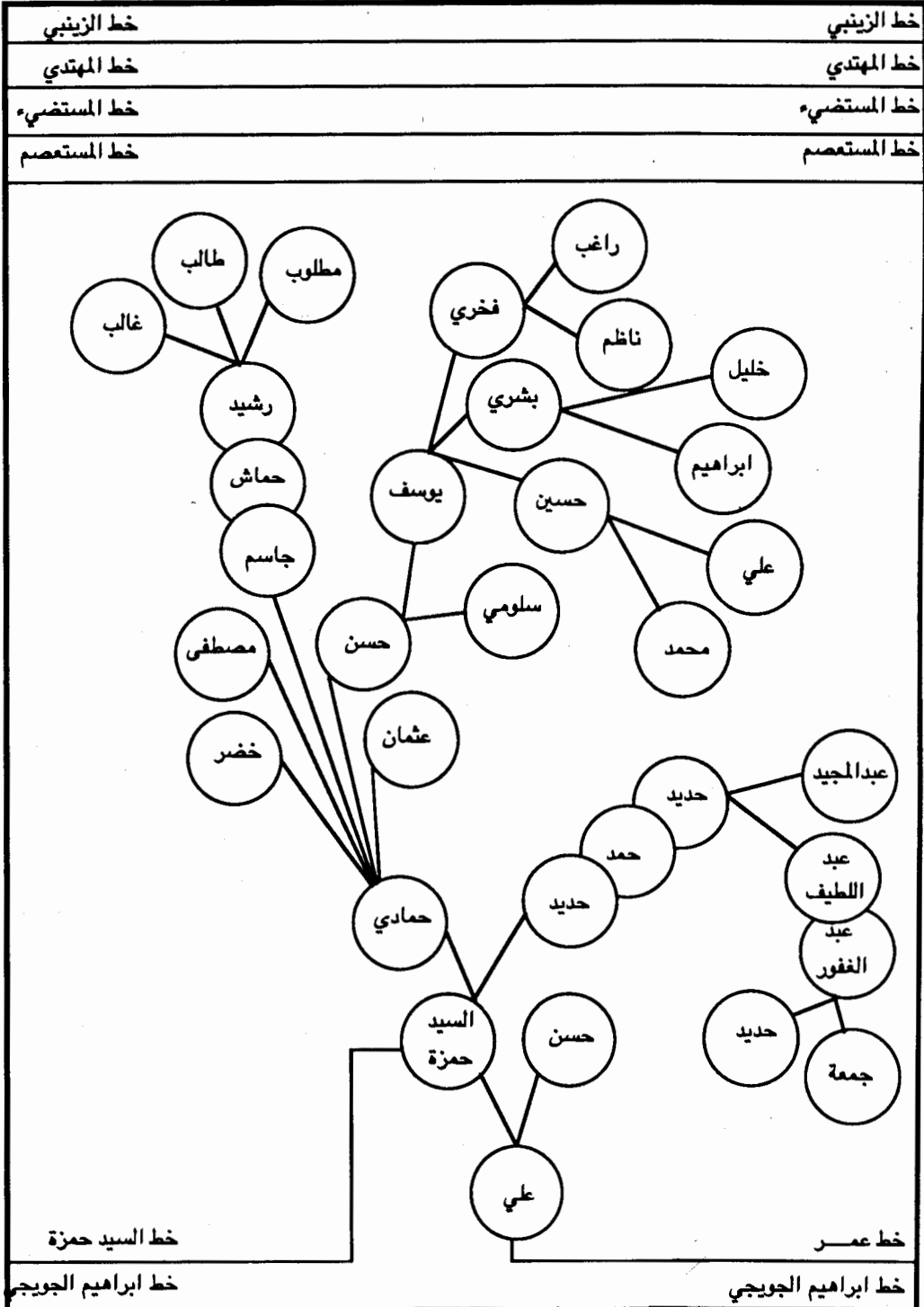

العباسيون ذرية الحمزة القائم بأمر الله في عانه  
 عشيرة الحمزة - فخذ الحمزة

العباسيون في العراق

خط الزينبي	خط أزينبي
خط المهدي	خط المهدي
خط المستضيء	خط المستضيء
خط المستعصم	خط المستعصم

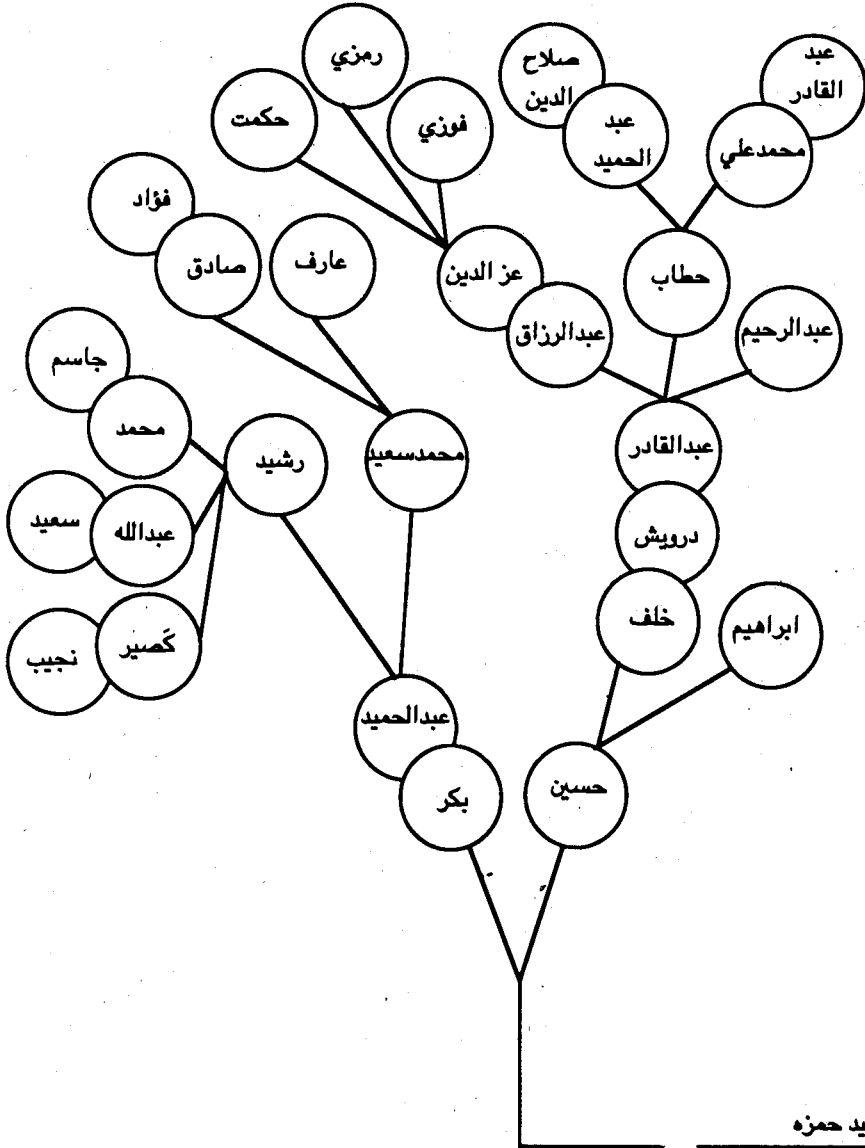

العباسيون ذرية الحمزة القائم بأمر الله في عانه  
عشيرة الحمزة - فخذ الحمزة

خط ابراهيم الجويجي

خط السيد حمزه

## العباسيون في العراق

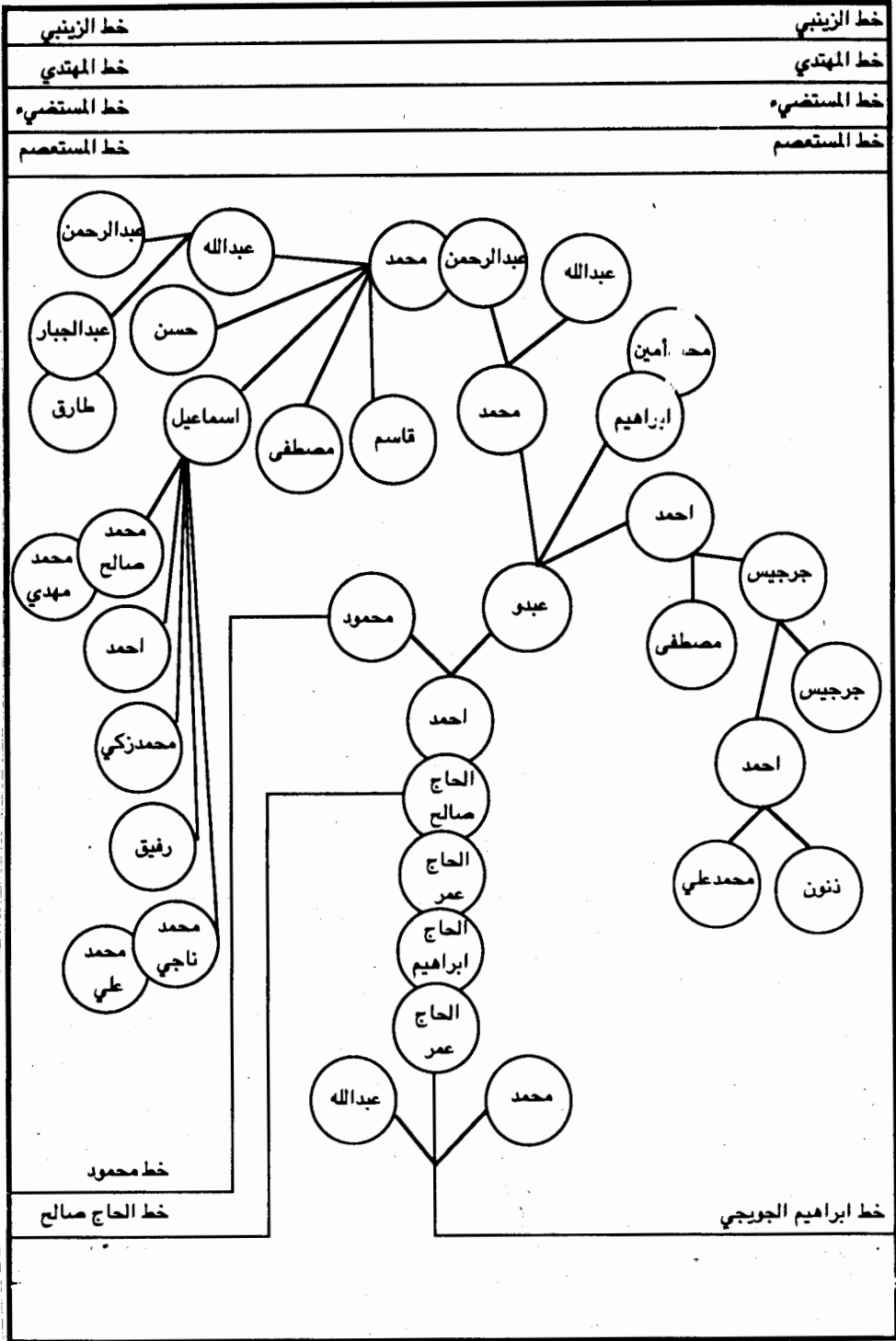

عشيرة العباسية ذرية الحمزة القائم بأمر الله  
عشيرة الحمزة فخذ الجويجاتي في الموصل

## العباسيون في العراق

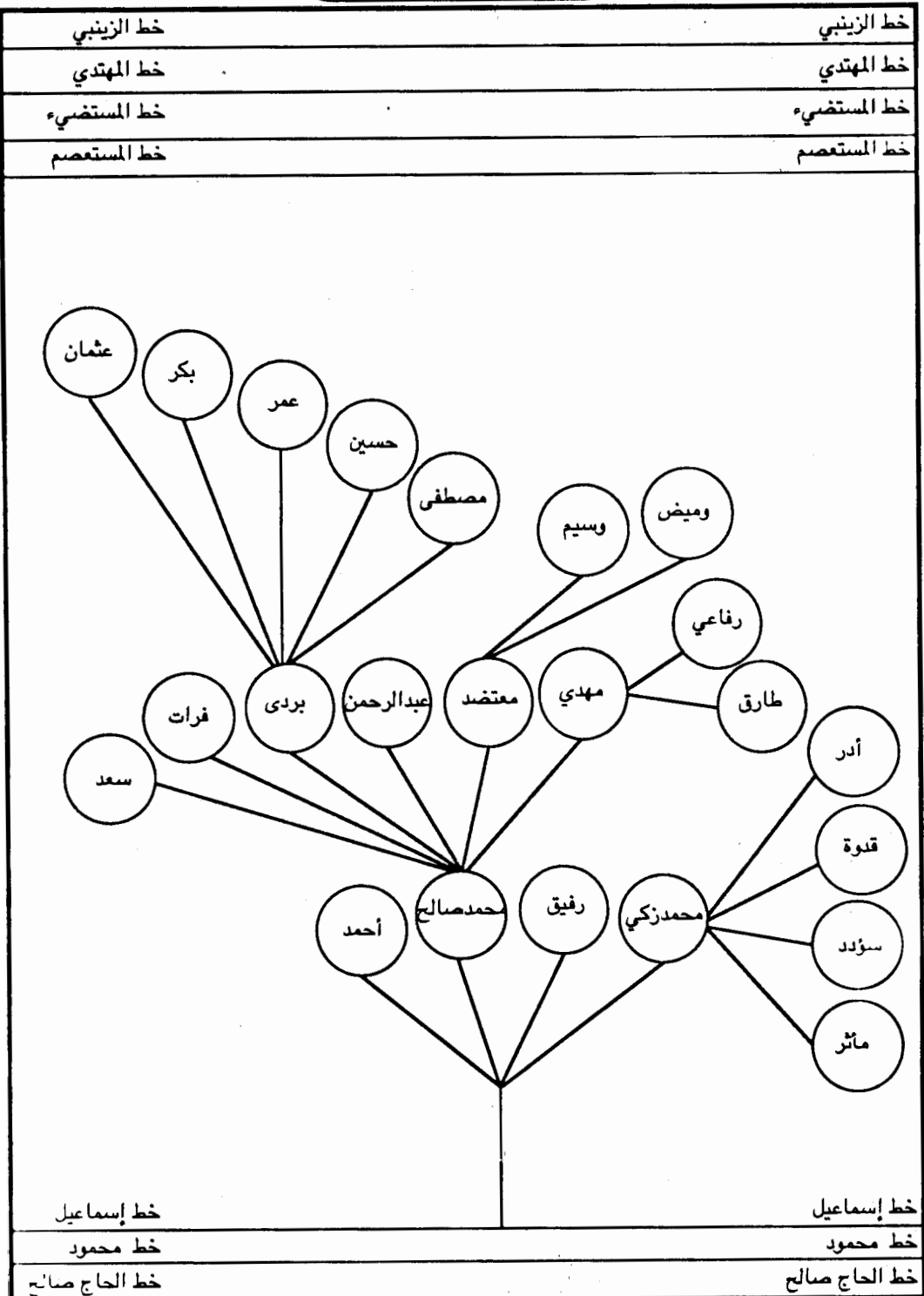

العباسيون ذرية الحمزة - فخذ الجويجاني

## العباسيون في العراق

خط الزينبي

خط الزينبي

خط المهدي

خط المهدي

خط المستضيء

خط المستضيء

خط المستعصم

خط المستعصم

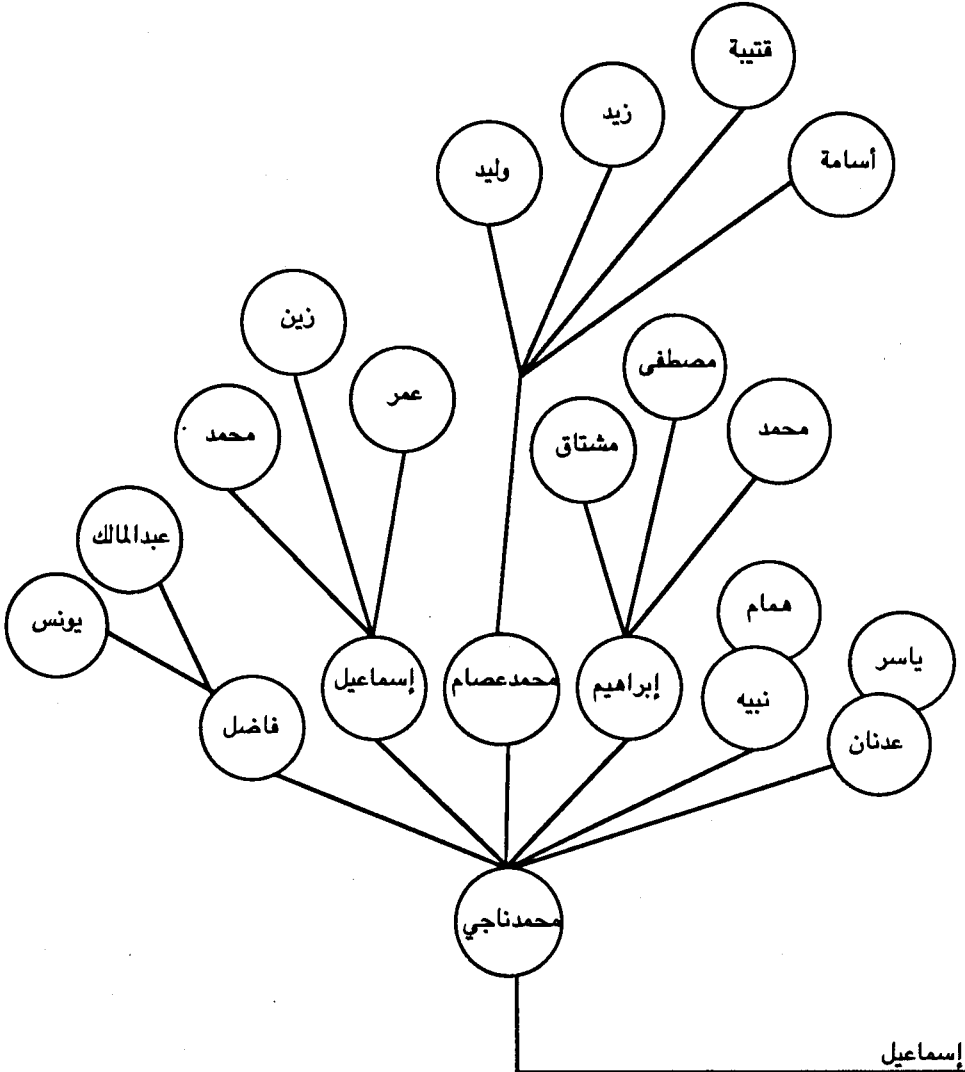

خط محمود

خط إسماعيل

خط الحاج صالح

خط محمود

خط الحاج صالح

العباسيون ذرية الحمزة - فخذ الجويجاني

## العباسيون في العراق

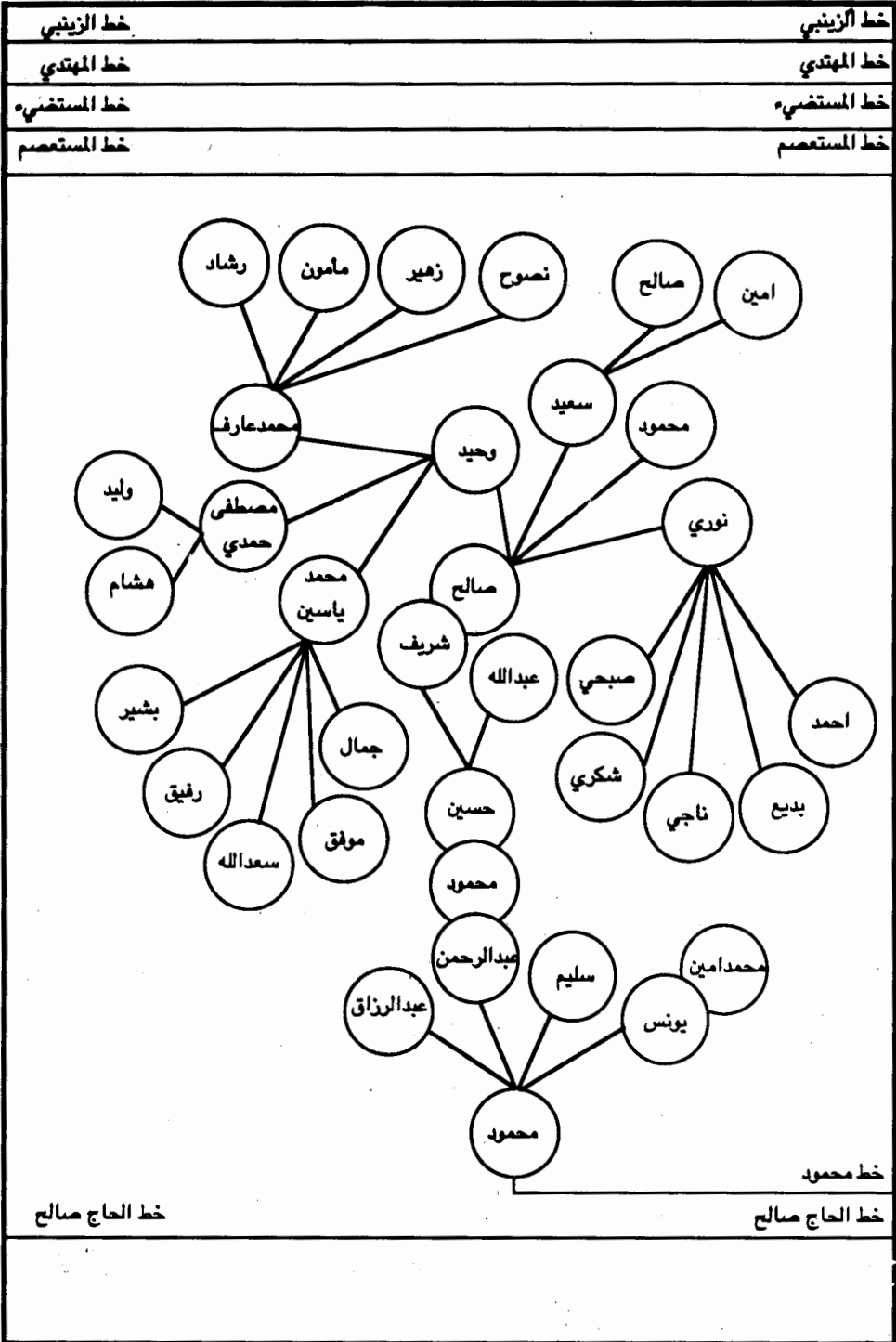

عشيرة الحمزة فخذ الجويجاني في الموصل  
العباسيون ذرية الحمزة القائم بأمر الله

العباسيون في العراق

خط الزينبي	خط الزينبي
خط المهدي	خط المهدي
خط المستضيء	خط المستضيء
خط المستعصم	خط المستعصم

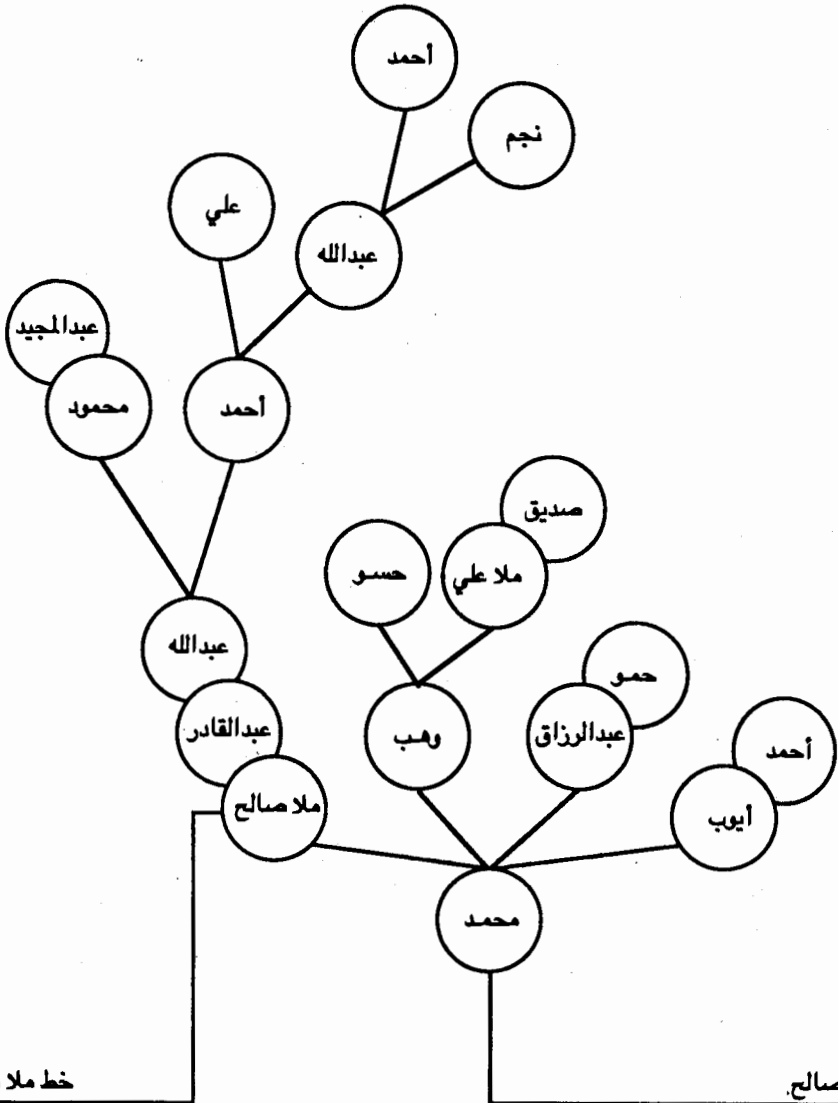

العباسيون ذرية الحمزة - فخذ الجوريجاتي



## العباسيون في العراق

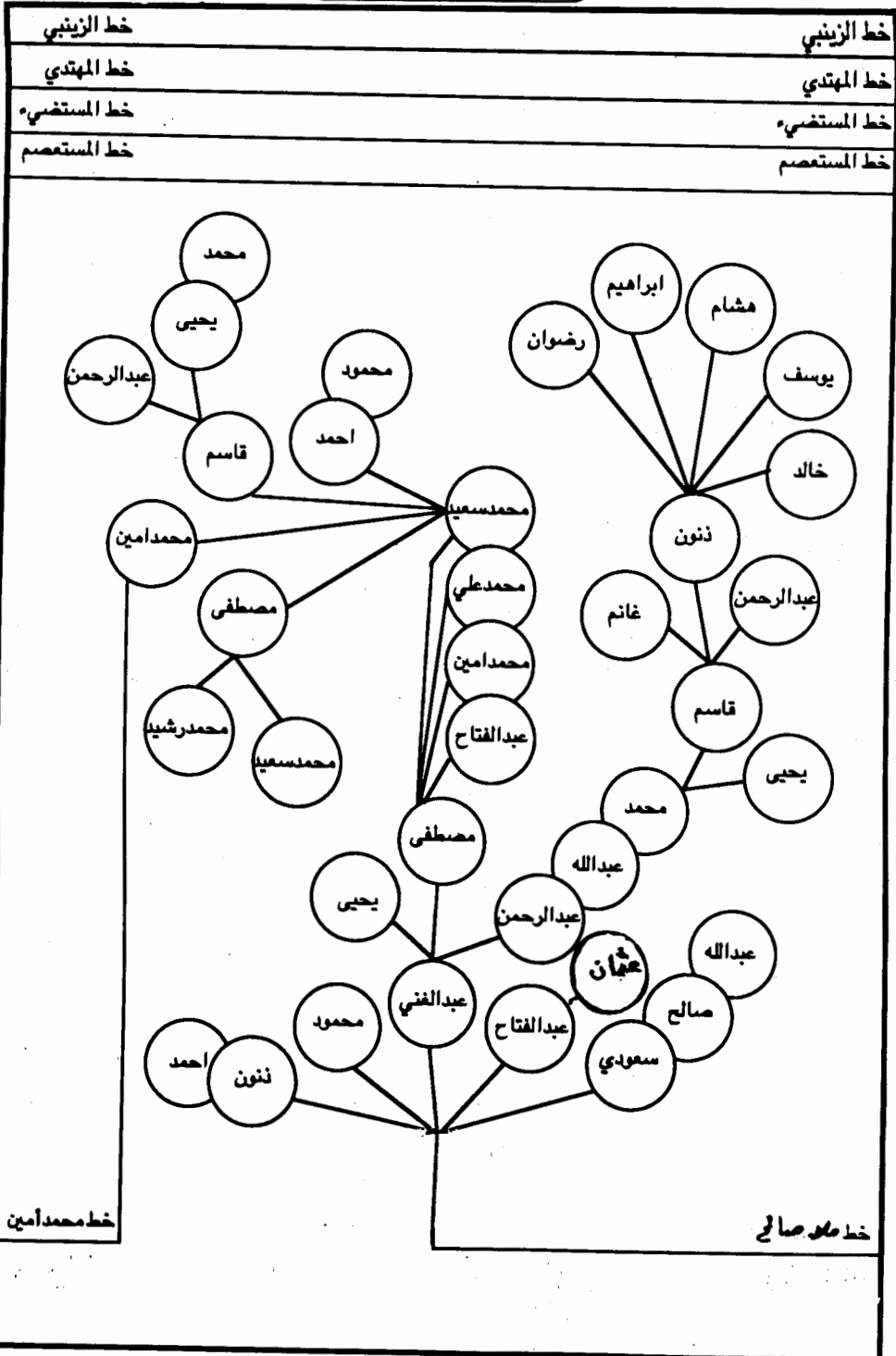

## العباسيون في العراق

خط الزينبي	خط الزينبي
خط المهدي	خط المهدي
خط المستضيء	خط المستضيء
خط المستعصم	خط المستعصم

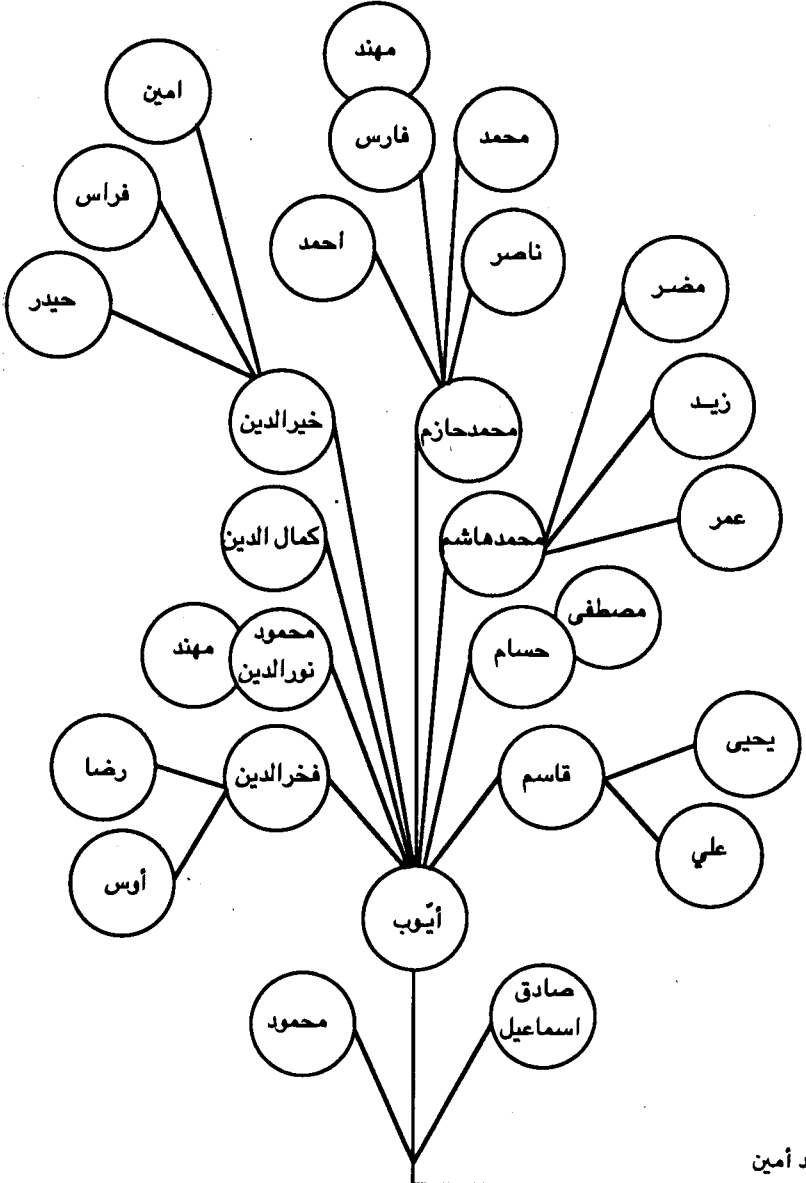

خط محمد أمين

العباسيون ذرية الحمزة القائم بأمر الله  
عشيرة الحمزة فخذ الجويجاتي في الموصل

# قصة المستعربة في الموصل وما جاورها

○ لقد دلت الدولة العباسية العظيمة بقتل آخر خلفائها وهو الشهيد المستعصم بالله وتفرق العباسيون وأولاد الخلفاء الذين نجوا من الجزيرة الرومسية في البلاد فالتجأ بعضهم إلى مصر وهناك أعلنت لخم الخدفة العباسية من جديد ومنهم من التجأ إلى الأراضي البليدة النيرة في شمال العراق الذين استطاعوا فيما بعد تكوين ثلاث إمارات عباسية وهي الحكارية والشمديانية والبرهنيانية .

○ لقد قتل هولاء كوايضاً أولاد المستعصم الأول وأمهلاً وهو الصغير السمي مبارك فبقي أسيراً عندهم في مراغة وتوفي هناك سنة ٦٧١ هـ وأُعتق أربعة أولادهم أبو نصر محمد، وأبو أحمد عبد الله وأبو هاشم يوسف، والباركة ماما خاتون .

○ وتذكر الروايات أن هولاء قتل جميع من ظفربه من نسل الخلفاء وحتى قيل أنه اجتمع عنده أربعون مهياً من الذهب حين قتل صبا نهم ودجهم مثل الفقم، أماعم المستعصم أحمد الناجيان وهو أبو القاسم أحمد بن الظاهر كان غائباً عن الفتنة فنجوا من القتل وهرب إلى مصر وبويج بالخدفة ثم جهز مهياً ومهارب الترسنة ٦٦٠ هـ إلا أنه فقد وقيل قتل لعلم له على خبر .

○ والثاني من الناجيان فهو الحاكم بأمر الله العباس أحمد بن الحسن كان قد اختفى وقت الفتنة وهرب إلى حلب وبويج هناك وبعد فتران المستعصم كاتبه بريس وباييه وصارت الخدفة العباسية في مصر في ذريته حتى سقوط حكمهم سنة ٩٢٣ هـ .

○ وتشاء الظروف أن يعود بعض من ذريته إلى العراق مرة ثانية فمنهم من جاء بلدة الدور ومنهم من سكن عانة ومنهم من سكن البطائح في جنوب العراق .

أما البارك بن الستمم بالله فلا صرته لم يقتلوه وبقي عند هولاكو وتزوج  
 وصار له ثلاثة أولاد و بنت واحدة كما ذكرنا سابقاً وكانوا قد بقوا في بلاد الستم  
 إلى أن صارت الولاية إلى غازان بن أرغون ابناغي بن هولاكو الذي أنعم  
 الله عليه بالإسلام وظهرت منه إمارات العدل والإحسان وسمع به من بيتي من  
 ذرية الستم فتوجه إليه سراج الدين فاستقبله غازان وأكرمه وأعطاه الولاية  
 على شستر والمويزة ودينزول في منطقة الأهواز وولّى أخاه عز الدين على  
 كركوك وداقوق وماجا وهما وضاف إليه ولايات قلعة خفتان وشهر بازار  
 وبتون ولسدر وآلات وبلات وكلاس إلى تخوم أذربيجان وكتبها  
 جميعاً باسمه وكتب بأخر الوصية ألامنة الله على من أخذها من أيديهم بطناً  
 بعد بطنه وقرناً بعد قرن ثم وهبه هبة الملوك وأرسله إلى النواحي المذكورة  
 فارتخذ كركوك حرباً لنفسه وبعده وفاة غازان تغلب ملوك الأتراك على بغداد  
 وقصر واقطع نسل الخلفاء العباسيين فهرب سراج الدين وتمكن بجبال  
 نهاوند وروکرد وجويج من قبل أهلها أميراً عليهم وله ذرية إلى الآن في تلك  
 المناطق .

○ أما عز الدين فترك كركوك وهرب إلى قلعة خفتان هو وأولاده الأربعة  
 وهم ..

○ ملك عماد الدين وملك محمود وملك أحمد وملك خليل وأمهات الملوك  
 الأميرة زاهدة بنت عبد الله بن المبارك وتمصنوا في المناطق الشمالية السعيدة  
 والتف مولدهم الأهالي وبايعوهم بالإمارة عليهم ومن أشهر أماراتهم هي إمارة  
 بهدينان العباسية التي استمرت حتى سنة ١٢٥٨ هـ وركزها مدينة  
 العمادية .

## العباسيون في العراق

خط الزينبي

خط الزينبي

خط المهدي

خط المهدي

خط المستضيء

خط المستضيء

خط المستعصم

العباسيون فرية المستعصم في الموصل وما جاورها

الأمير أبو المناقب المبارك ابن الخليفة أبو أحمد عبد الله المستعصم بالله الذي قتل بالوقعة العظمى عند إحتلال بغداد من قبل المجرم هولكو ويشاء الله أن يبقى على حياة ابنه المبارك لينمو غصن جميل لهذه الشجرة الطيبة من الدوحة الهاشمية العطرة فقد أبقي هولكو على حياة المبارك وإخواته فاطمة وخديجة فقد جاء بكتاب العباسيون بعد إحتلال بغداد للشيخ محفوظ العباسي إن المؤرخ اليونيني ذكر في كتابه ذيل مرآة الزمان ج ٢ ص ٢٥٩ إن هولكو إحتفظ بالمبارك إبن المستعصم بالله ولم يقتله فلما بلغ سن الرشد تزوج وصار له ثلاثة أولاد هم محمد وعبد الله ويوسف بقوا في مدينة مراغة ولما صارت الولاية الى غازان حفيد هولكو ولأهم على (شتر والحويزة وديزفول) ثم أعطاهم (داقوق وكركوك) ومارالهما وبقوا فيها رداً من الزمن وقد سمع عن المبارك إبن القوطي سنة ٦٧٧ هـ في مراغة وتوفي فيها ثم نقل جثمانه الى بغداد ودفن فيها وله ثلاثة أولاد وبنت واحدة هي ماما خاتون رحمهم الله تعالى جميعاً هذا خلاصة ما جاء بكتاب الحوادث الجامعة ص ٢٢٨ لابن القوطي وكتاب الشذرات ج ٦ ص ٦٠ لابن العماد الحنبلي وكتاب الوافي بالوفيات ج ١٦ ص ١٥٨ مخطوطة لندن للصفدي وكتاب ذيل مرآة الزمان الجزء الثاني ص ٢٥٩ الى ص ٢٦٠ لليونيني وقد وردت هذه المصادر في كتاب العباسيون بعد إحتلال بغداد ص ٢٥ وكتاب إمارة بهدنان العباسية للشيخ محفوظ العباسي وجاء بكتاب (١) نهاية الاختصار إن المبارك رأى الواقعة العظمى ومقتل أبيه ثم عرض له عارض فنقل الى مراغة وسكن فيها حتى توفي هناك ونقل الى بغداد ودفن بدار سوسيان على نهر عيسى ثم يقول حدثني شرف الدين أبو القاسم علي بن أبو الحسن بدر الدين أبي طالب عن بن العلقمي (لعنه الله) قال رأيت المبارك بن المستعصم قائماً بين يدي السلطان هولكو قد ناوله السلطان من يده قدحاً فشربه رحمه الله وإيانا وجميع المسلمين إنه سميع مجيب والصلاة والسلام على الرسول الأمين وصحبه الطاهرين.

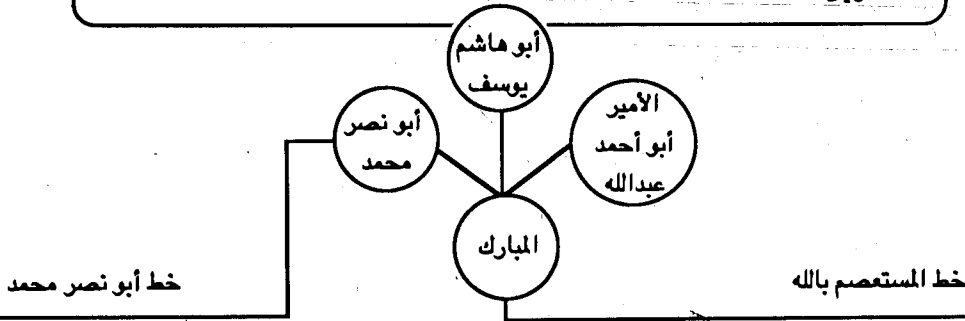

(١) نهاية الاختصار مخطوط لدي نسخة مصورة منه للنسابة أبو علي محمد الحسن ألفه سنة ٧٠٠ هـ.

الأمير

سراج تولى الامارة مع إخوانه سنة ٧٠٣ هـ وبعد وفاة غازان حفيد هولكو ترك ولايته الى شمال العراق فاعتصم بجبال نهاوند حيث تسكن قبيلة (لر) فاتخذوه أميراً عليهم الى أن توفي وإستمر الحكم في عقبه ولا يزال من ذريته هناك عشيرة كبيرة معروفة باسمه وهم (السراجيون) ثم توجهوا الى أعالي حوض الزاب الأعلى حتى بلغوا تخوم إمارة شمدينان فالتف حولهم الأكراد وكرمهم لنسبهم الشريف وأزروهم فاستلموا زمام الحكم في قلعة (طارون) ثم إستتمروا غرباً وضموا الامارة الحكارية ومركزها (جولرك) وأخيراً إستولوا على قلعة العمادية الحصينة ذات الموقع الحصين وإتخذوها عاصمة لهم هذا ما جاء بكتابي العباسيون بعد إحتلال بغداد وإمارة بهدينان العباسية للشيخ محفوظ العباسي.

الملك

عز الدين وصل الى قلعة (طارون) هو وأولاده الأربعة الملك عماد الدين والملك محمود والملك أحمد والملك خليل وأمهم ست الملوك الأميرة زاهدة بنت الأمير أبو أحمد عبد الله بن المبارك بقوا هناك الى أن إستولى الملك خليل على العمادية وعن تأسيس الامارة البهدينانية يذكر الشيخ محفوظ العباسي في كتابه إمارة بهدينان العباسية إنه ورد بالخطوط الزيوكية إن حفيد الخليفة العباسي الأخير المستعصم بالله وهو محمد أنجب ولداً هو عز الدين إستقر به المقام في طارون التي عرفت فيما بعد شمدينان. في الأراضي التركية قد ذاع صيته وقصده الناس يلتمسون بركته فقوى نفوذه وزاد بأسه حتى عرف بالملك عز الدين وأنجب ولدين هما خليل الذي ذهب الى العمادية وصار ملكاً عليها بينما ذهب عماد الدين الى حكاري وصار ملكاً عليها فكان حكم كل منهما نواة لتأسيس إمارة كبيرة هي الامارة البهدينانية.

العباسيون ذرية المستعصم في الموصل وما جاورها

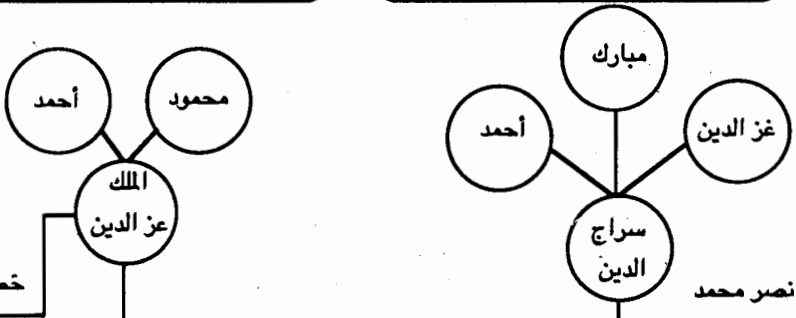

خط الملك عز الدين

خط أبو نصر محمد

## العباسيون في العراق

خط الزينبي	خط الزينبي
خط المهدي	خط المهدي
خط المستضيء	خط المستضيء

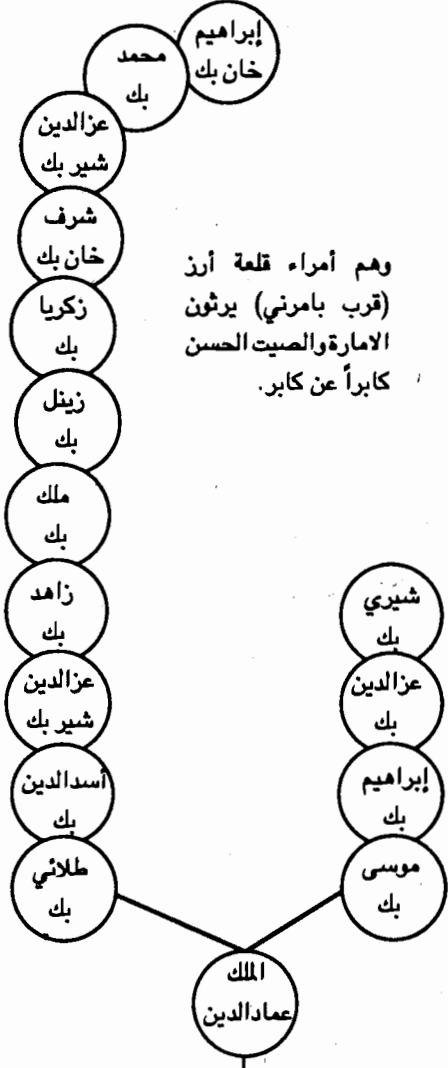

العباسيون ذرية المستعصم (حكام حكاري العباسيين)

خط الملك عن الدين

خط الملك عن الدين

# العباسيون في العراق

خط الزينبي

خط الزينبي

خط المهدي

خط المهدي

خط المستضيء

خط المستضيء

العباسيون ذرية المستعصم في الموصل وما جاورها

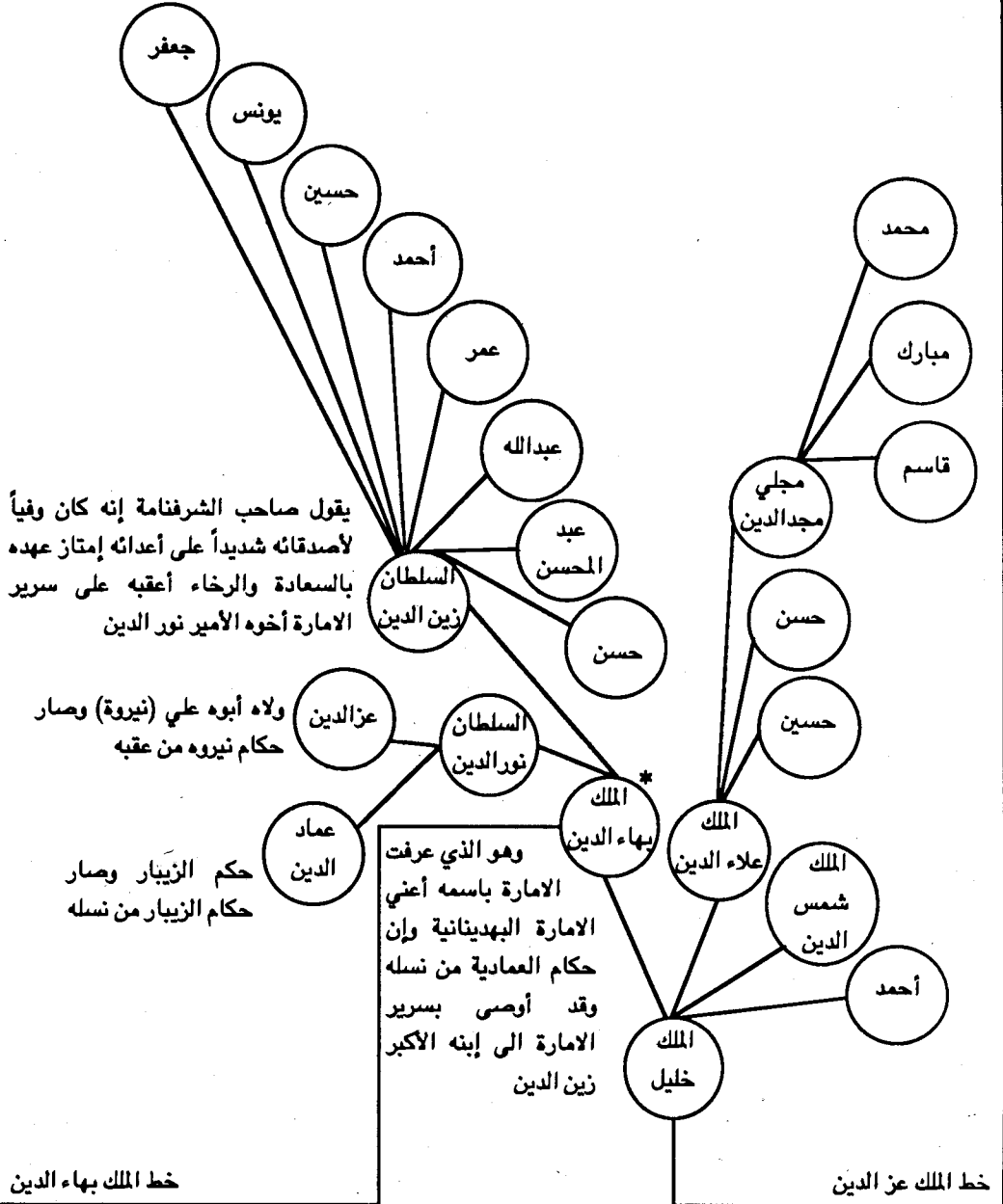



## العباسيون في العراق

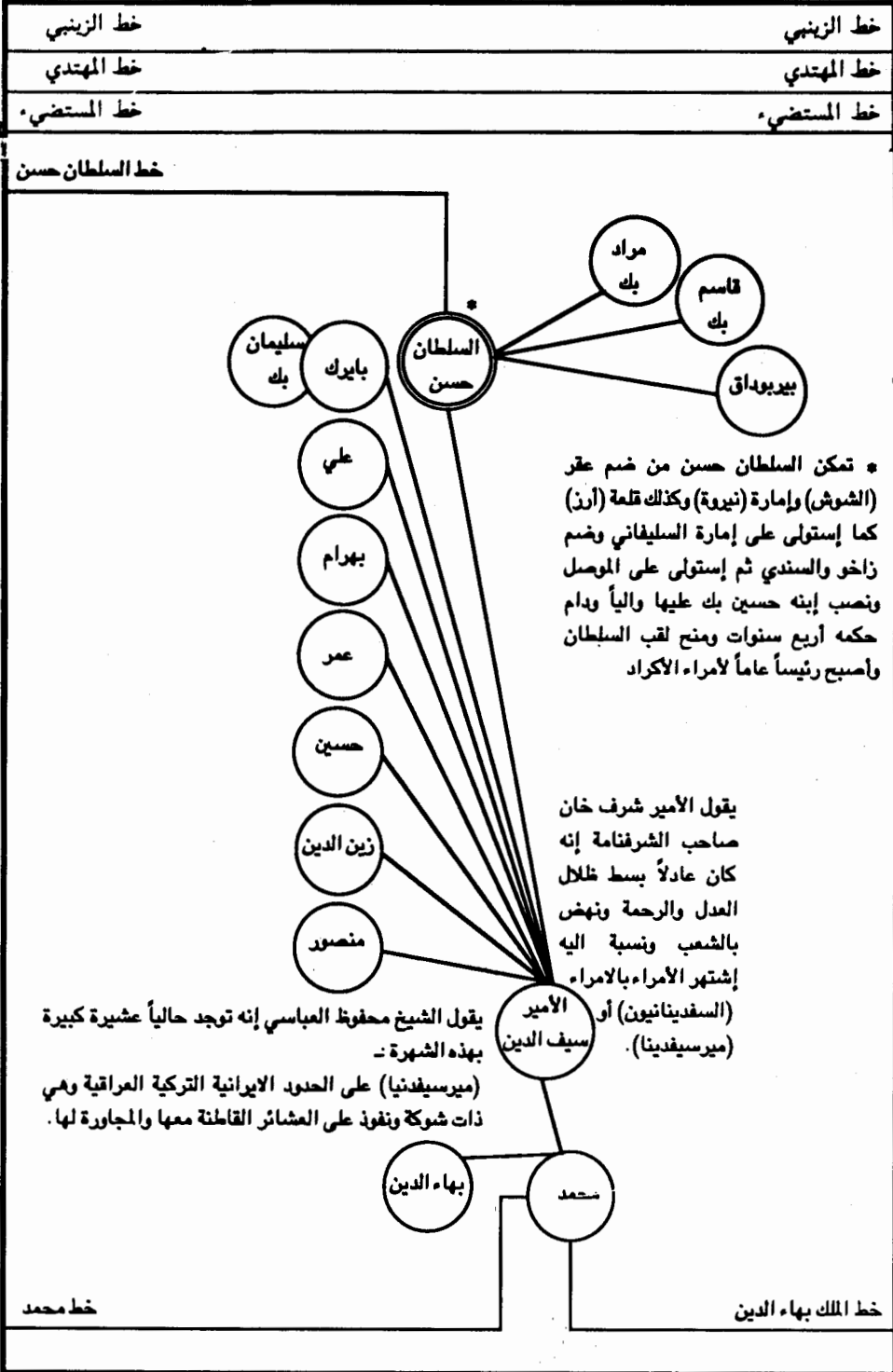

العباسيون قرية المستعصم في الموصل وما جاورها

## العباسيون في العراق

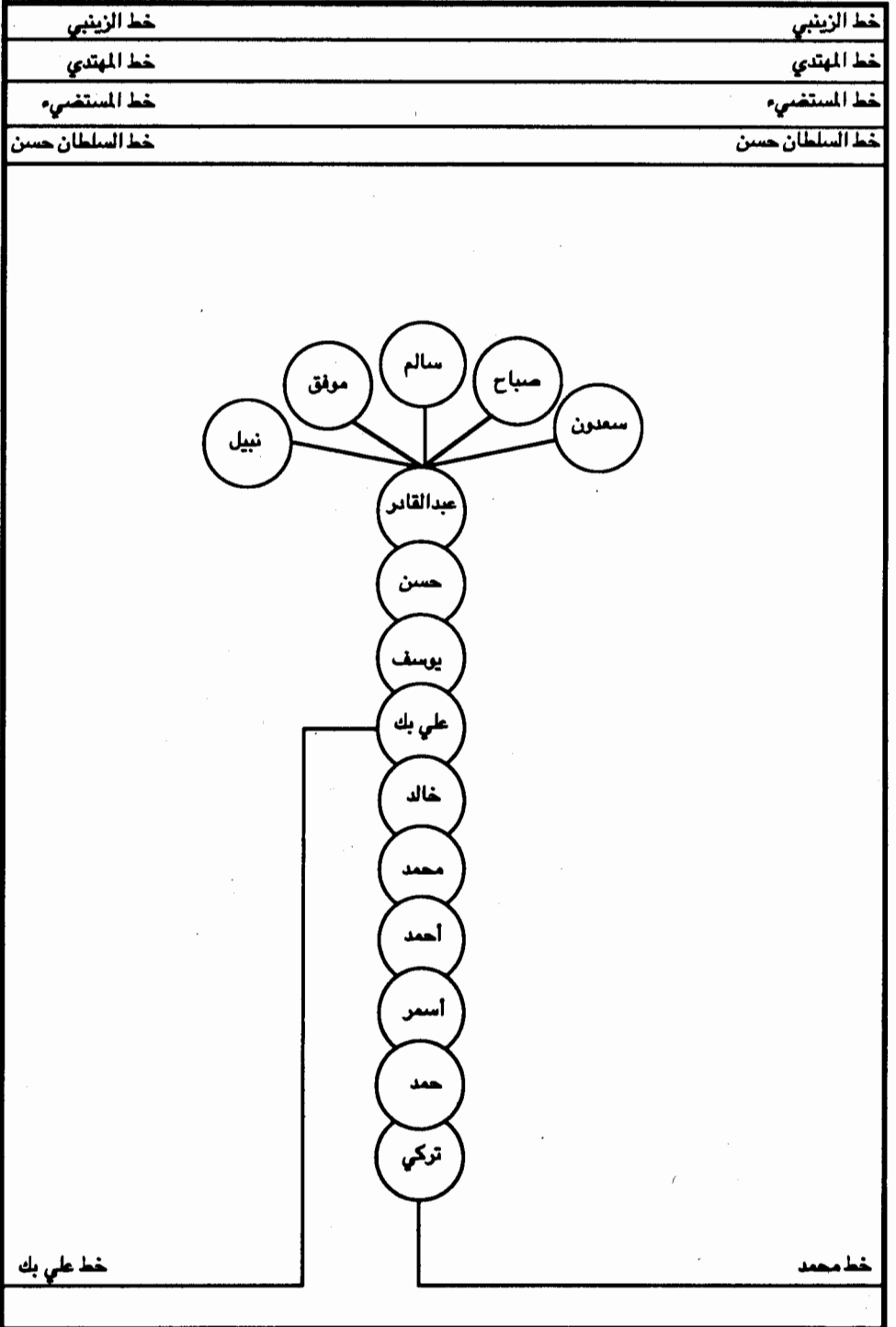

العباسيون ذرية المستعصم - عشيرة البيكات - فخذ علي بك

# العباسيون في العراق

خط الزينبي	خط الزينبي
خط المهدي	خط المهدي
خط المستضيء	خط المستضيء
خط السلطان حسن	خط السلطان حسن

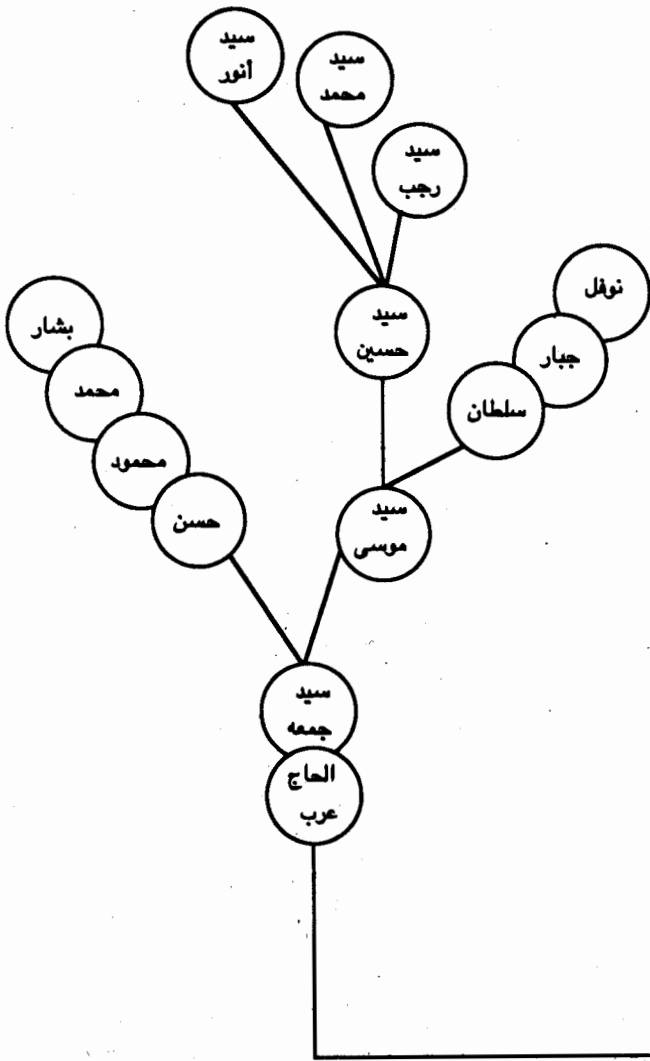

العباسيون ذرية المستعصم - عشيرة البيكات - الحاج عرب

خط علي بك

## العباسيون في العراق

خط الزينبي

خط الزينبي

خط المهدي

خط المهدي

خط المستضيء

خط المستضيء

خط السلطان حسن

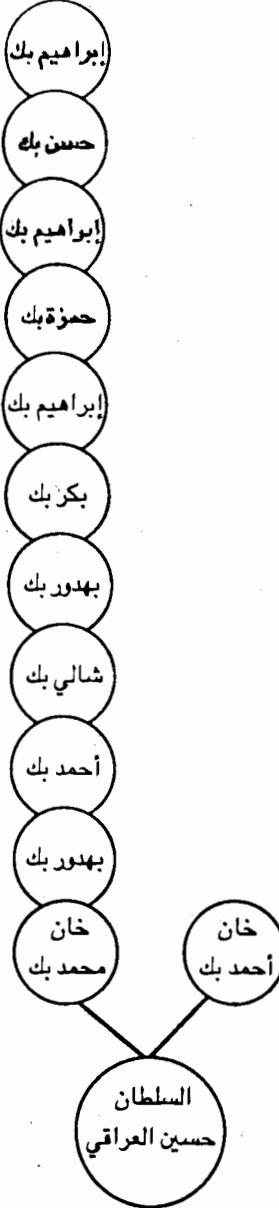

خط السلطان حسن

خط السلطان حسن

العباسيون ذرية المستعصم - فخذ الأري

## العباسيون في العراق

خط الزينبي

خط المهدي

خط المستضيء

خط الزينبي

خط المهدي

خط المستضيء

جاء بكتاب

العباسيين بعد إحتلال بغداد للشيخ محفوظ العباسي تقلد السلطان حسين الولي زمام الحكم في سلطنته بعد وفاة والده بموجب العهد المنوح من السلطان سليمان وكان من أنبل أسرته العباسية وأكفأ إخوته عالماً فقيهاً ونشر لواء العدل بين شعبه أما في ميدان السياسة فلم يدانيه أحد من أفراد عهده وإن عصره كان يعطي بعض الوجوه بصورة مصغرة من عصر هارون الرشيد إذ كانت أيامه أخصب أيام الحكام إنتاجاً فكرياً وعمرانياً وإقتصادياً وقد إستطاع توسيع مملكته حتى ضم اليها الموصل زهاء أربع سنوات كما جاء في كتاب (سالنامه الموصل ج ٢ ص ٦٠) (وأربعة قرون ص ٣٧) و (الدول والامارات الكردية ص ٣٩٣) وإنه حكم أربيل بعد القضاء على الداستية (اليزيدية) سنة ٩٤١ هـ كما جاء بكتاب العراق بين إختلالين ج ٤ ص ٤٣ وقد وزع إخوته حكماً على زاخو ودهوك وشيخو ونيروه وقد دام حكم السلطان حسين أربع وأربعون سنة وتوفي سنة ٩٨٤ هـ معقباً خمسة بنين رحمهم الله جميعاً.

السلطان  
حسين الولي

خط السلطان حسين

خط السلطان حسين

خط السلطان حسن

العباسيون ذرية المستعصم في الموصل وما جاورها

## العباسيون في العراق

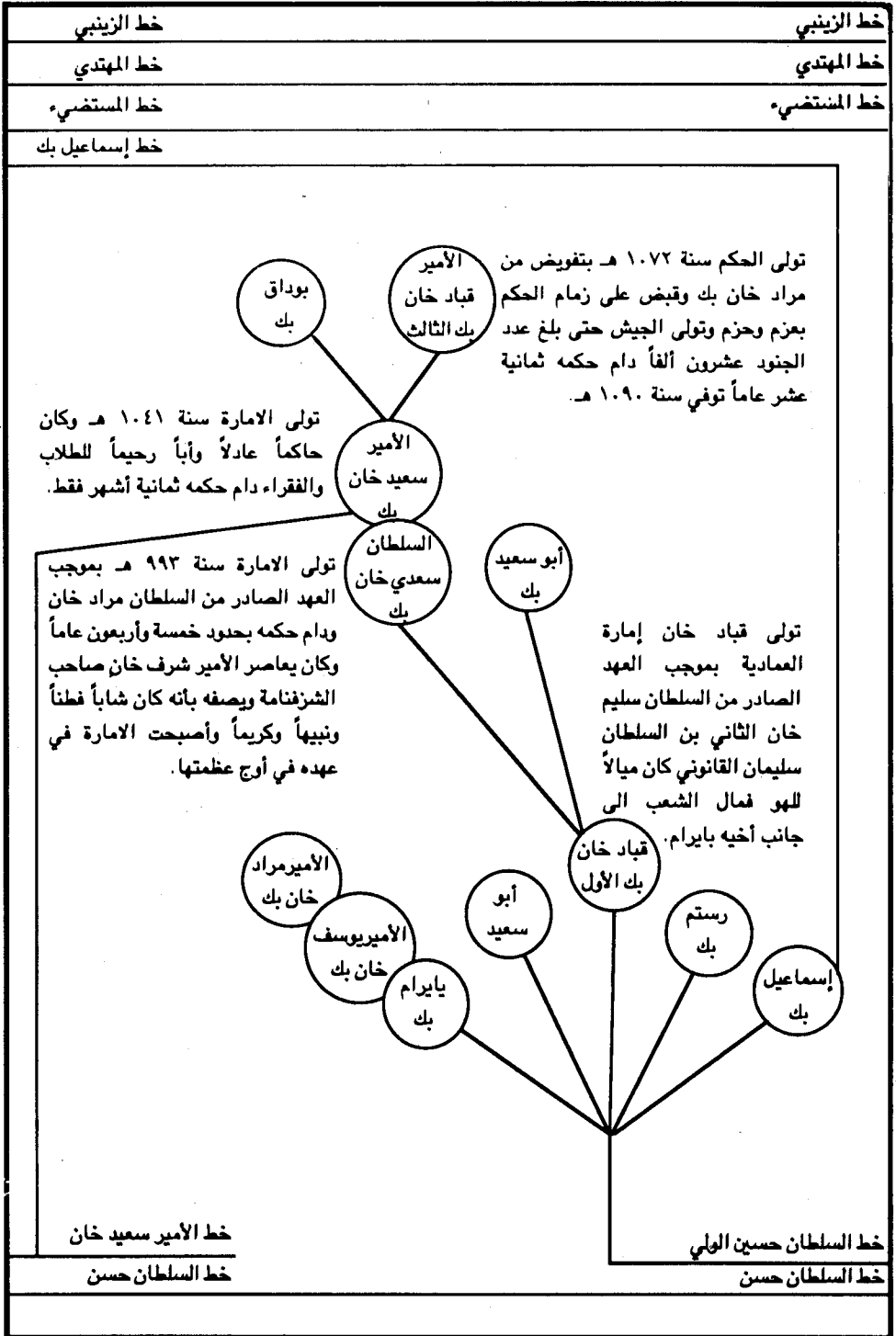

العباسيون ذرية المستعصم في الموصل وما جاورها

# العباسيون في العراق

خط الزينبي

خط المهدي

خط المستضيء

خط إسماعيل بك

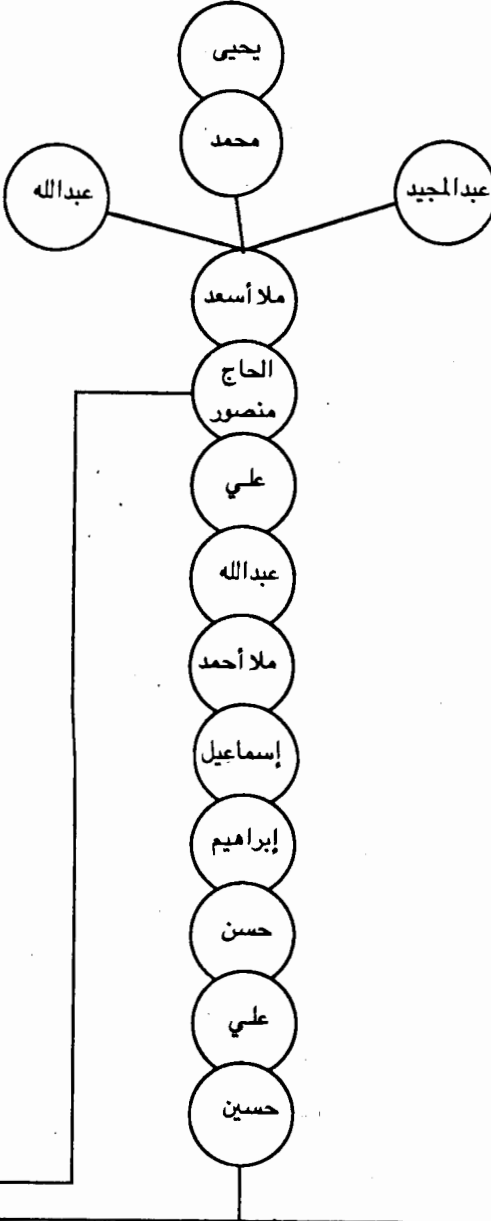

خط الحاج منصور

خط إسماعيل بك

خط الأمير سعيد خان

خط السلطان حسن

خط إسماعيل بك

خط الأمير سعيد خان

خط السلطان حسن

العباسيون ذرية المستعصم - فخذ الشيوخ - ابو منصور

# العباسيون في العراق

خط الزينبي	خط المهدي
خط المهدي	خط المستضيء
خط المستضيء	

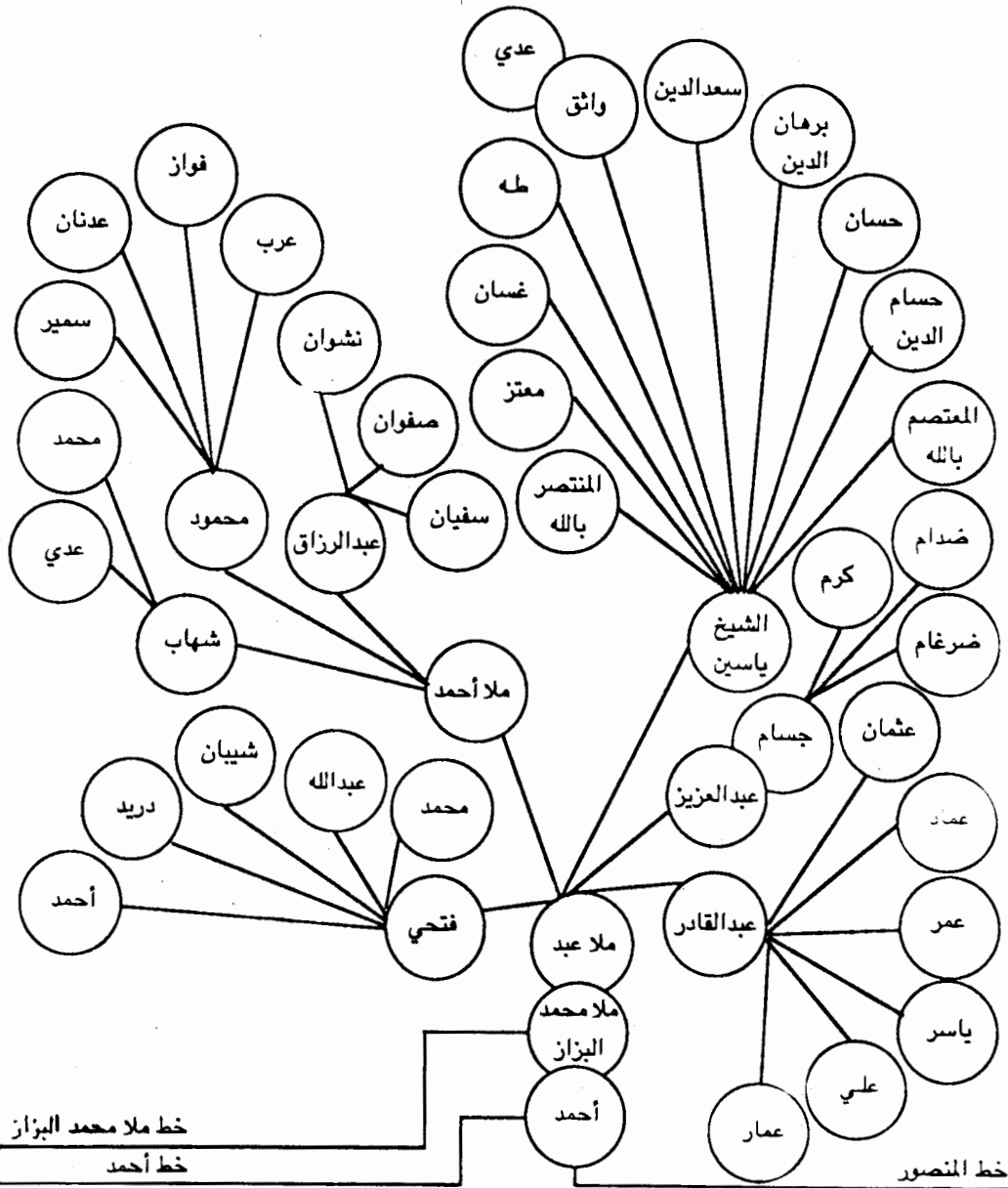

العباسيون ذرية المسعّم - فخذ الشيوخ - أبو منصور



## العباسيون في العراق

خط الزينبي

خط المهدي

خط المستضيء

خط الزينبي

خط المهدي

خط المستضيء

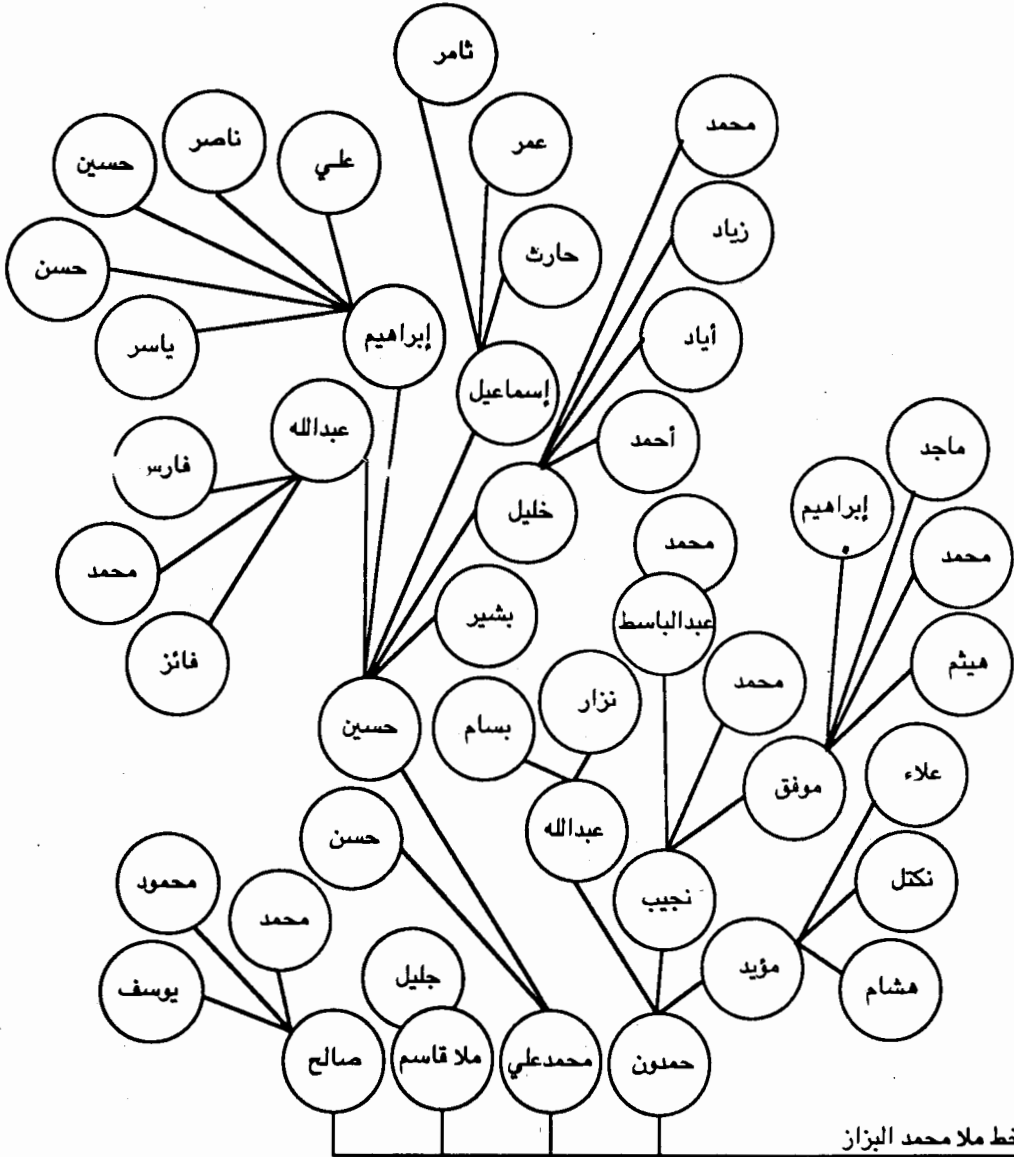

العباسيون ذرية المستضيء - فخذ الشيوخ - ابو منصور

خط أحمد

خط إسماعيل بك

خط الأمير سعيد خان

خط السلطان حسن

خط ملا محمد البرزان

خط أحمد

خط إسماعيل بك

خط الأمير سعيد خان

خط السلطان حسن

## العباسيون في العراق

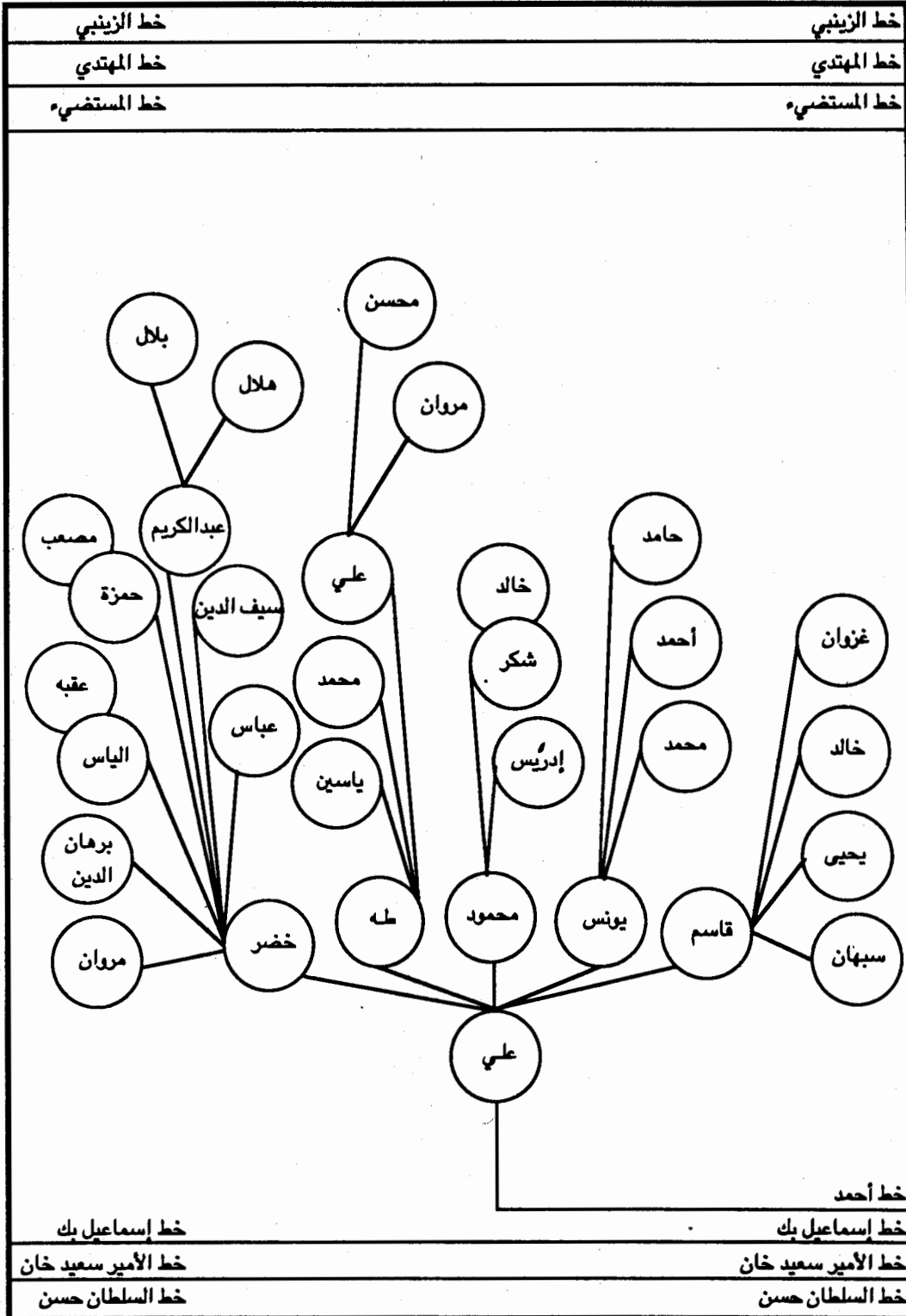

العباسيون ذرية المستعصم - فخذ الشيوخ - أبو منصور

## العباسيون في العراق

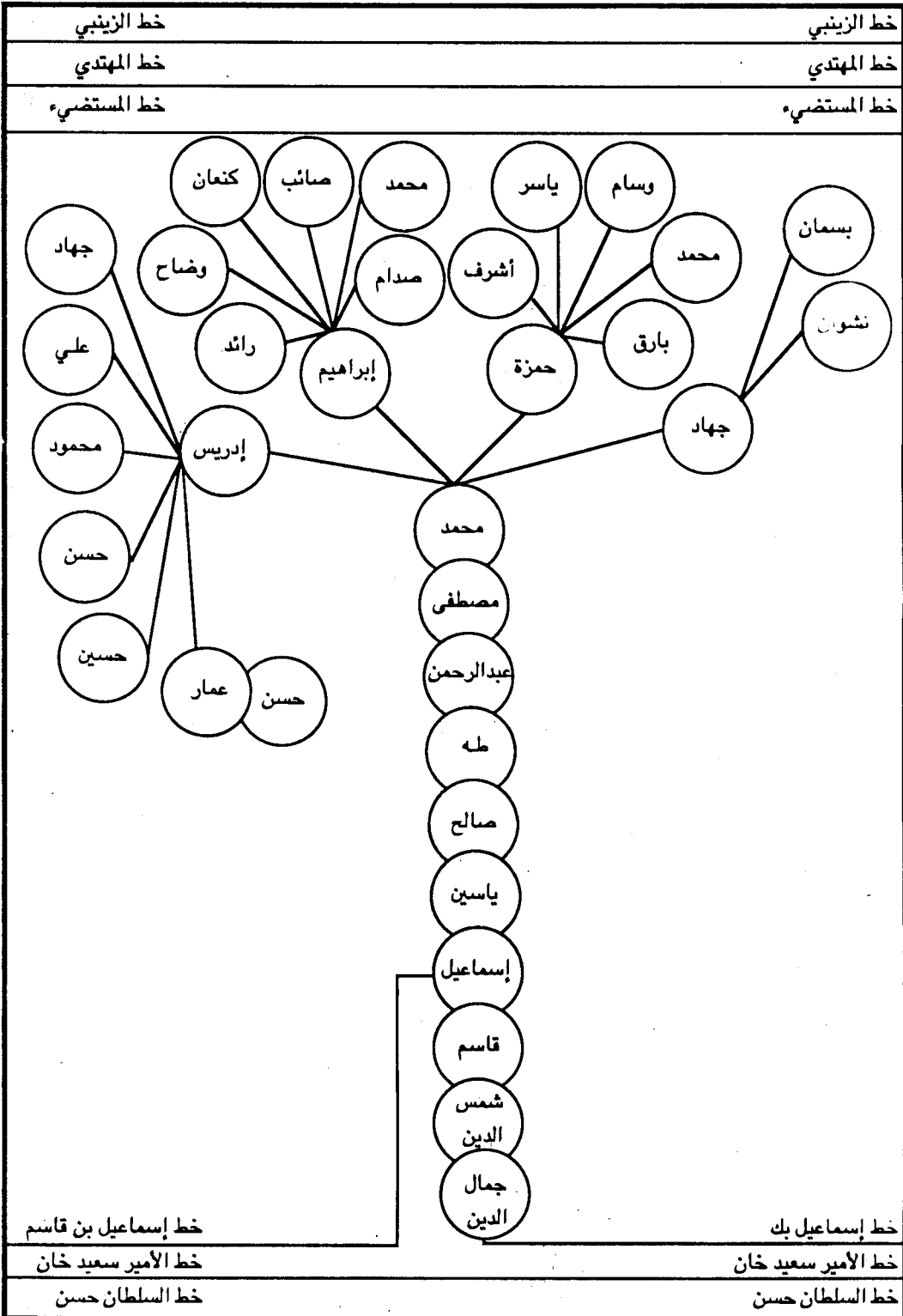

العباسيون ذرية المستعصم - فخذ الشيوخ - ابو صالح

# العباسيون في العراق

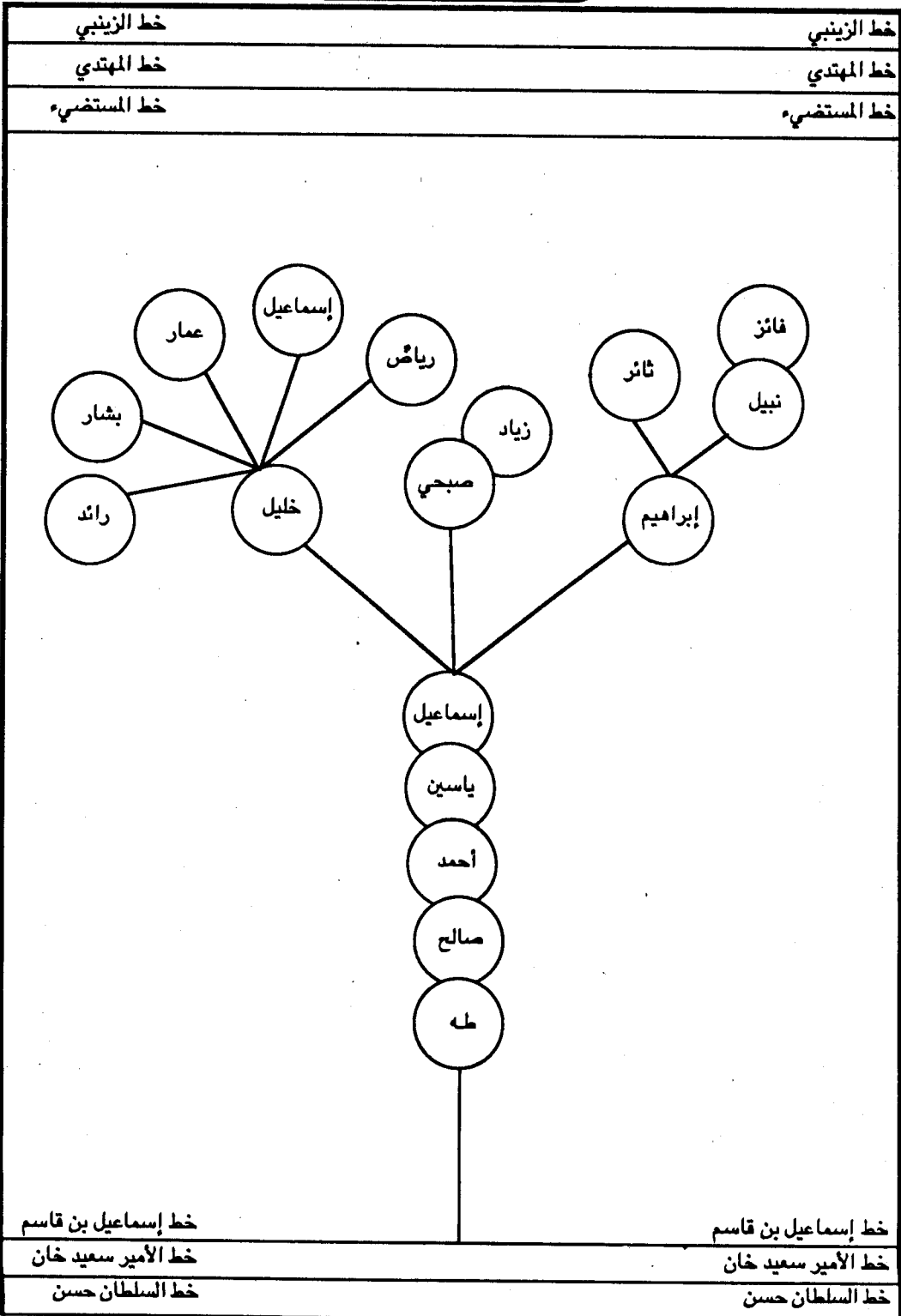

العباسيون ذرية المستعصم - فخذ الشيوخ - ابو ياسين

خط إسماعيل بن قاسم  
خط الأمير سعيد خان  
خط السلطان حسن

خط إسماعيل بن قاسم  
خط الأمير سعيد خان  
خط السلطان حسن

## العباسيون في العراق

خط الزينبي

خط المهدي

خط المستضيء

خط الزينبي

خط المهدي

خط المستضيء

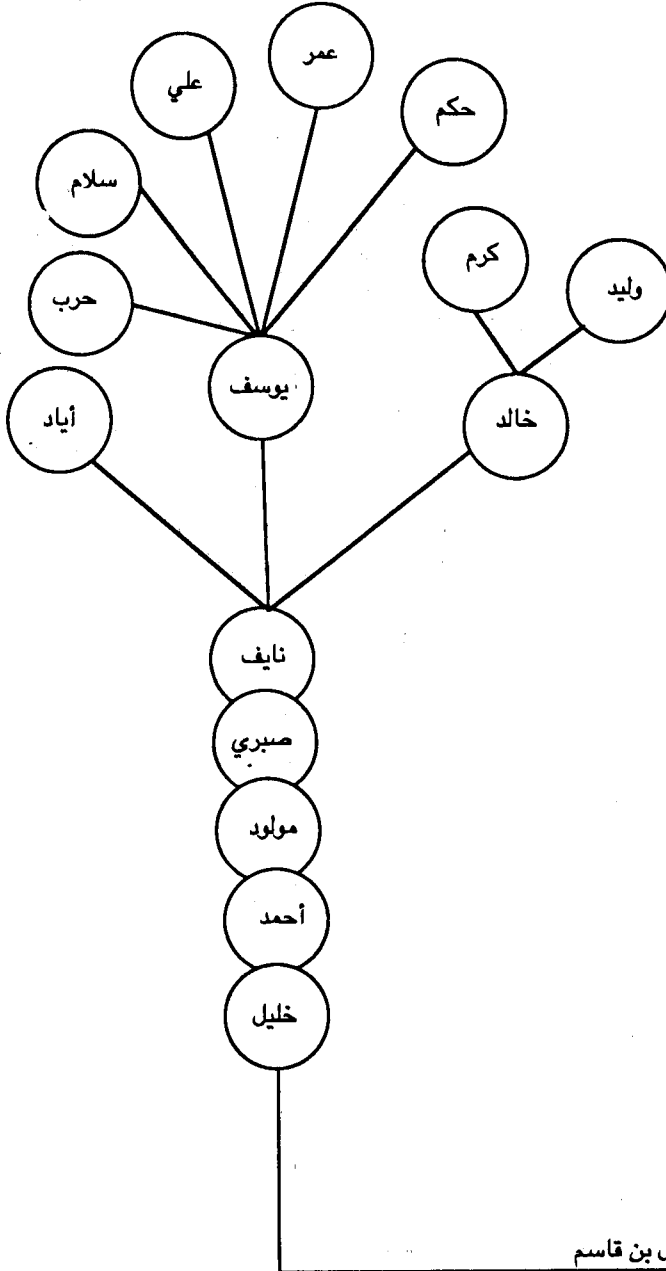

العباسيون ذرية المستعصم - فخذ الشيوخ - ابو خليل

خط الأمير سعيد خان

خط السلطان حسن

خط إسماعيل بن قاسم

خط الأمير سعيد خان

خط السلطان حسن

## العباسيون في العراق

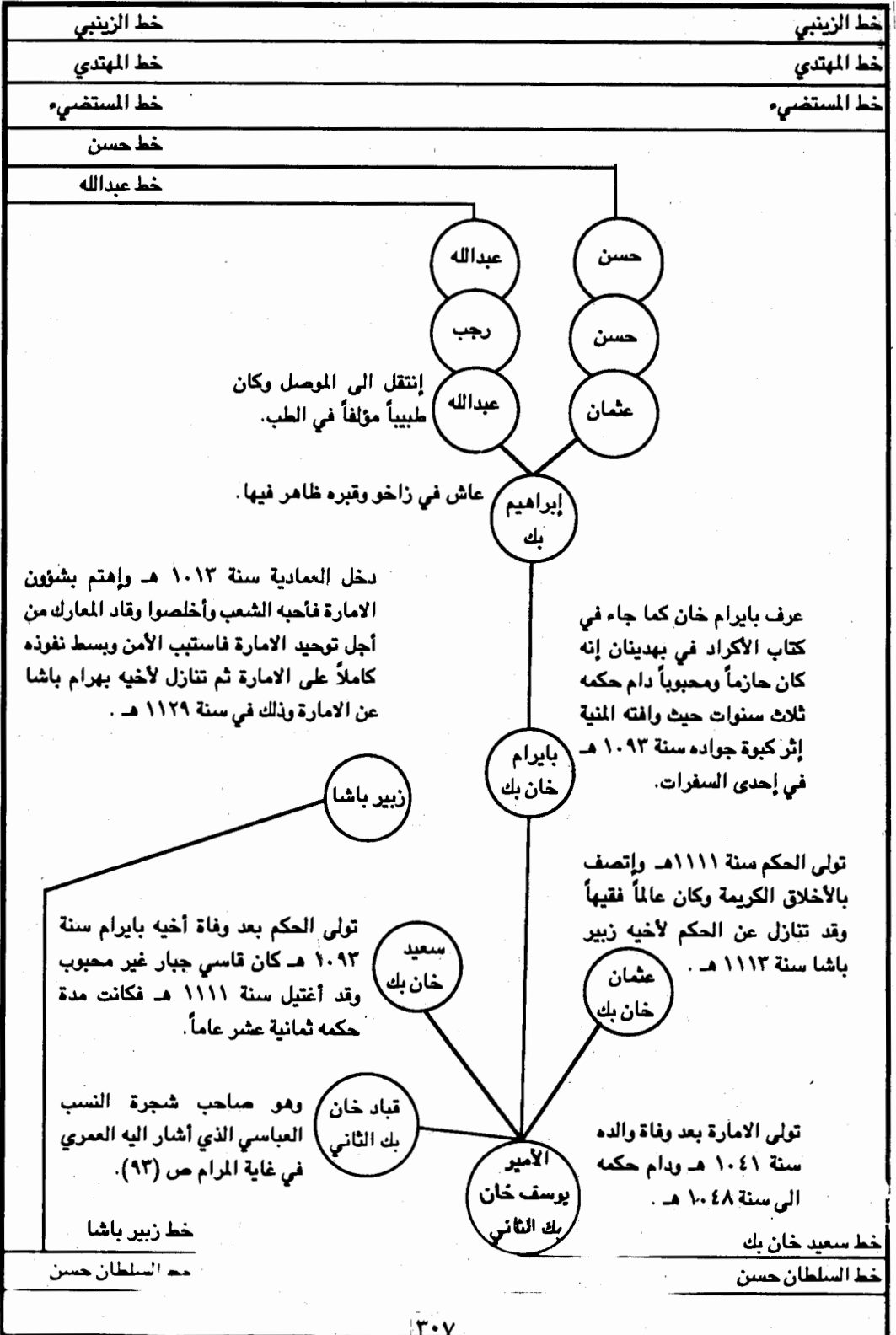

العباسيون ذرية المستعصم في الموصل وما جاورها

# العباسيون ذرية المستعصم في الموصل وما جاورها

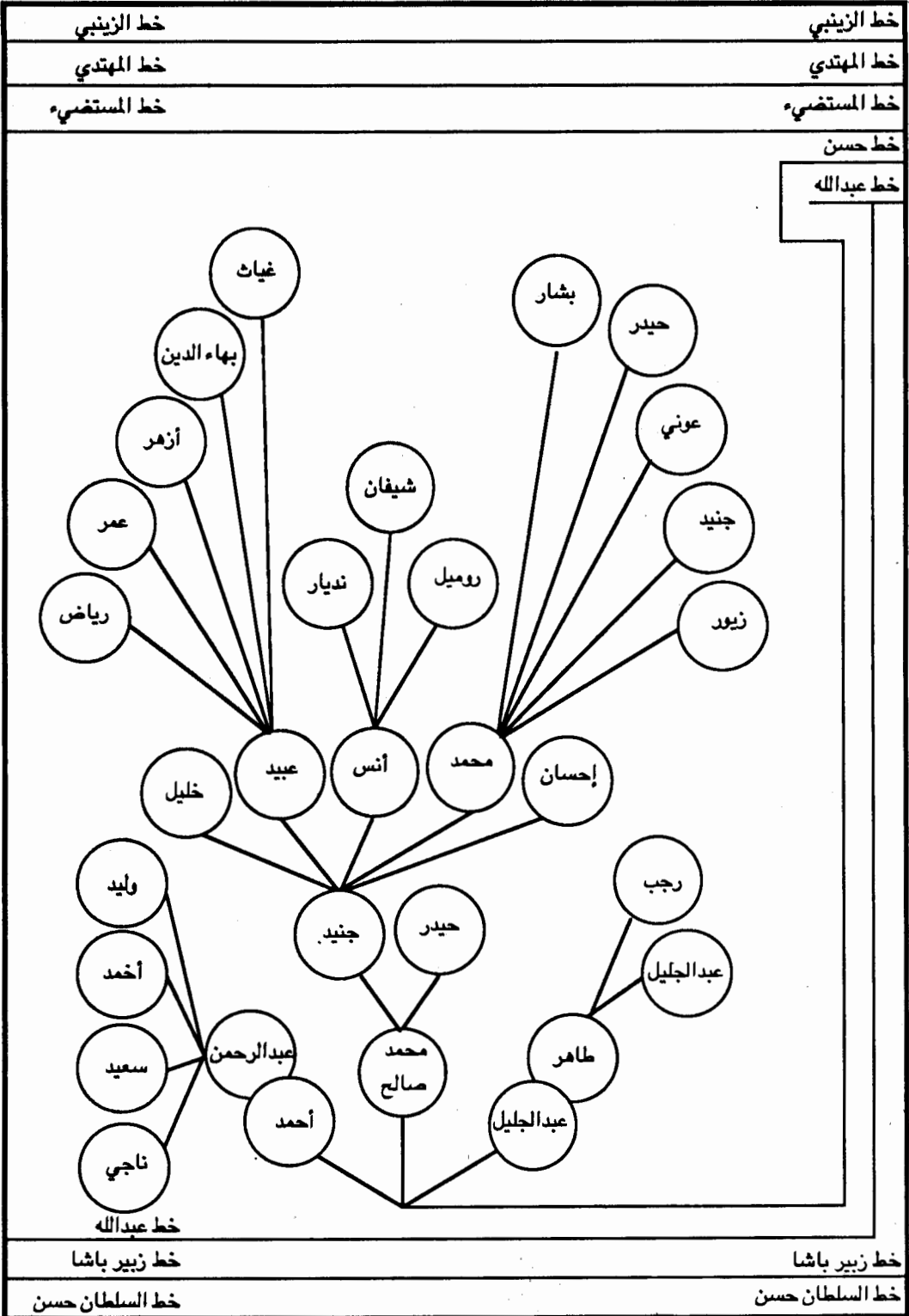

## العباسيون في العراق

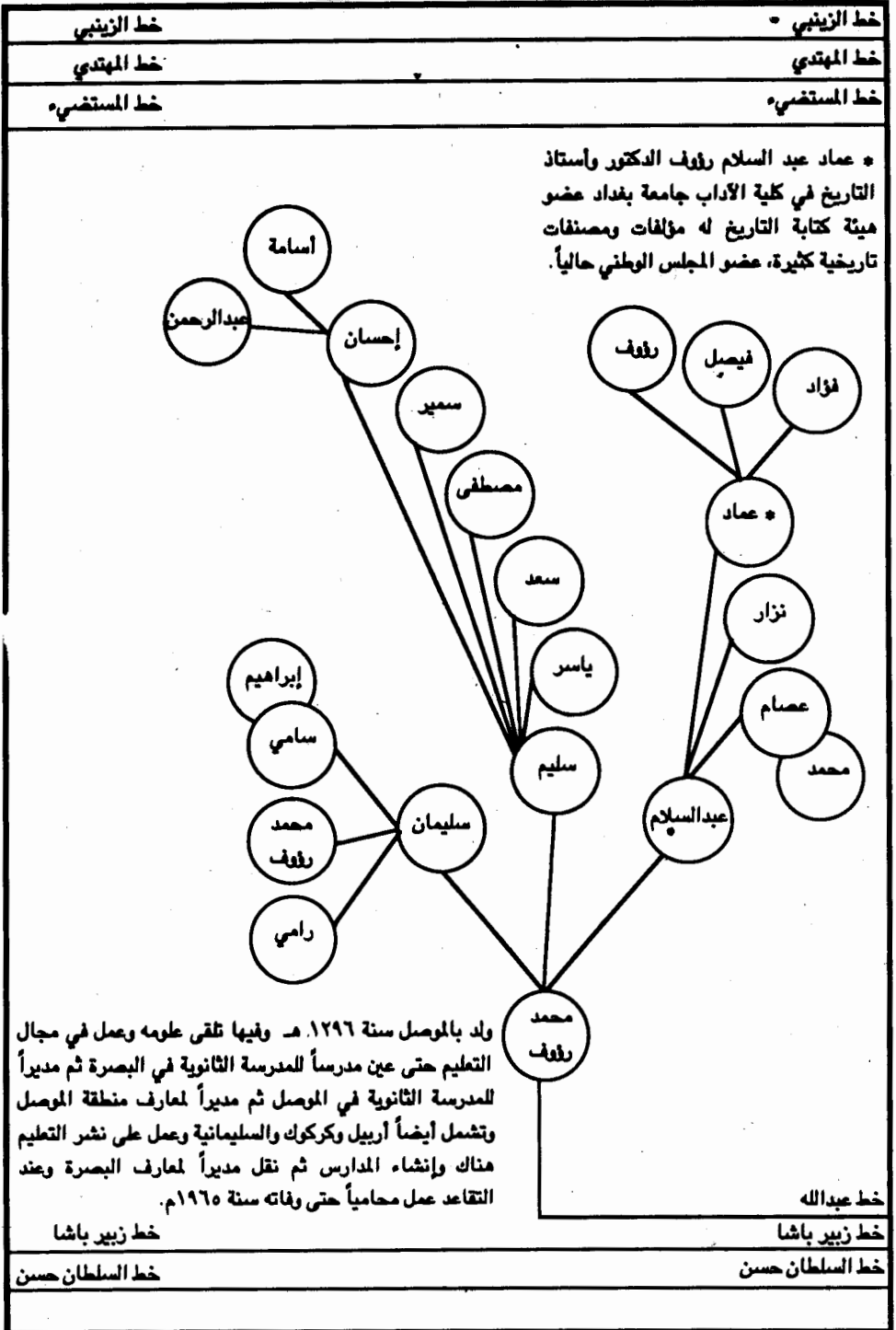

خط عبدالله

خط زبير باشا

خط السلطان حسن

ولد بالموصل سنة ١٢٩٦ هـ. وفيها تلقى علومه وعمل في مجال التعليم حتى عين مدرساً للمدرسة الثانوية في البصرة ثم مديراً للمدرسة الثانوية في الموصل ثم مديراً لمعارف منطقة الموصل وتشمل أيضاً أربيل وكركوك والسليمانية وعمل على نشر التعليم هناك وإنشاء المدارس ثم نقل مديراً لمعارف البصرة وعند التقاعد عمل محامياً حتى وفاته سنة ١٩٦٥ م.

خط زبير باشا

خط السلطان حسن

العباسيون ذرية المستعصم - آل العطار



## العباسيون في العراق

خط الزينبي

خط الزينبي

خط المهدي

خط المهدي

خط المستضيء

خط المستضيء

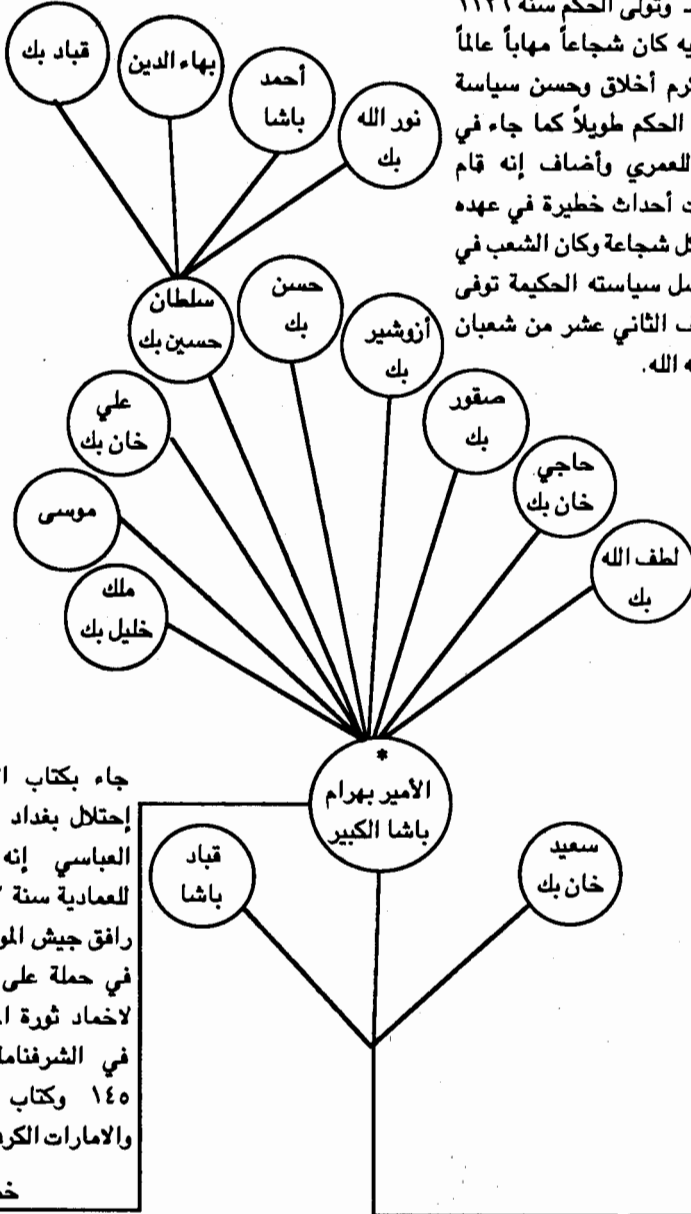

\* ولد سنة ١١٠٧ هـ وتولى الحكم سنة ١١٢٦ هـ بتفويض من أبيه كان شجاعاً مهاباً عالماً جواداً كريماً فيه كرم أخلاق وحسن سياسة عمر كثيراً ودام في الحكم طويلاً كما جاء في كتاب غاية المرام للعمري وأضاف إنه قام بأعمال جليلة وحدثت أحداث خطيرة في عهده ولكنه صمد وقاوم بكل شجاعة وكان الشعب في عهده في رخاء بفضل سياسته الحكيمة توفي يوم الجمعة المصادف الثاني عشر من شعبان سنة ١١٨٢ هـ رحمه الله.

جاء بكتاب العباسيون بعد إحتلال بغداد للشيخ محفوظ العباسي إنه كان أميراً للعبادية سنة ١١١٢ هـ وإنه رافق جيش الموصل وديار بكر في حملة على جنوب العراق لاختماد ثورة المننكف كما جاء في الشرفنامه حاشية ص ١٤٥ وكتاب تاريخ الدول والامارات الكردية ص ٣٤٩.

خط الأمير بهرام

خط زبير باشا

خط السلطان حسن

خط السلطان حسن

العباسيون ذرية المستعصم في الموصل وما جاورها

## العباسيون في العراق

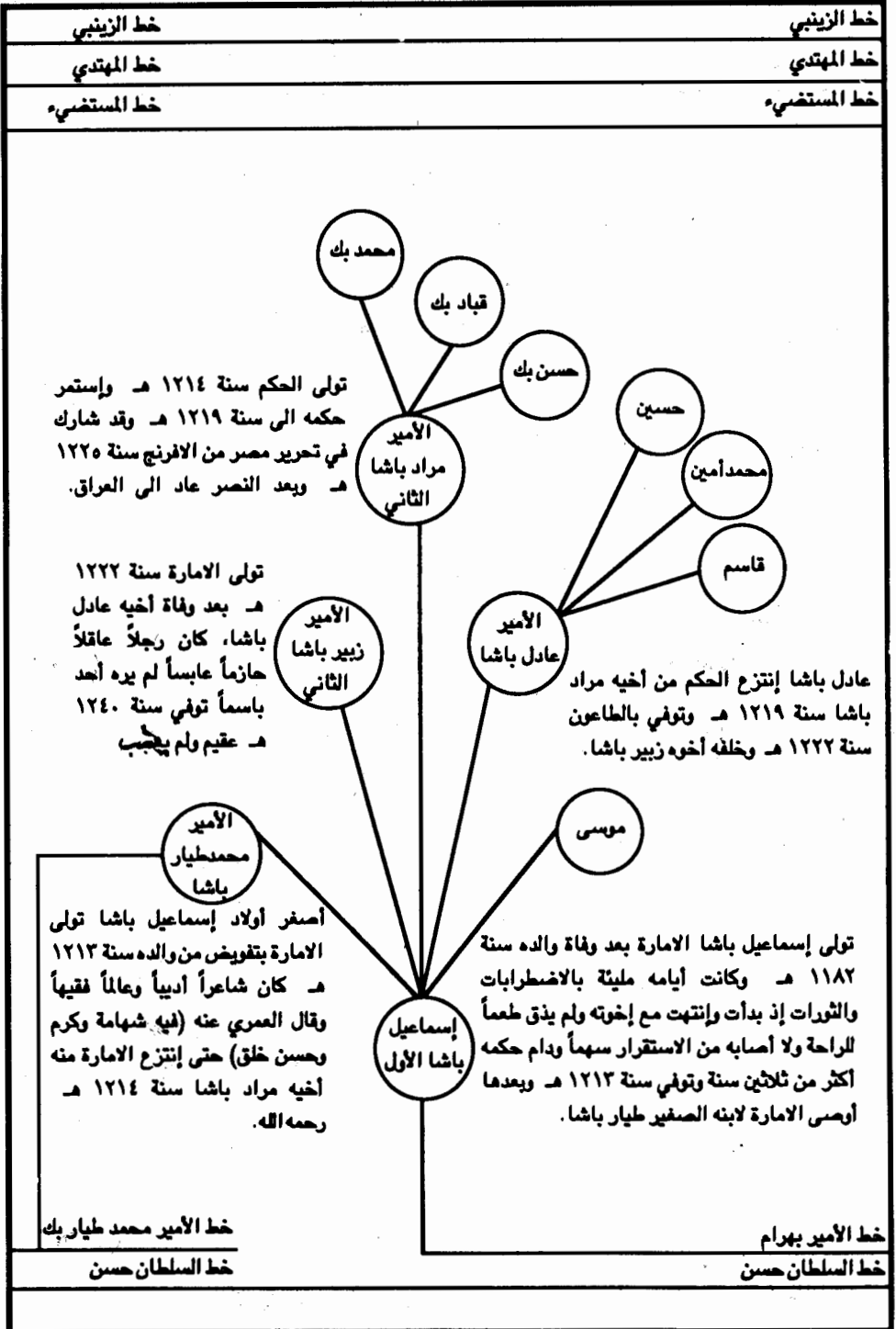

العباسيون ذرية المستعصم في الموصل وما جاورها

## العباسيون في العراق

خط الزينبي

خط الزينبي

خط المهدي

خط المهدي

خط المستضيء

خط المستضيء

العباسيون ذرية المستعصم في الموصل وما جاورها

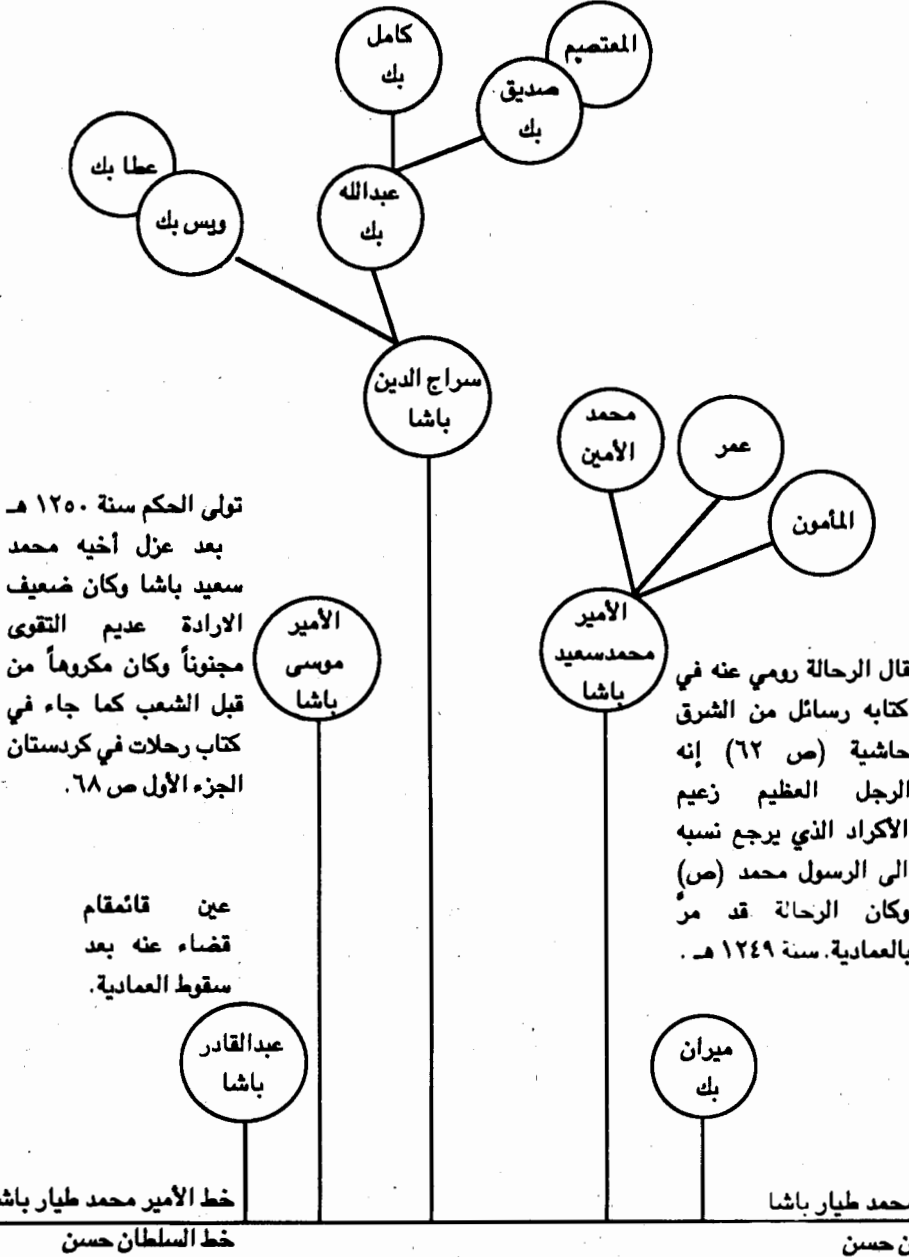

## العباسيون في العراق

خط الزينبي

خط الزينبي

خط المهدي

خط المهدي

خط المستضيء

خط المستضيء

كان الأمير إسماعيل باشا الثاني حاكماً على العقر قبل سقوط العمادية حيث استطاع الإفلات بفضل شجاعته وإقدامه ولكن الجيش العثماني إستمر بمحاصرته فأضطر أن يقبل شروط الاستسلام ومن ضمنها أن يسلم نفسه على أن يضمن السلامة له ولشعبه وهكذا أرسل الحاكم البهديتاني مع أسرته وحاشيته إلى بغداد سنة ١٢٥٨ هـ تاريخ سقوط الإمارة البهديتانية وهذا التاريخ الهجري يذكرنا بالتاريخ الميلادي سنة ١٢٥٨م تاريخ سقوط بغداد وإنهاء الخلافة العباسية وهكذا دخلت الجيوش العثمانية العمادية عاصمة الإمارة العباسية في بهديتان وبعد وصول

إسماعيل باشا الثاني إلى بغداد إستقبله العلامة عبد الرحمن السهروردي العباسي وعين إسماعيل باشا متصرفاً على كربلاء في عهد الوزير علي رضا ثم تولى ولاية شهرزور التي تشمل السليمانية وكركوك. كما يذكر الشيخ عبد القادر باش أعيان العباسي إنه وجد في مخطوطاتهم بالمكتبة العباسية في البصرة الخاصة لعائلة باش أعيان إنه (كان أمير الأمراء إسماعيل باشا العباسي العمادي في سنة ١٢٨٠ هـ حاكماً بالبصرة بوظيفة قائممقام وبقي فيها مدة سنة تقريباً) توفي سنة ١٢٨٩ هـ بدون عقب ودفن ببغداد في المقبرة الكيلانية رحمه الله.

وهو الذي أنشأ بلدة العزيزية من أعمال واسط سنة ١٢٨٢ هـ في زمن السلطان العثماني عبد العزيز وعين فيها قائممقام بعد أن سقطت مدينة العمادية وإنهاء إمارة بهديتان العباسية.

فتح الله بك

الأمير  
إسماعيل  
باشا الثاني

خط الأمير محمد الطيار

خط السلطان حسن

خط السلطان حسن

العباسيون ذرية المستقيم في الموصل وما جاورها

## العباسيون في العراق

خط الزينبي

خط المهدي

خط المستضيء

خط الزينبي

خط المهدي

خط المستضيء

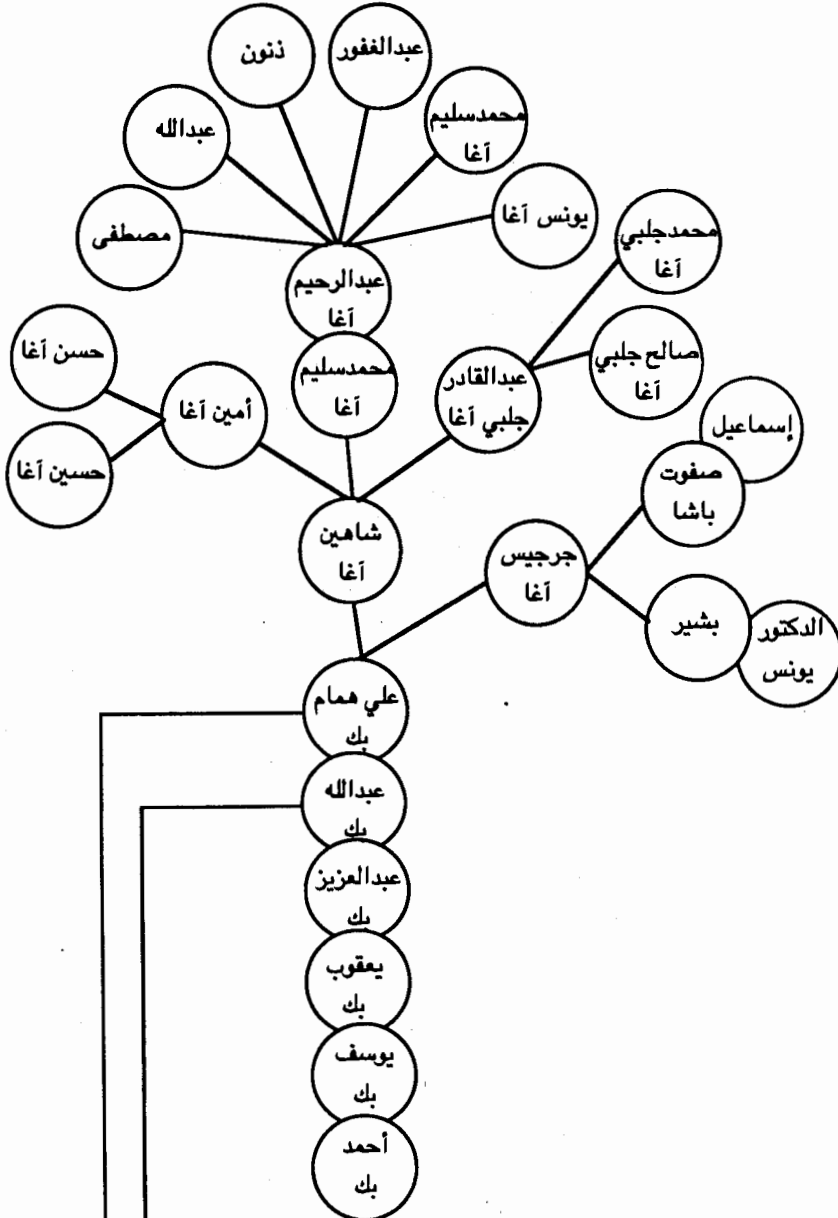

العباسيون ذرية المستعصم عشيرة البيكات - آل شاهين آغا

خط علي همام

خط عبد الله بك

خط السلطان حسن

# العباسيون في العراق

خط الزينبي	خط الزينبي
خط المهدي	خط المهدي
خط المستضيء	خط المستضيء

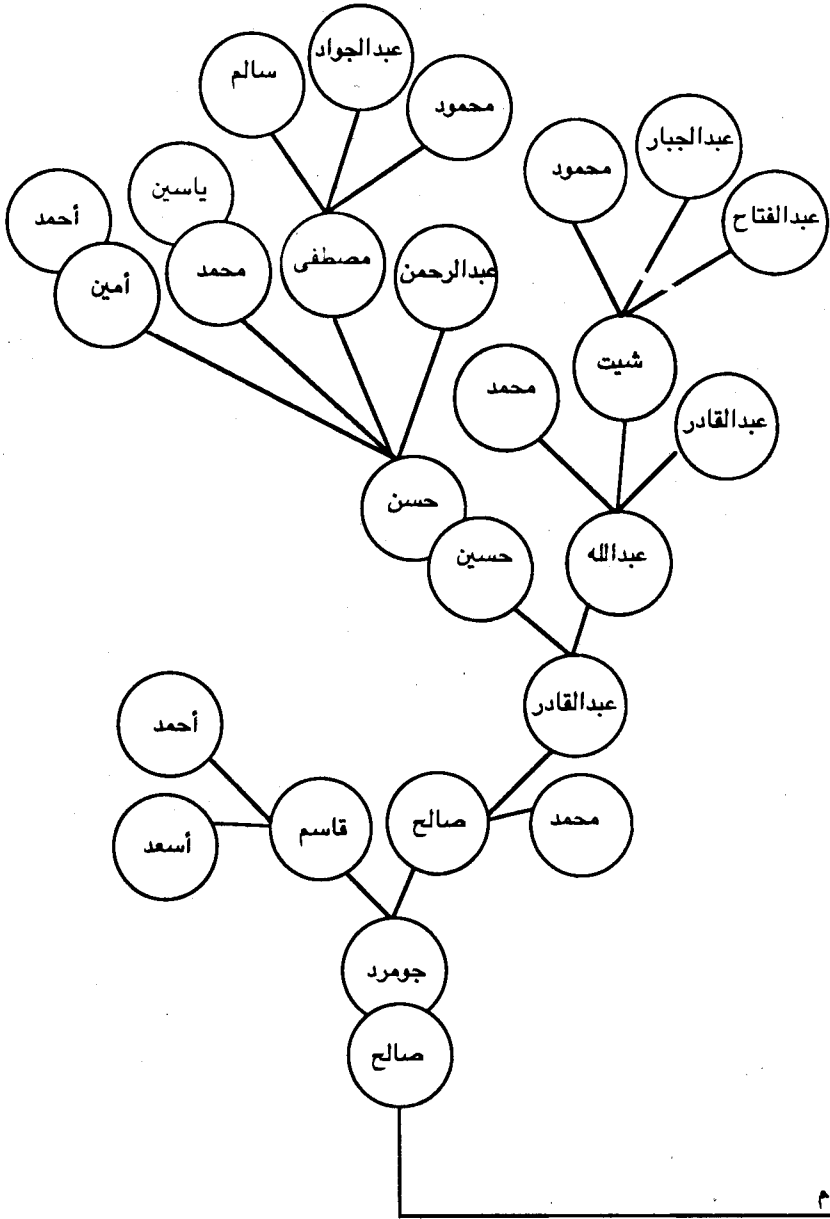

العباسيون - عشيرة البيكات في الموصل - آل الجومرد

خط عبد الله بك

خط علي همام  
خط عبد الله

# العباسيون في العراق

خط الزينبي

خط الزينبي

خط المهدي

خط المهدي

خط المستضيء

خط المستضيء

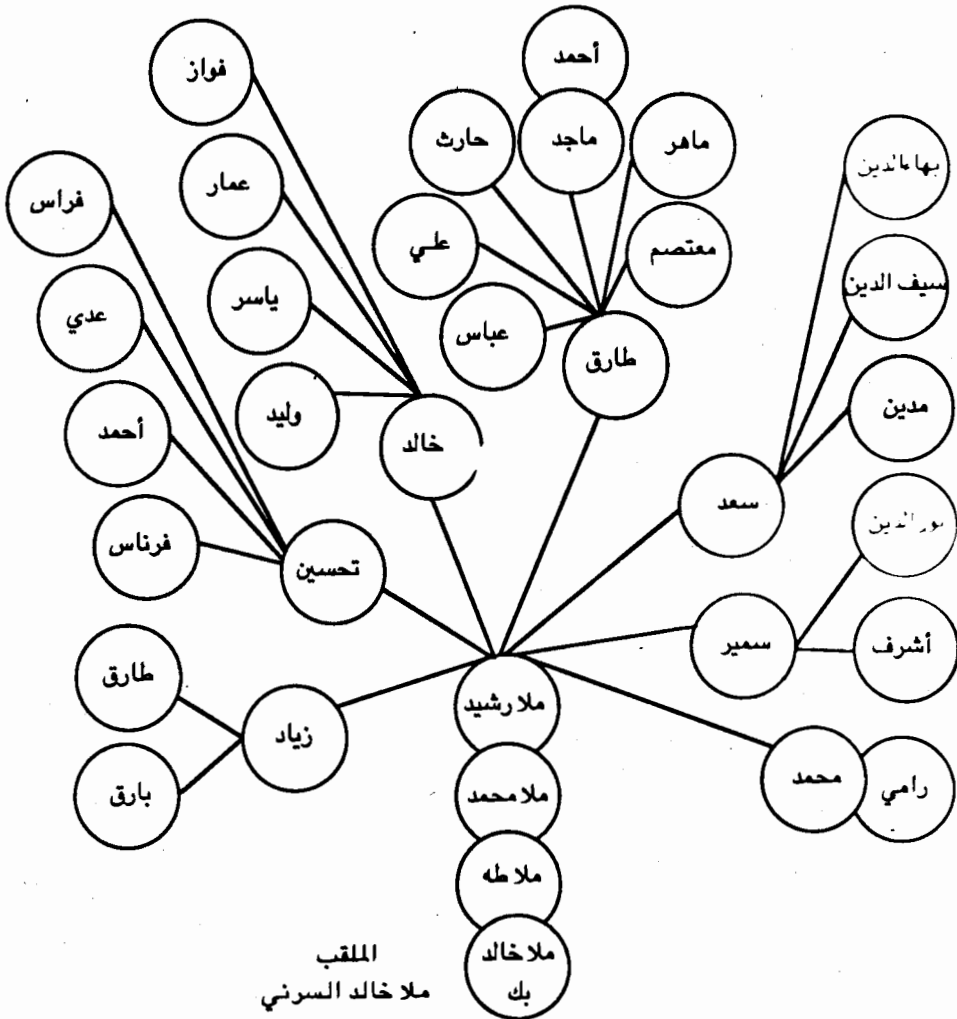

العباسيون ذرية المستعصم - فخذ السرني

خط عبد الله بك

خط عبد الله بك

# العباسيون في العراق

خط الزينبي

خط الزينبي

خط المهدي

خط المهدي

خط المستضيء

خط المستضيء

العباسيون ذرية المستعصم - عشيرة البيكات فخذ الروادي

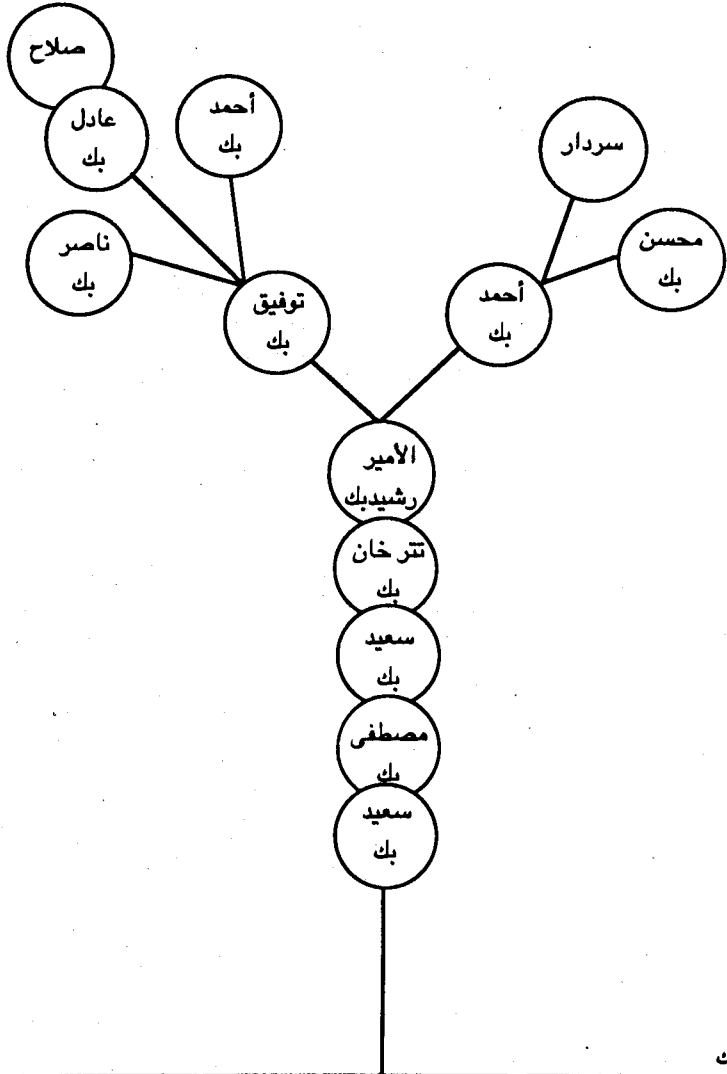

خط عبد الله بك

خط عبد الله بك



# العباسيون في العراق

خط الزينبي

خط الزينبي

خط المهدي

خط المهدي

خط المستضيء

خط المستضيء

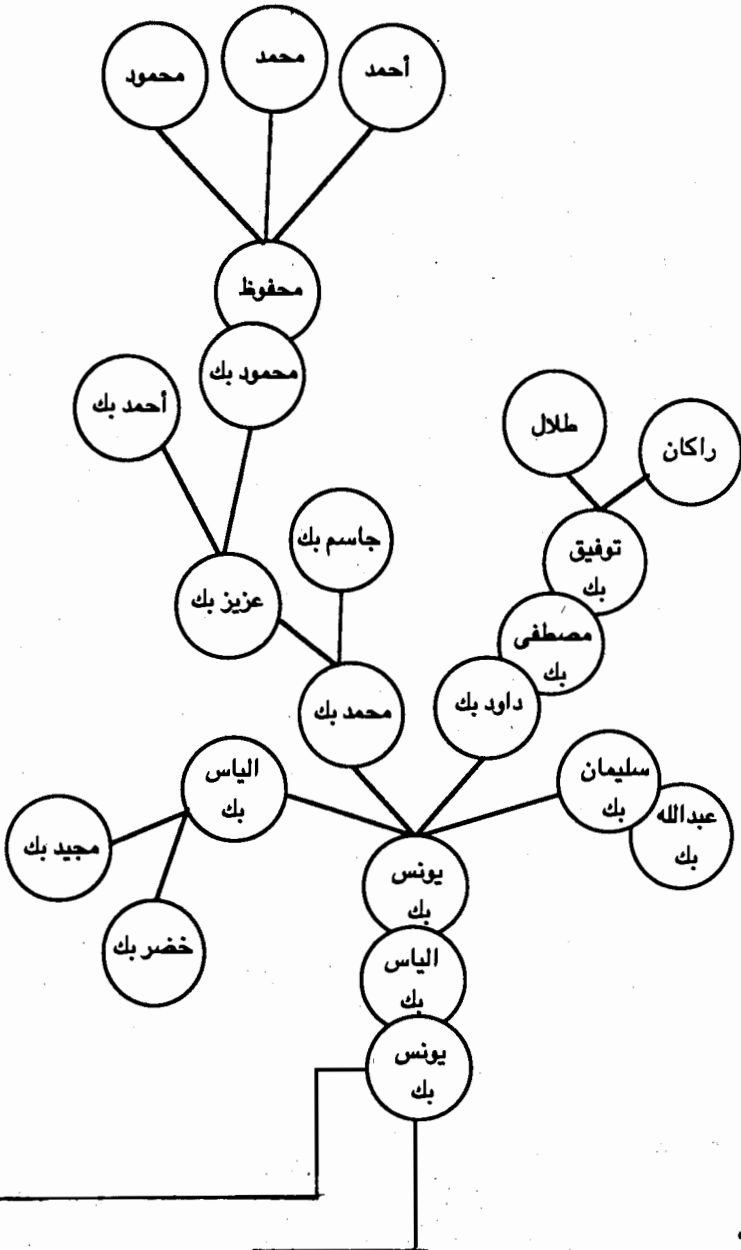

العباسيون ذرية المستعصم - عشيرة البيكات - آل يونس بك

خط يونس بك

خط عبد الله بك

خط عبد الله بك

# العباسيون في العراق

خط الزينبي

خط الزينبي

خط المهدي

خط المهدي

خط المستضيء

خط المستضيء

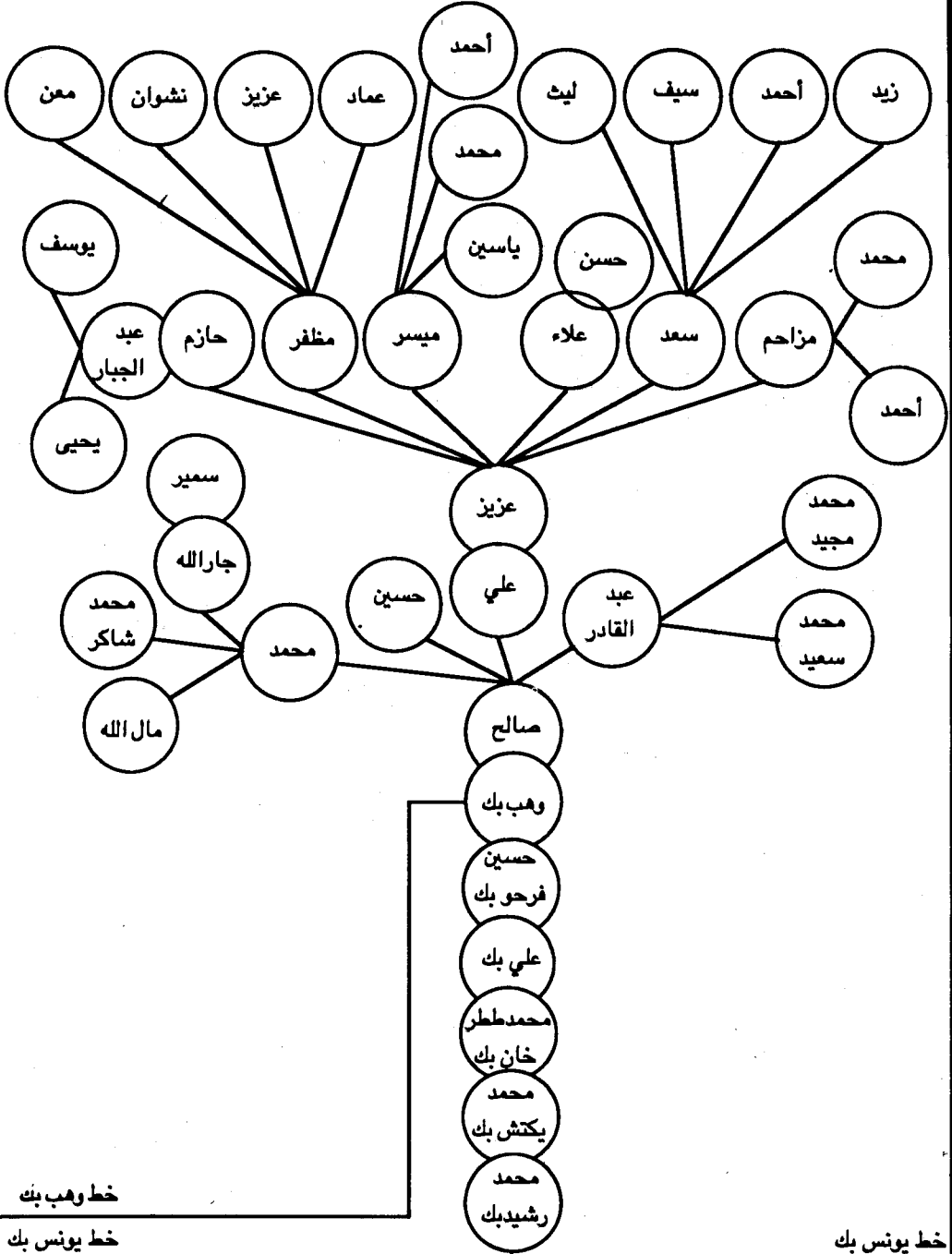

العباسيون ذرية المستضيء - عشيرة البيكات فخذ فرحو بك

خط وهب بك

خط يونس بك

خط عبد الله بك

خط يونس بك

خط عبد الله بك

# العباسيون في العراق

خط الزينبي

خط الزينبي

خط المهدي

خط المهدي

خط المستضيء

خط المستضيء

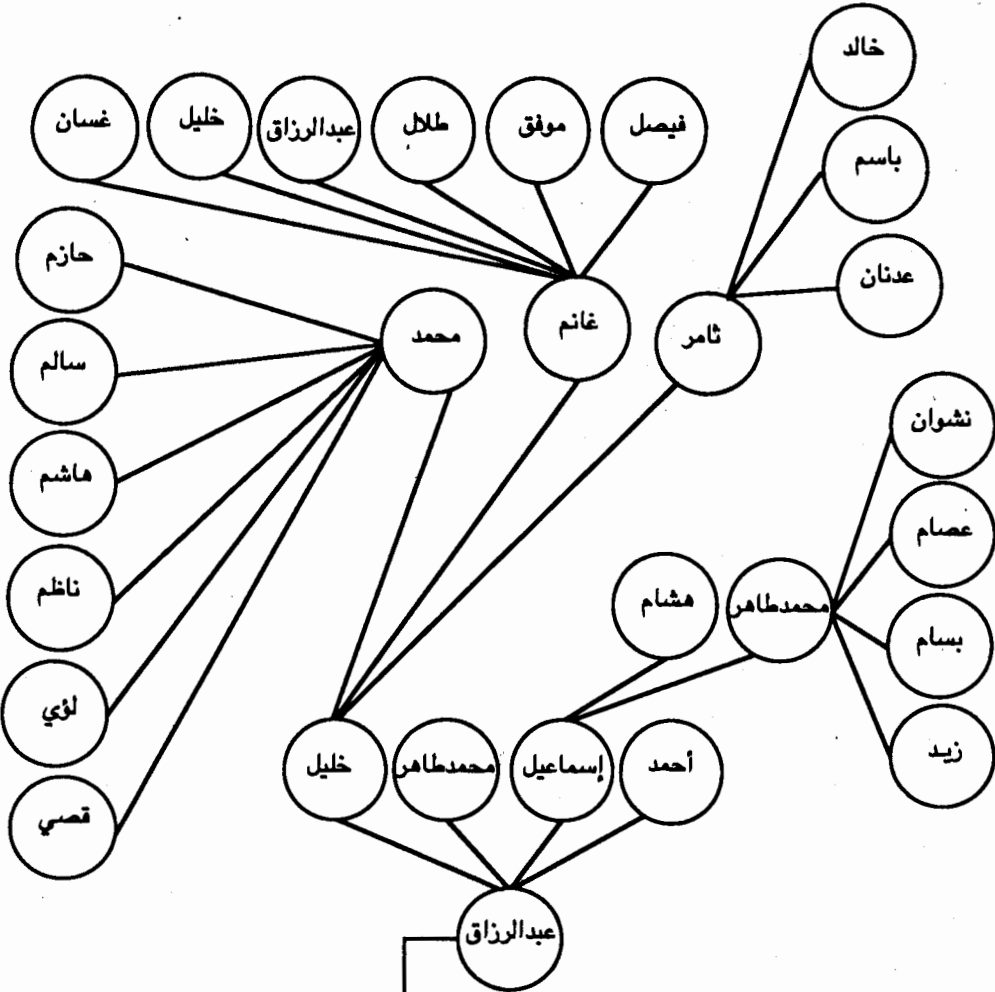

العباسيون ذرية المستضيء - عشيرة البيكات فخذ فرحو بك

خط عبد الرزاق

خط وهب بك

خط يونس بك

خط يونس بك

خط عبد الله بك

خط عبد الله بك

# العباسيون في العراق

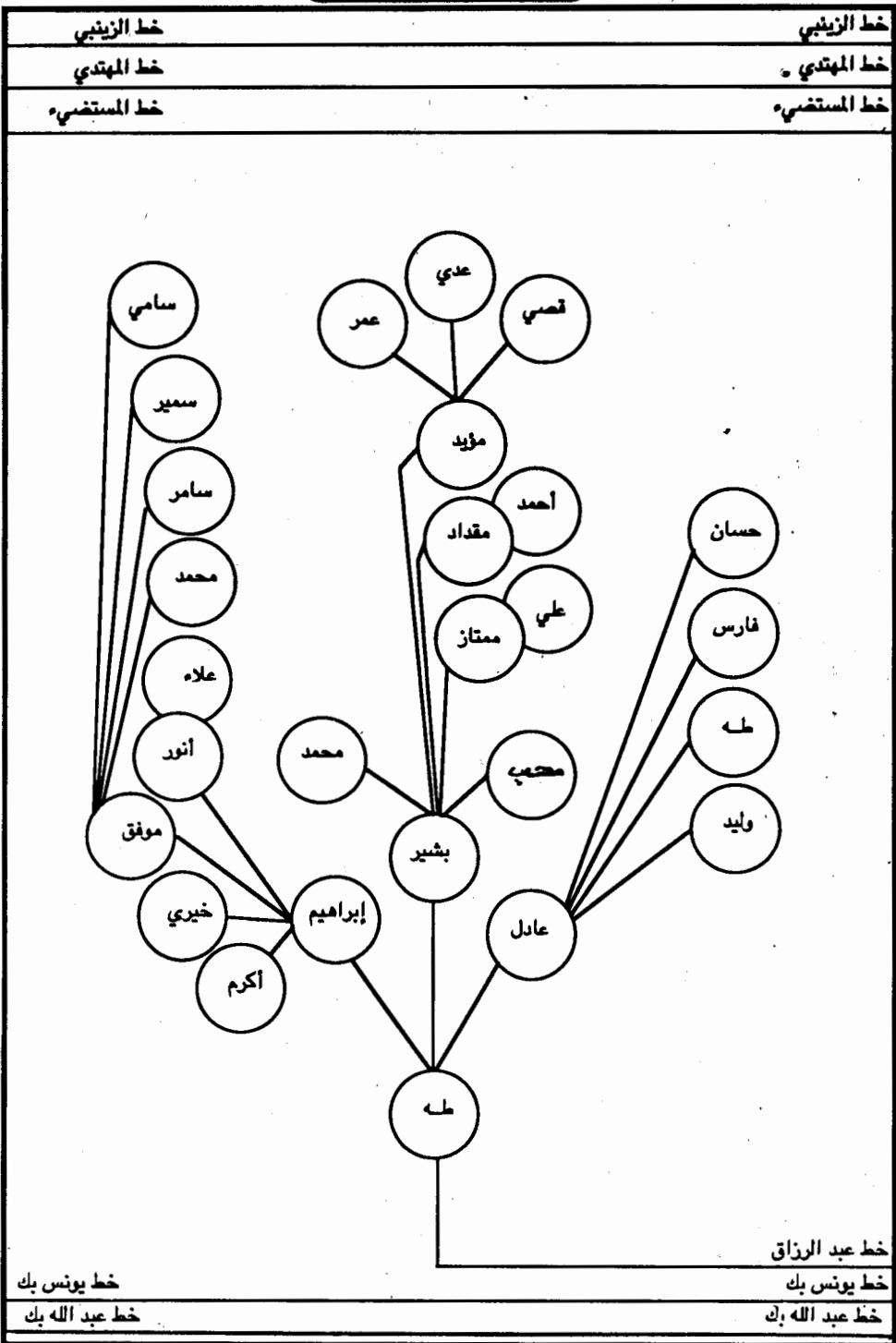

العباسيون ذرية المستعصم - عشيرة البيكات فخذ فرحو بك

خط يونس بك  
خط عبد الله بك

خط يونس بك  
خط عبد الله بك

## العباسيون في العراق

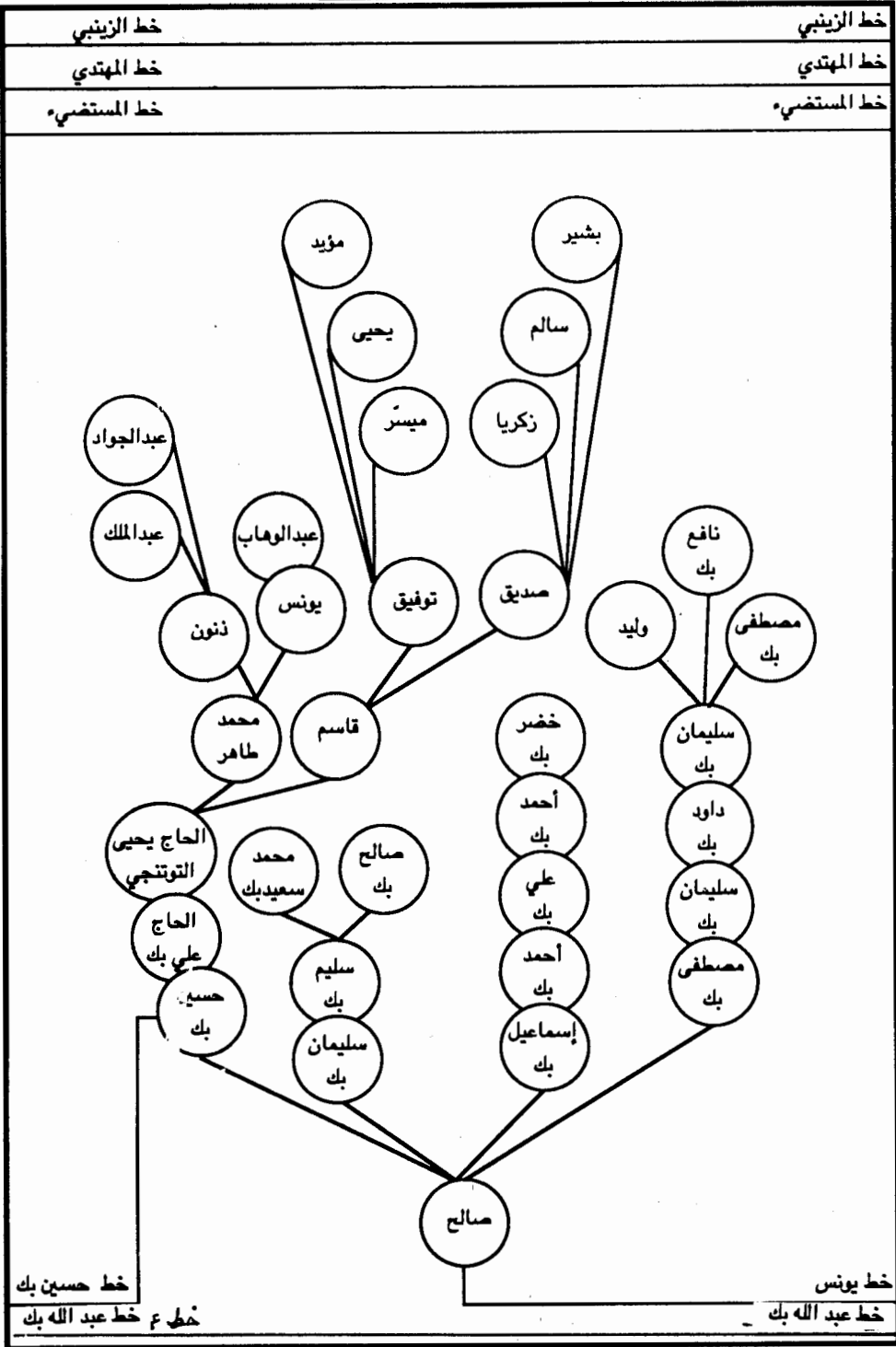

العباسيون ذرية المستعصم - عشيرة البيهكات - آل صالح بك

# العباسيون في العراق

خط الزينبي  
خط المهدي  
خط المستضيء

خط الزينبي  
خط المهدي  
خط المستضيء

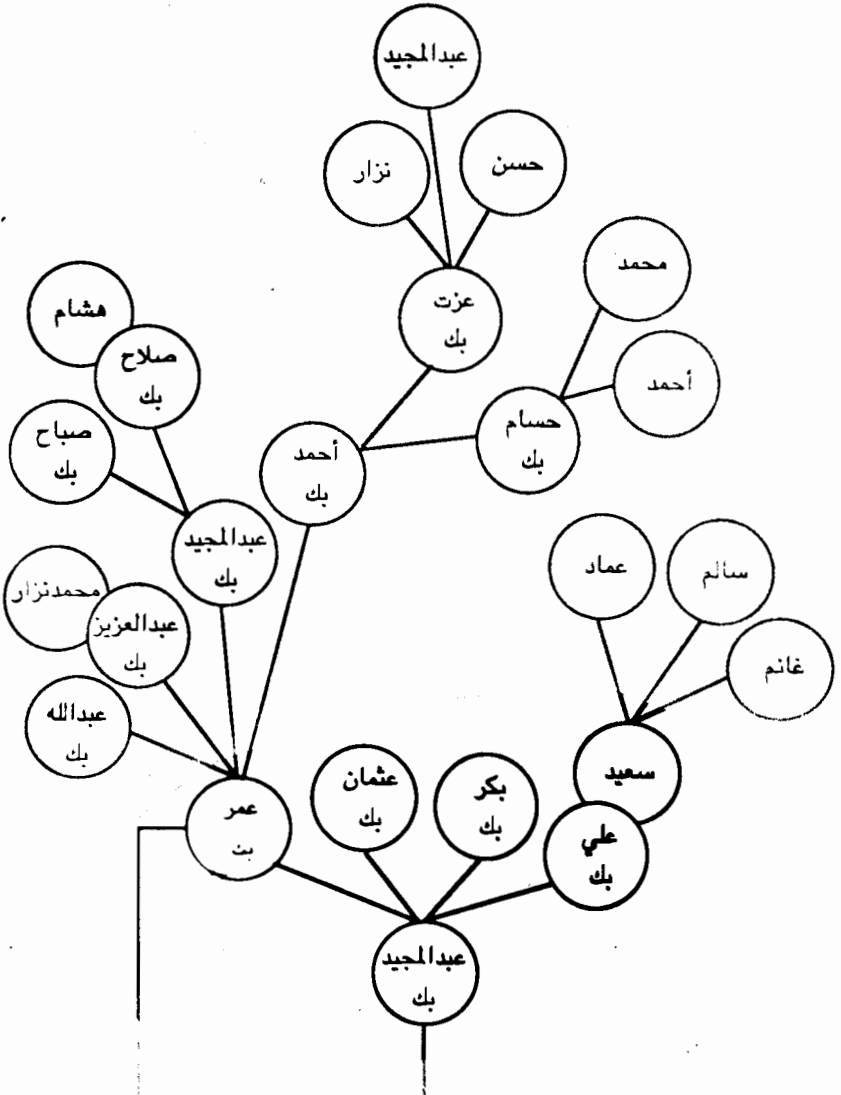

العباسيون ذرية عم - عشرة البيكات آل عبد المجيد بك

خط عم  
خط عبد الله بك

خط حسين بك  
خط عبد الله بك

# العباسيون في العراق

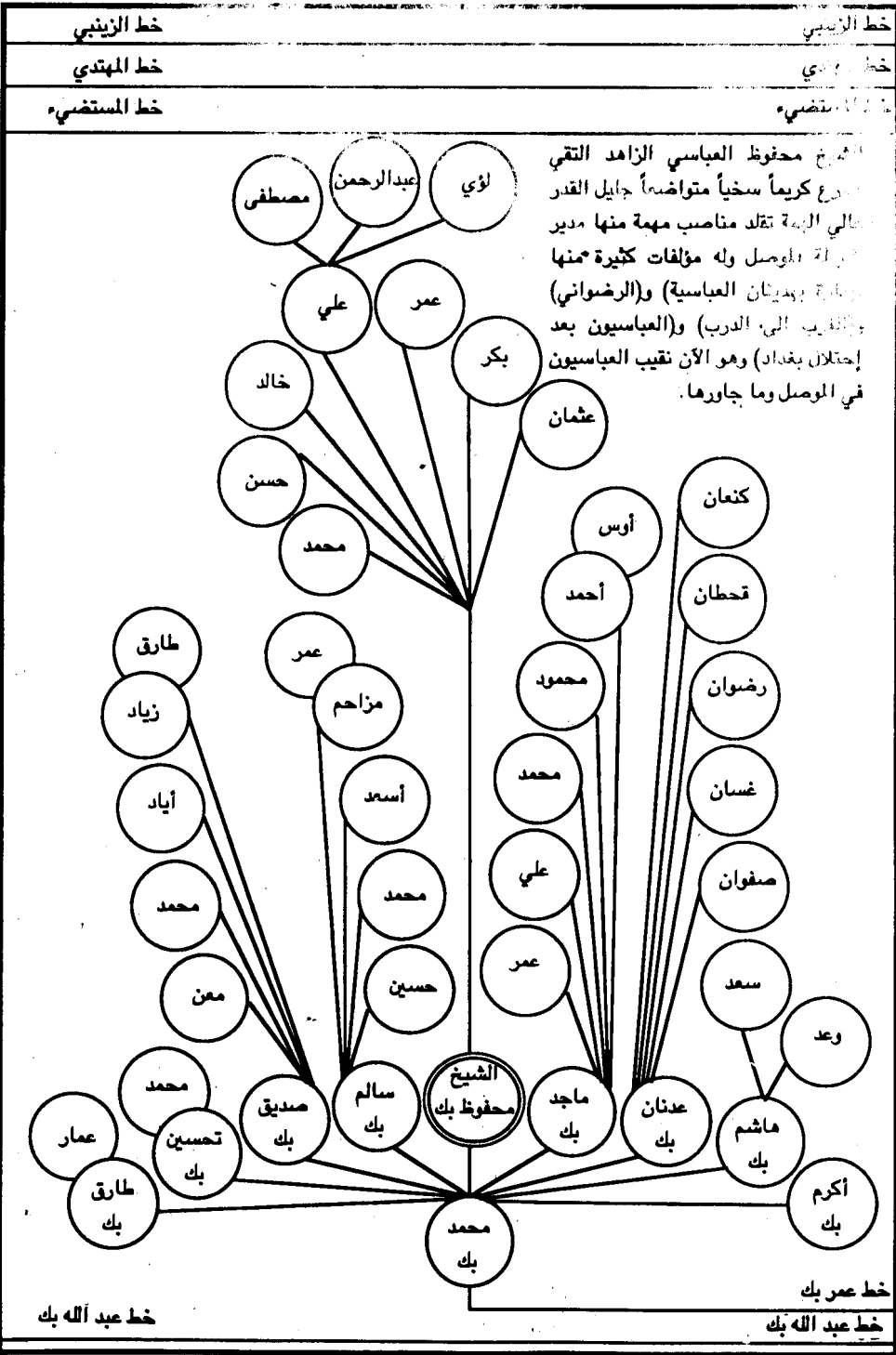

العباسيون ذرية المستنعم - عشيرة البيكات - آل محمد بك

# عَشِيرَةُ الْإِيَّاءِ فِي تَلْعَفَرٍ

○ جاز في الروايات الواردة ان عشيرة ال ابيك هي من السلالة العباسية وان مجيهم الي تلعفر من سببا جرى على اثناع بعد مقتل جدهم عبد الله بن مصطفي بك وكانت زوجته حامل فرحل الي تلعفر فولدت توأمين هما عمر آغا وعباس آغا ولكونها زوجة ابن ابيكجي الوصل فخص لها والي الوصل زائبا شهريا حتى كبر ولداها ونزوحها وانجبا اولاداً وعند موتها دفنا في مقبرة الروام سعد بن عقيل الراشحي في تلعفر .

○ ويذكر الشيخ محمود محمد طاهر الحاج محمد أفندي ايام وخطيب الجامع الكبير في تلعفر في شهادته بتاريخ ٣/٦/١٩١٥ ان : (لهم صلة قريبي مع آل حمزة العباسيين في قضاء عانة مع صلة وثيقة دائمة بينهما ولهم جامع ماليا في مدينة عانة يسمى بجامع آل حمزة العباسي الذي بناه جدهم أحمد اغي ابيك) .

○ كما جاء بشهادة السيد صلاح الدين عبد السيد خطاب آل حمزة العباسي العائلي مازفته (أقر وأعترف حسبما سمعت من آباءي ونقلد عن أجدادي ان لدينا أبناء عمومة يسمونهم آل ابيك ويسكنون في مدينة تلعفر وكان هناك تزارر وترايط عائلي منذ القدم ولحد الآن نتيجة لصلة القرابي وان هذه العشيرة ترتبط معا بقرابة العمومة حسبما أيد آباؤنا ورجالنا المتقاة وقد وقع على شهادته محمد سعيد البشار العباسي من تلعفر وعلي أحمد عزيز من تلعفر أيضا .



## العباسيون في العراق

خط الزينبي	خط الزينبي
خط المهدي	خط المهدي
خط المستضيء	خط المستضيء

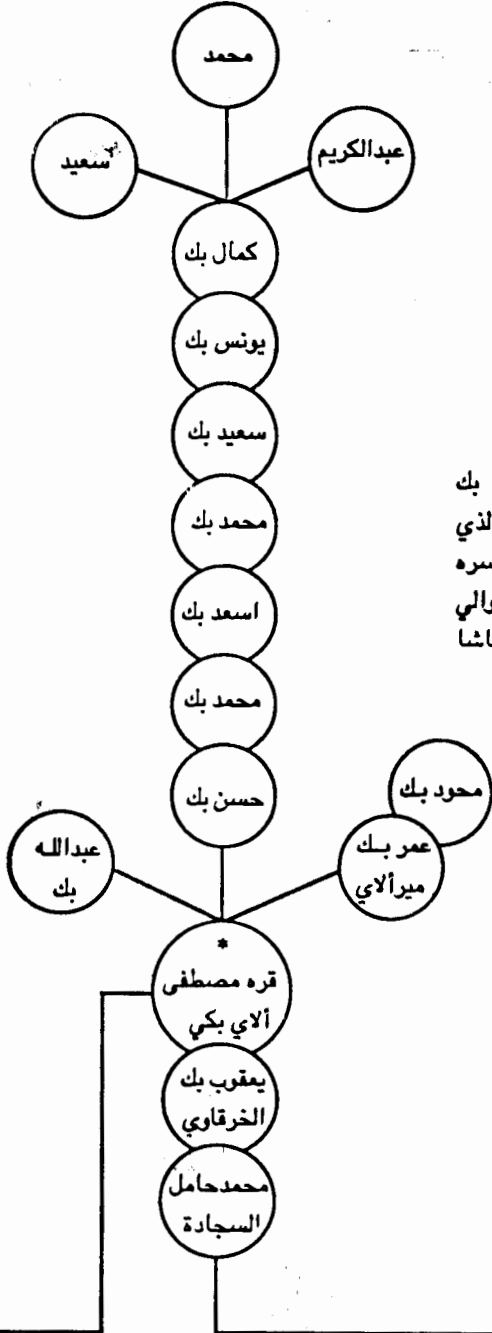

\* قره مصطفى الای بك  
 وهو أمير لواء الموصل الذي  
 تصدى لغزواته وكرسه  
 شر كسره في عهد والي  
 الموصل الحاج حسين باشا  
 الجليلي.

العباسيون عشيرة آل الای بك

خط مصطفى الای بکی

خط عبد الله بك

## العباسيون في العراق

خط الزينبي	خط الزينبي
خط المهدي	خط المهدي
خط المستضيء	خط المستضيء

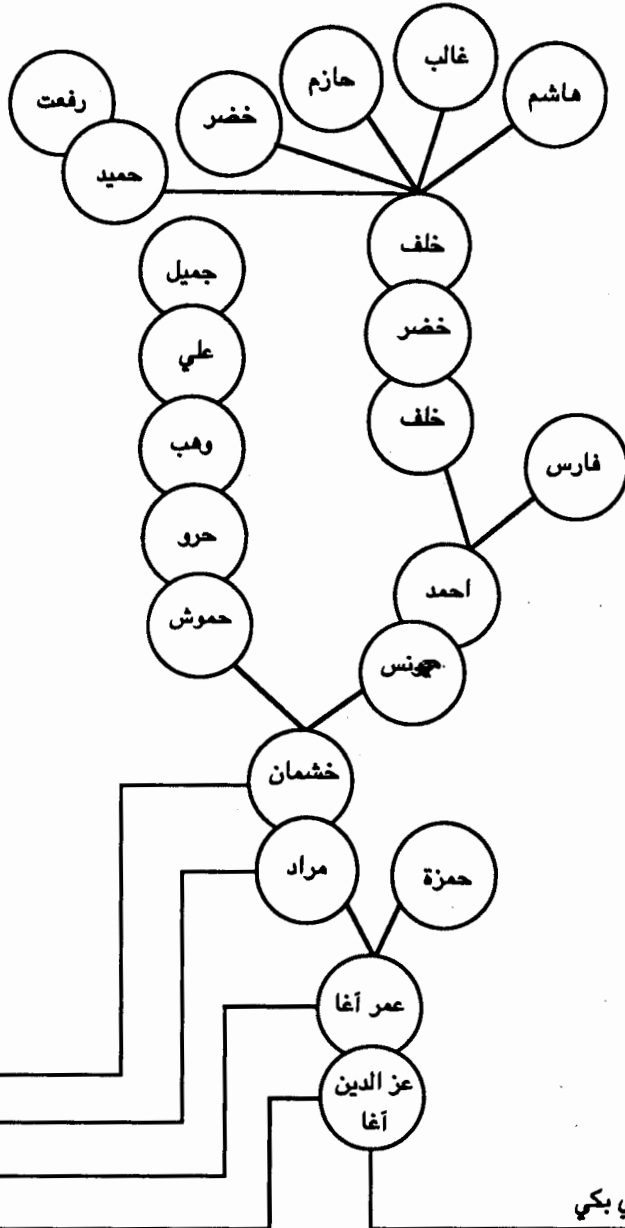

العباسيون عشيرة آل آلي بك - البو خشان

خط مصطفى آلي بك

## العباسيون في العراق

خط الزينبي	خط الزينبي
خط المهدي	خط المهدي
خط المستضيء	خط المستضيء

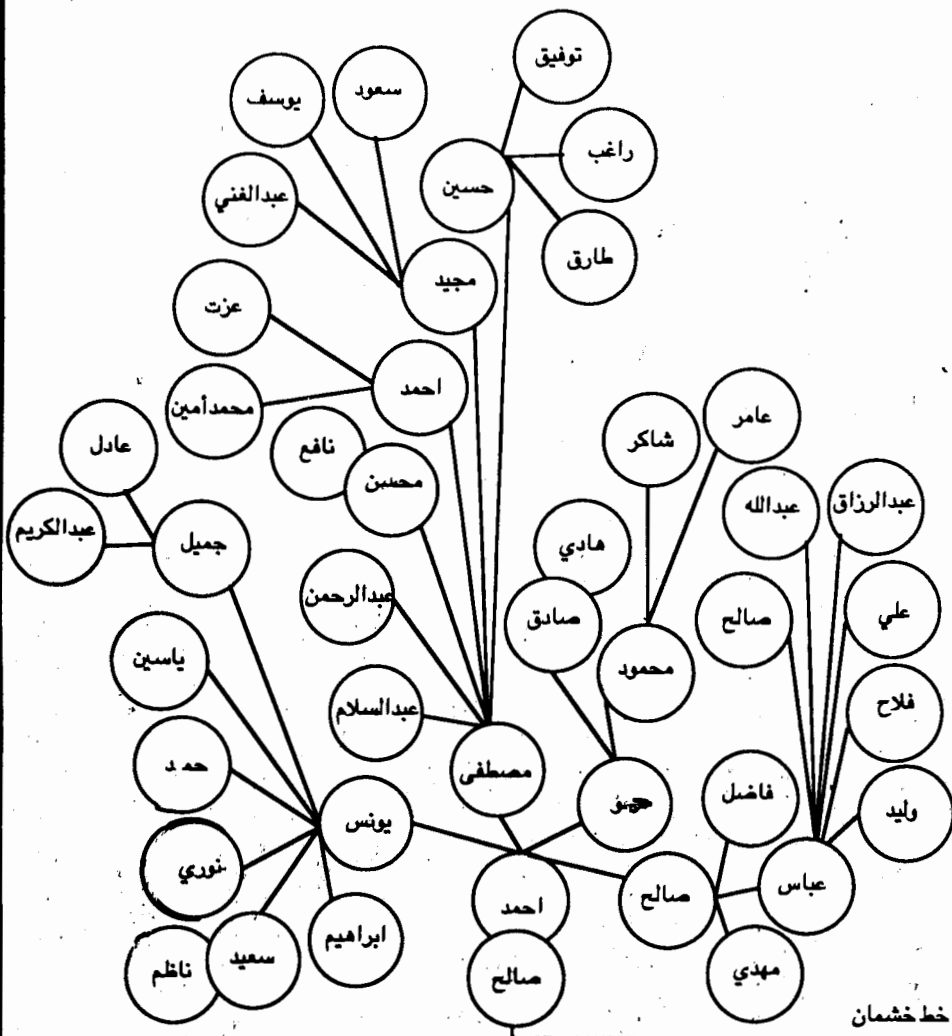

العباسيون عشيرة آل أبي بك

خط مراد	خط مراد
خط عمر آغا	خط عمر آغا
خط عز الدين آغا	خط عز الدين آغا

## العباسيون في العراق

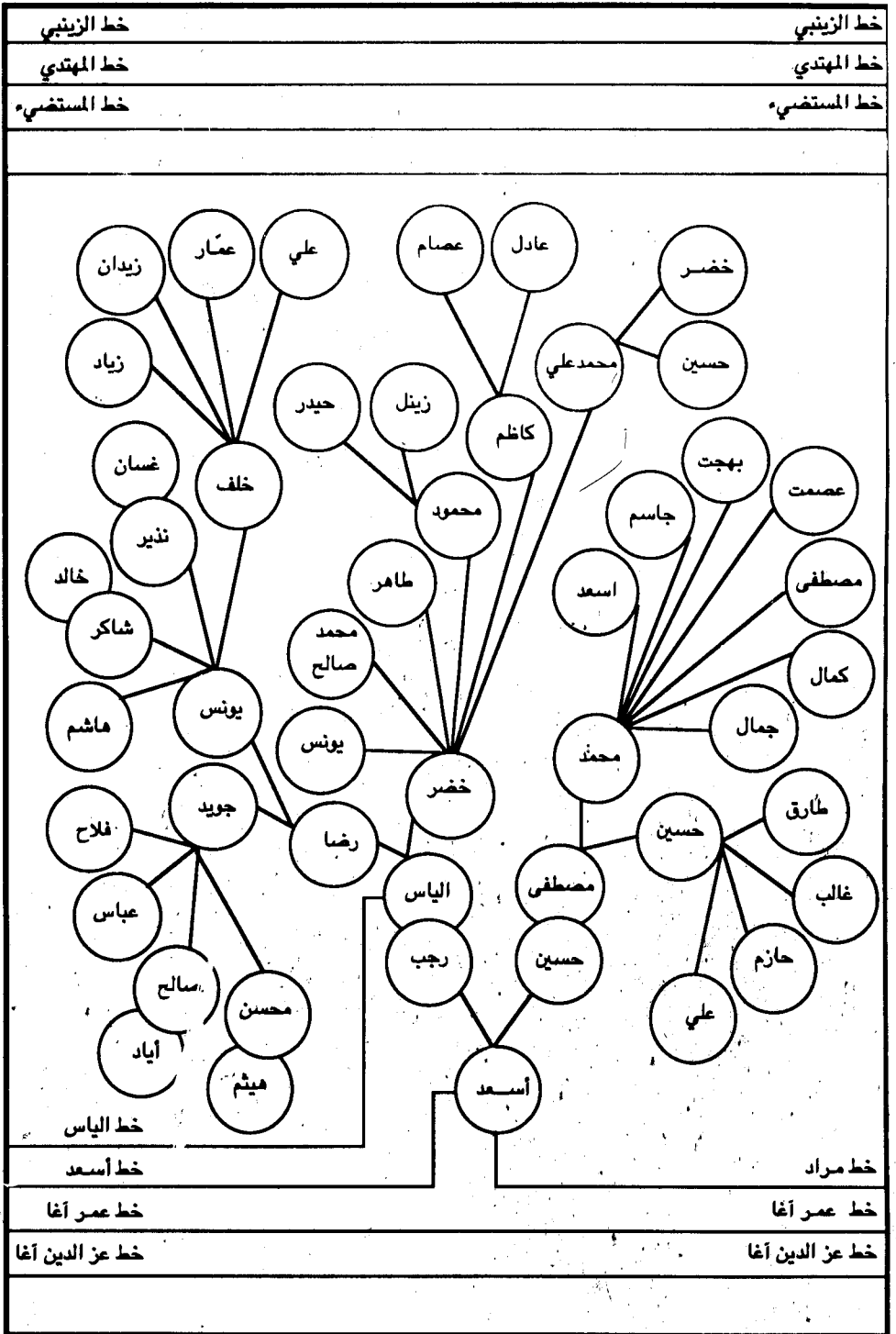

العباسيون عشيرة آل آلي بك - آل أسعد

# العباسيون في العراق

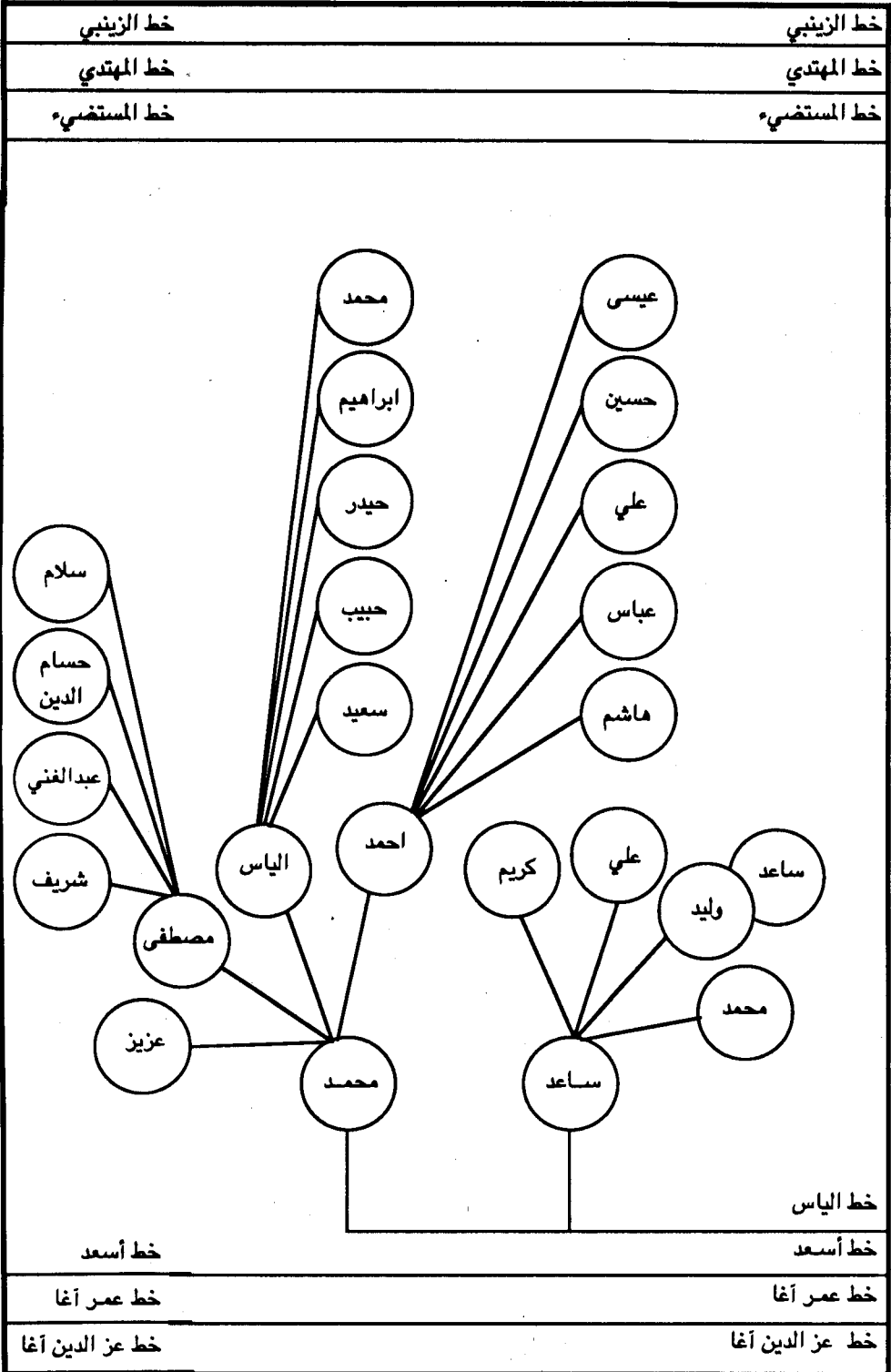

العباسيون عشيرة آل آبي بك - آل أسعد

## العباسيون في العراق

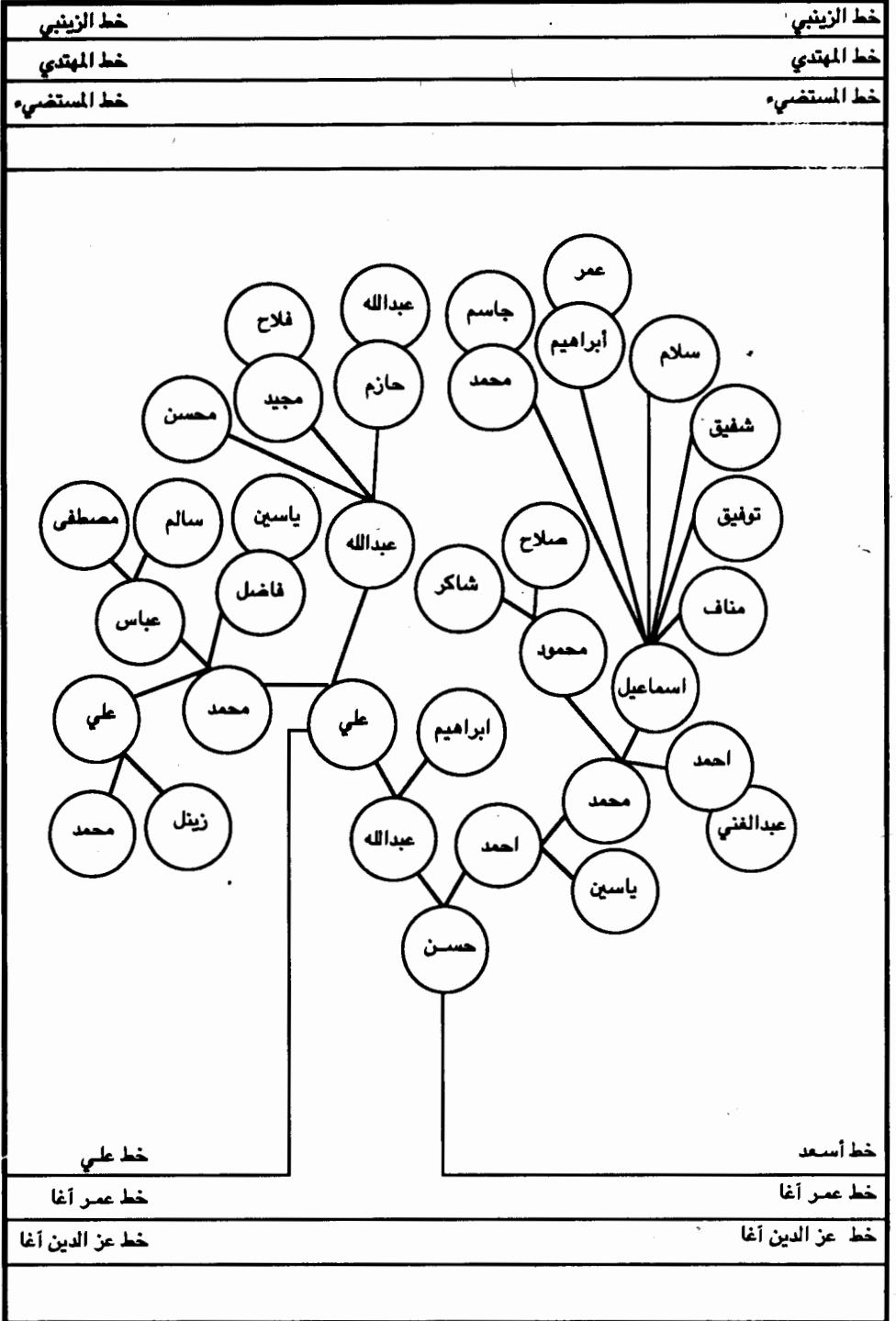

العباسيون عشيرة آل آلي بك - آل أسعد

# العباسيون في العراق

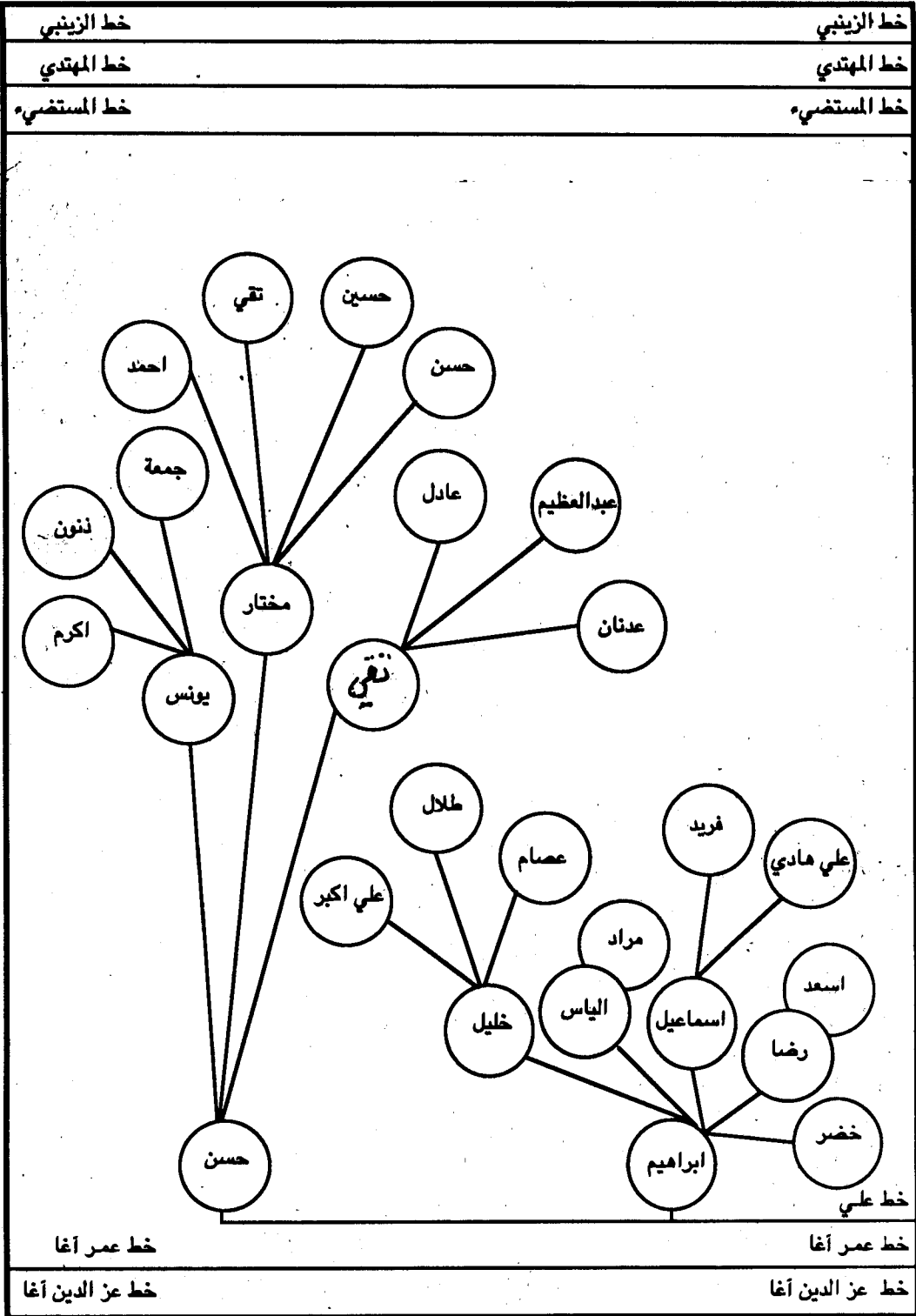

العباسيون عشيرة آل أبي بك - آل أسعد

## العباسيون في العراق

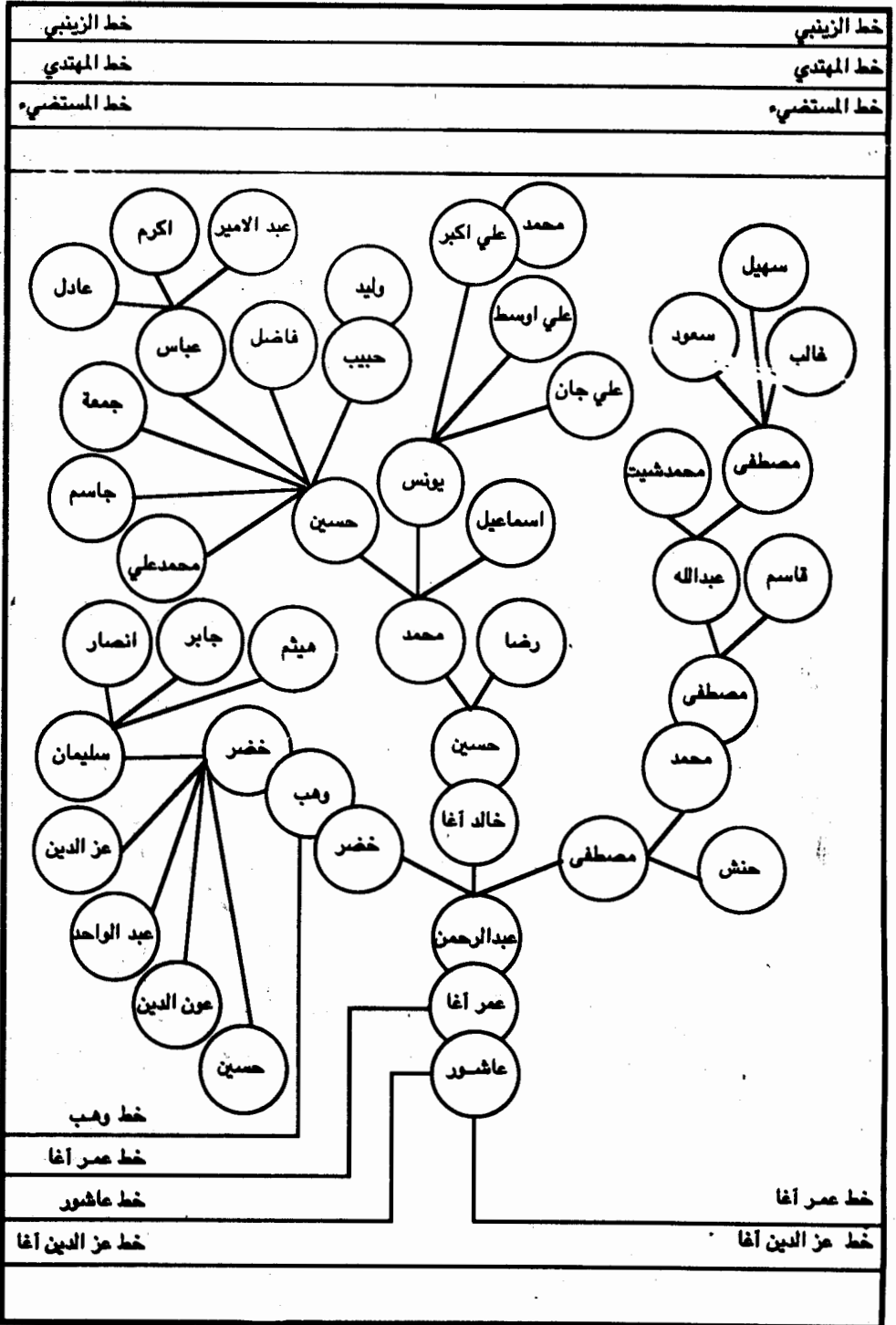

العباسيون عشيرة آل أبي بك - آل عاشور



العباسيون في العراق

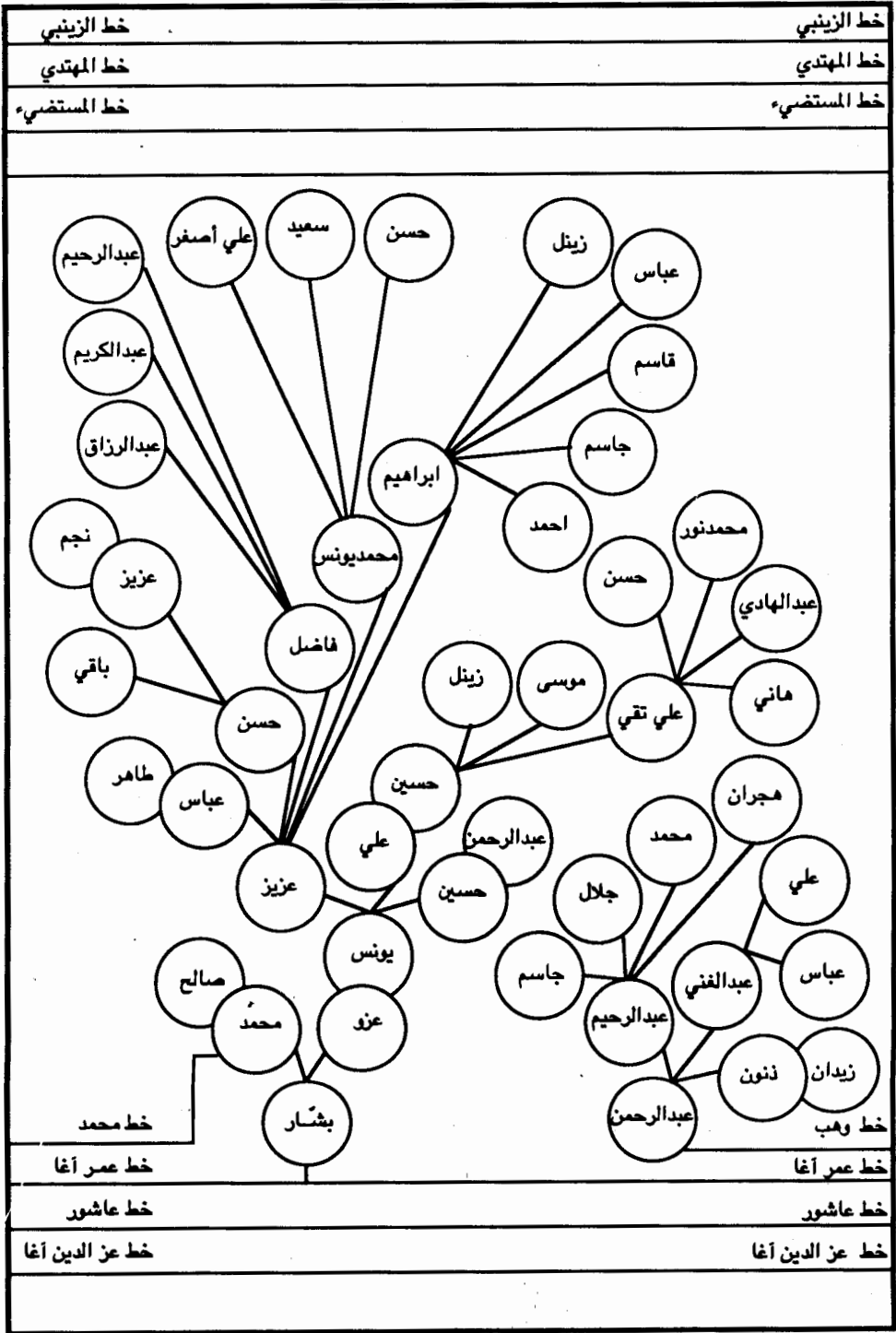

العباسيون عشيرة آل آلي بك - آل بشار

## العباسيون في العراق

خط الزينبي	خط الزينبي
خط المهدي	خط المهدي
خط المستضيء	خط المستضيء
<p>The diagram is a genealogical chart showing the relationships between various members of the Abbasid family in Iraq. It is organized into several interconnected groups. At the top, there are two main branches: one starting with 'علي' (Ali) and 'عباس' (Abbas), and another starting with 'زيد' (Zaid) and 'هازم' (Hazim). These branches lead to a central group of names including 'فاضل' (Fadhil), 'محسن' (Muhassin), 'رضا' (Rida), 'حسين' (Husayn), 'مصطفى' (Mustafa), 'محمد بن يوسف' (Muhammad bin Yusuf), 'فارس' (Fars), 'اشرف' (Ashraf), and 'ادريس' (Adris). From this central group, the chart branches out further to include names like 'عزیز' (Aziz), 'صالح' (Salih), 'ياسين' (Yasayn), 'محمّد بن غانم' (Muhammad bin Ghannam), 'جميل' (Jamil), 'ابراهيم' (Ibrahim), 'عمر' (Umar), 'حسن' (Husayn), 'عباس' (Abbas), 'فاضل' (Fadhil), 'عبدالله' (Abdullah), 'ياسين' (Yasayn), 'يوسف' (Yusuf), 'عبدالله' (Abdullah), 'حسن' (Husayn), 'عبدالقنوي' (Abdulqanawi), 'عبدالفور' (Abdulfur), 'شاذل' (Shadhil), 'عصمت' (Asmat), 'نجم' (Najm), 'حسن' (Husayn), 'معتصم' (Mu'tasim), 'جبار' (Jabar), 'اصرف' (Ashraf), and 'ادريس' (Adris). The chart illustrates the complex lineage and interconnections within the Abbasid family.</p>	
خط محمد	خط محمد
خط عمر آغا	خط عمر آغا
خط عاشور	خط عاشور
خط عز الدين آغا	خط عز الدين آغا

العباسيون عشيرة آل آلي بك - آل بشار

العباسيون في العراق

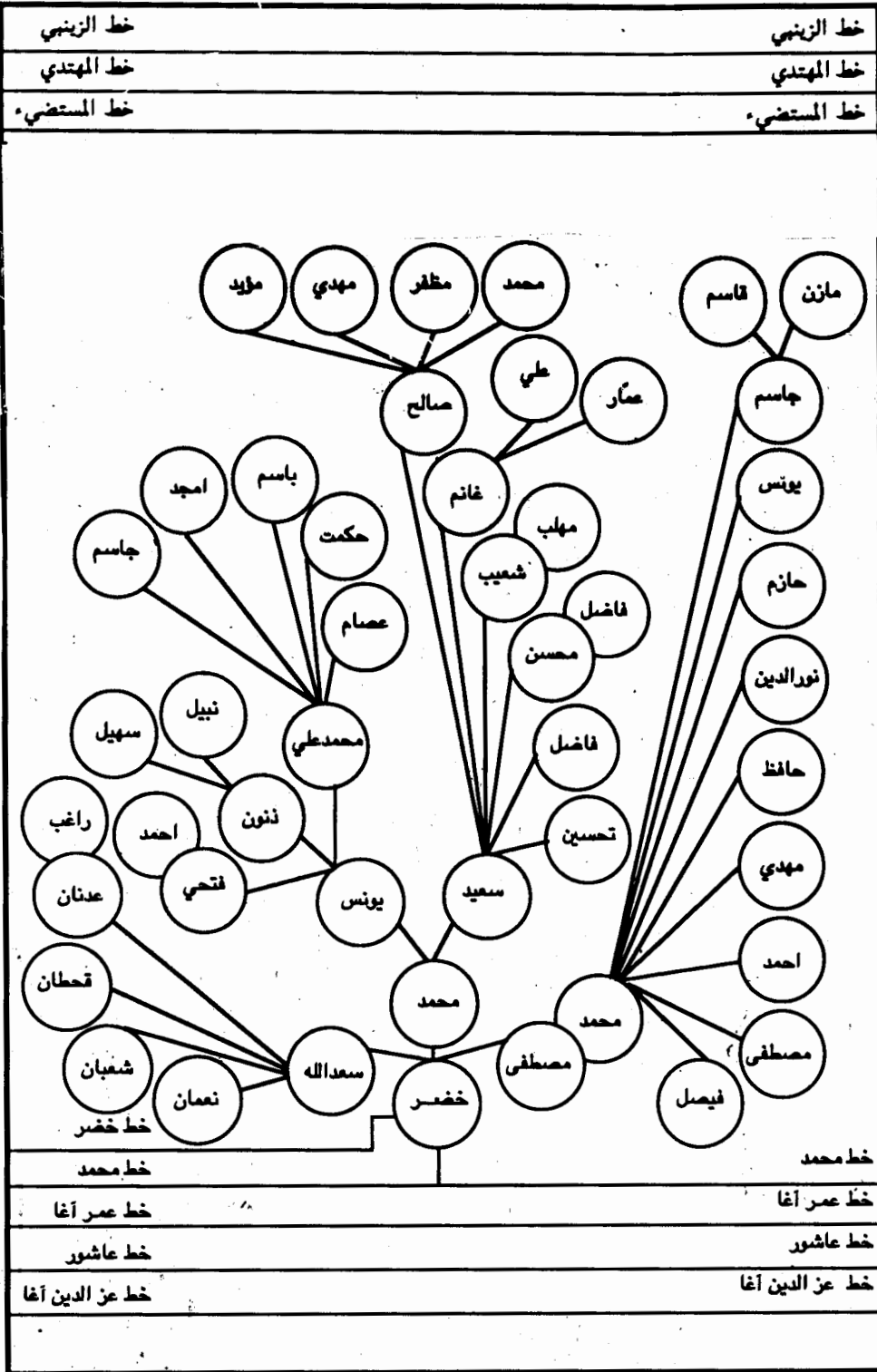

العباسيون عشيرة آل آبي بك - آل بشار

## العباسيون في العراق

خط الزينبي	خط الزينبي
خط المهدي	خط المهدي
خط المستضيء	خط المستضيء
خط خضر	خط خضر
خط محمد	خط محمد
خط عمر آغا	خط عمر آغا
خط عاشور	خط عاشور
خط عز الدين آغا	خط عز الدين آغا

العباسيون عشيرة آل آلي بك - آل بشار

## العباسيون في العراق

خط الزينبي	خط الزينبي
خط المهدي	خط المهدي
خط المستضيء	خط المستضيء
<div style="display: flex; justify-content: space-between;"> <div style="width: 45%;"> <p style="text-align: center;">* الشيخ محمد سعيد البشار من رجال آل الأبي بك البارزين في تلعفر المشهور بزعامة العشيرة عن آباءه وأجداده كريم النفس غيوراً جليل الشأن عظيم المقدار واصلاً للرحم.</p> </div> <div style="width: 50%; text-align: right;"> <p>خط خضر</p> <p>خط محمد</p> </div> </div>	
خط محمد	خط محمد
خط عمر آغا	خط عمر آغا
خط عاشور	خط عاشور
خط عز الدين آغا	خط عز الدين آغا

العباسيون عشيرة آل الأبي بك - آل بشار

## العباسيون في العراق

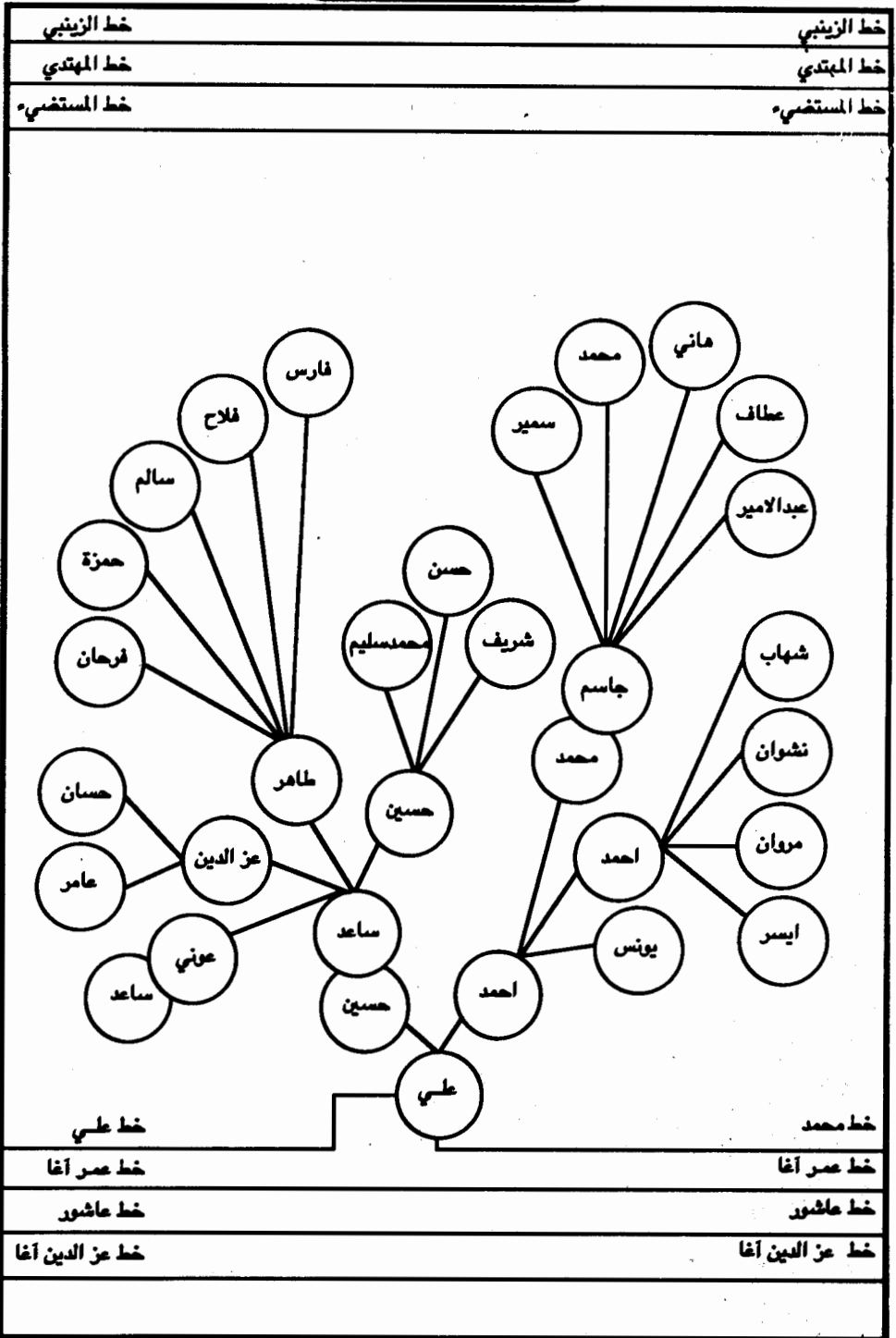

العباسيون عشيرة آل آلي بك - آل بشار

## العباسيون في العراق

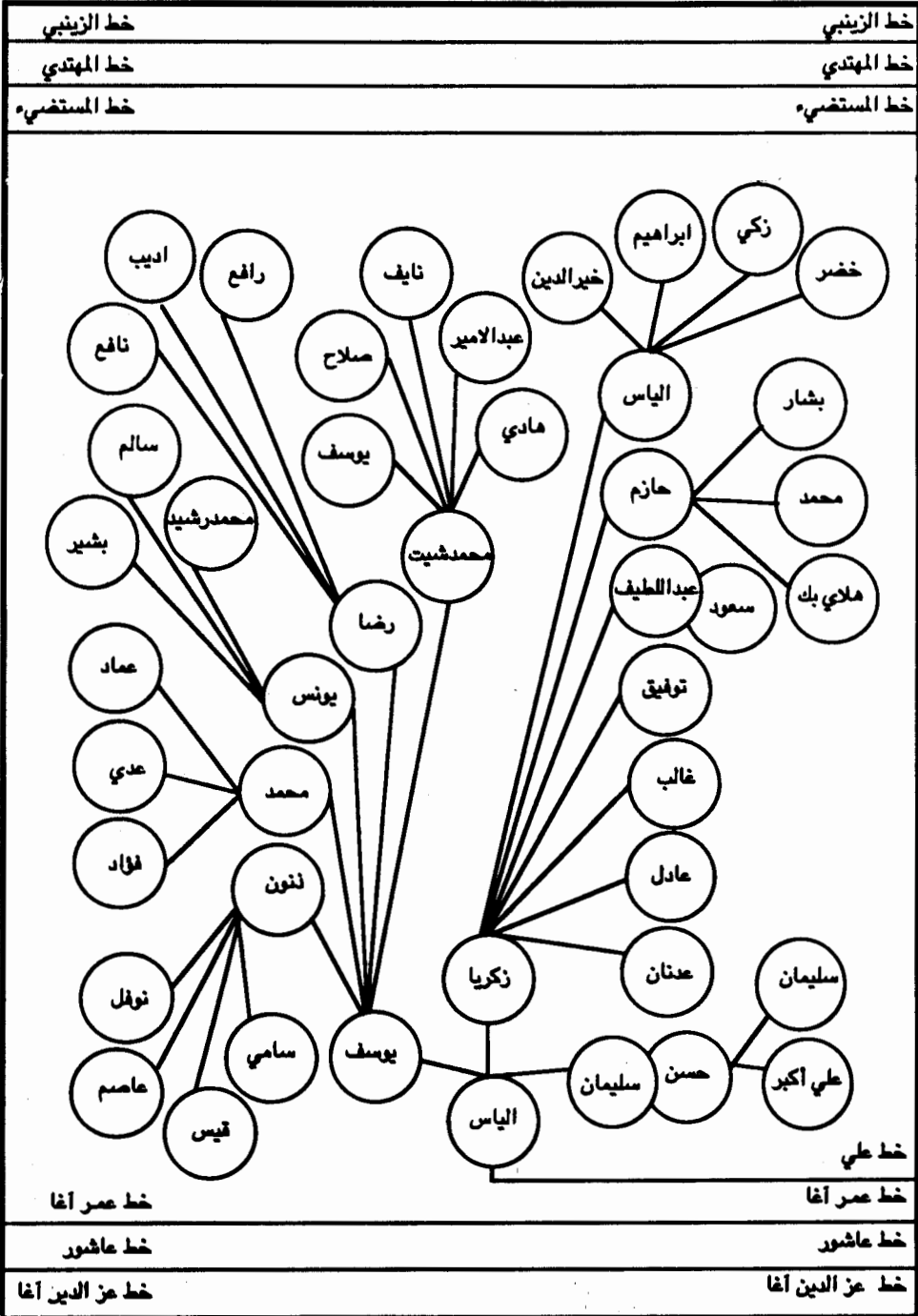

العباسيون عشيرة آل أبي بك - آل بشار

العباسيون في العراق

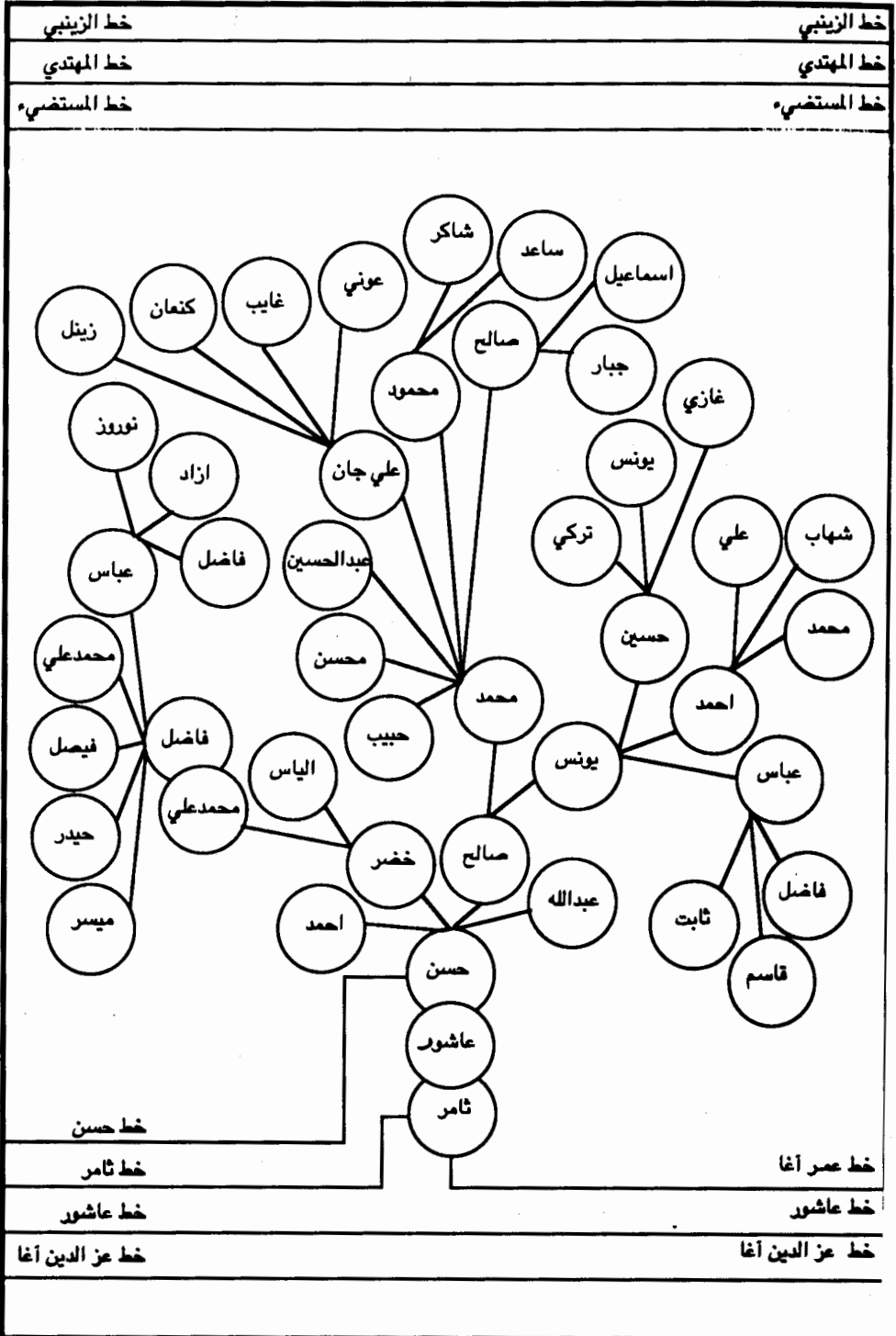

العباسيون عشيرة آل آلي بك - آل عاشور



## العباسيون في العراق

خط الزينبي	خط الزينبي
خط المهدي	خط المهدي
خط المستضيء	خط المستضيء

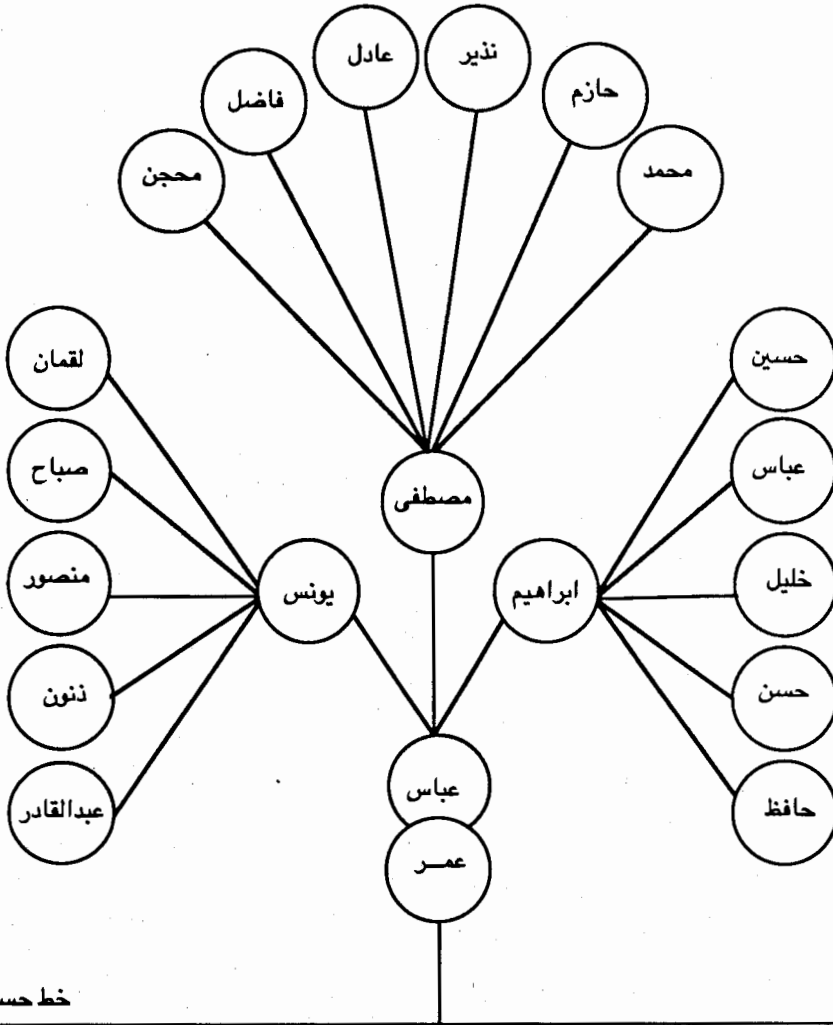

العباسيون عشيرة آل آبي بك - آل عاشور

خط حسن	خط حسن
خط ثامر	خط ثامر
خط عاشور	خط عاشور
خط عز الدين انا	خط عز الدين أغا

# العباسيون في العراق

خط الزينبي	خط الزينبي
خط المهدي	خط المهدي
خط المستضيء	خط المستضيء

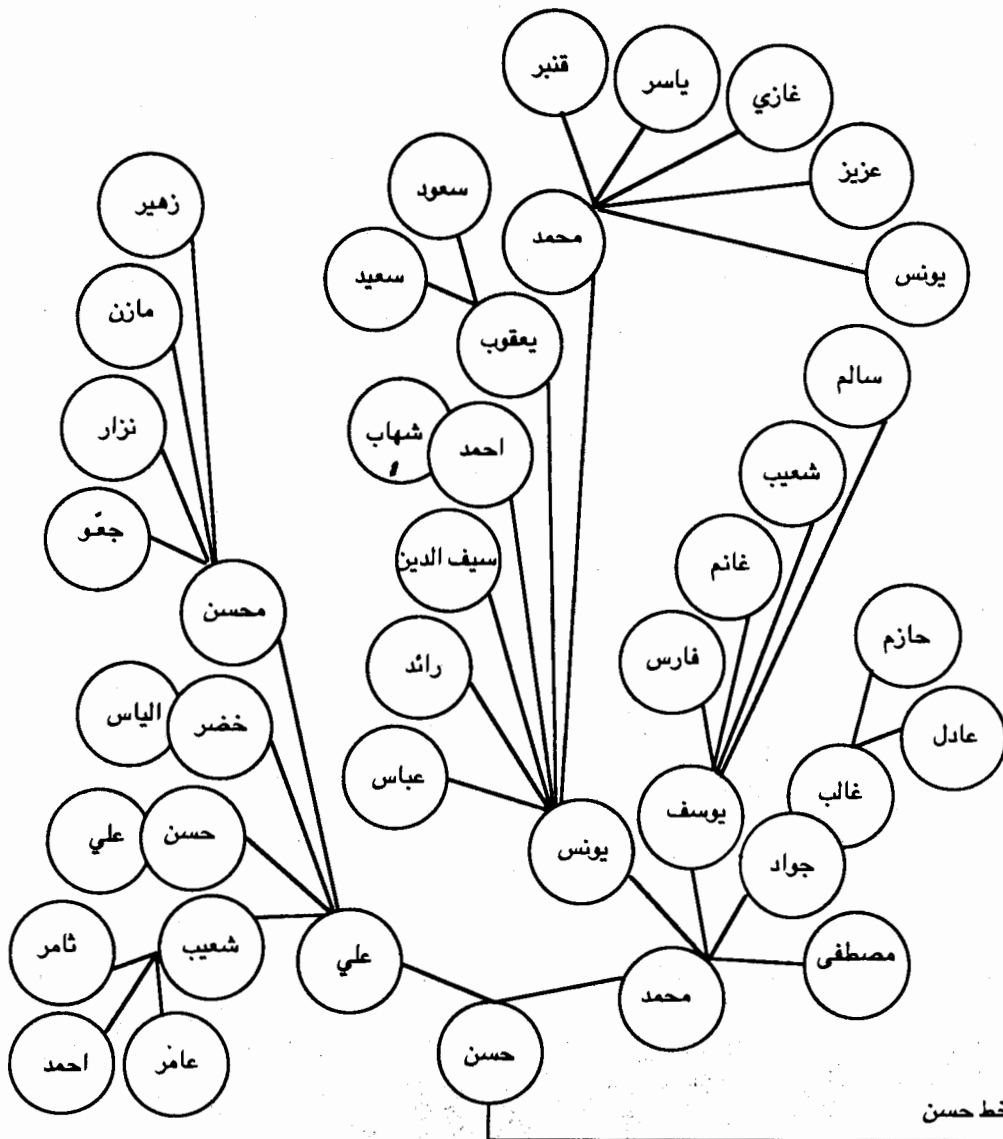

العباسيون عشيرة آل آلي بك - آل عاشور

خط حسن	خط حسن
خط تامر	خط تامر
خط عاشور	خط عاشور
خط عز الدين آغا	خط عز الدين آغا

# العباسيون في العراق

خط الزينبي

خط الزينبي

خط المهدي

خط المهدي

خط المستضيء

خط المستضيء

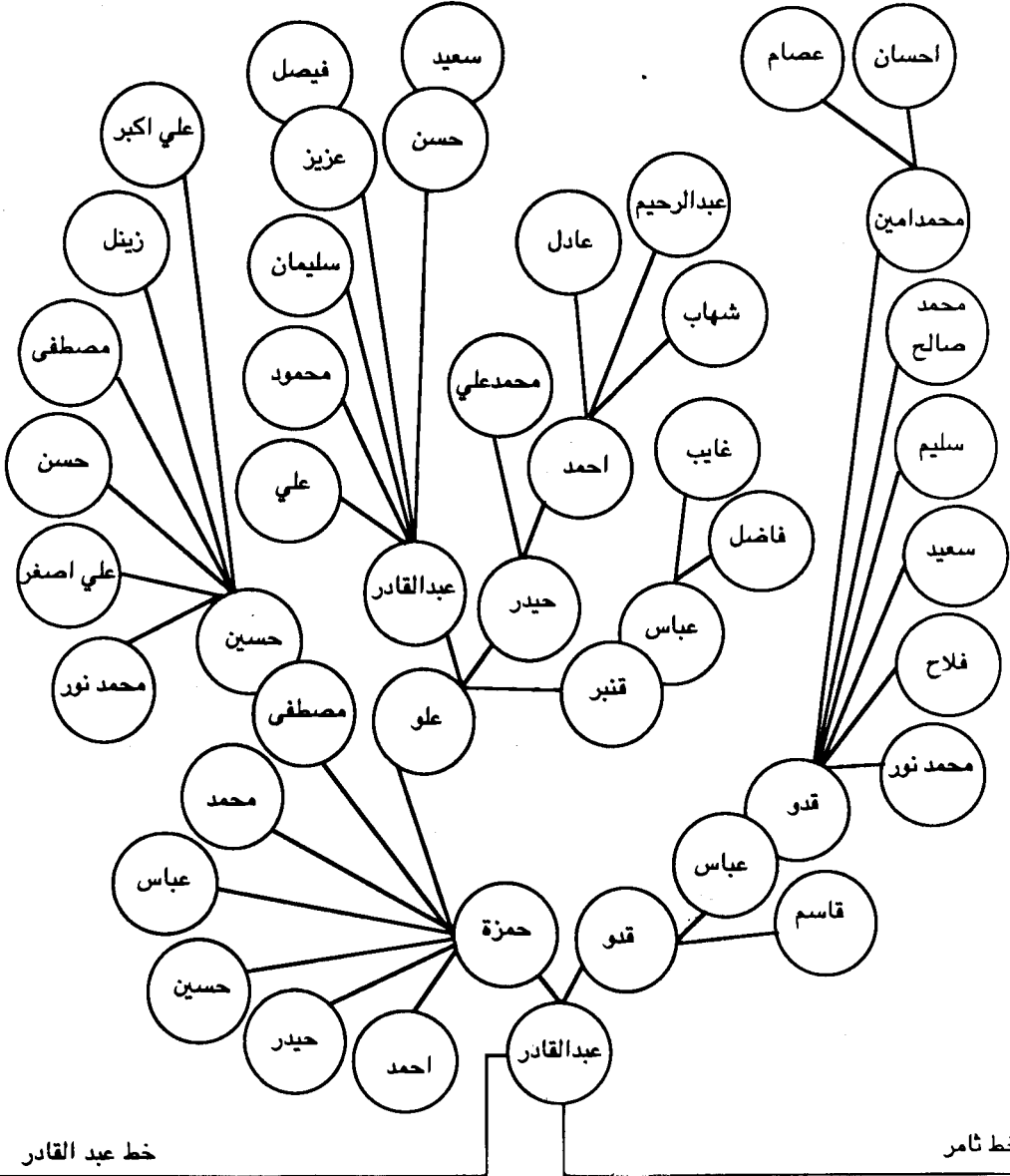

العباسيون عشيرة آل آبي بك - آل عبد القادر

خط عبد القادر

خط ثامر

خط عاشور

خط عاشور

خط عبد القادر

خط عبد القادر

# العباسيون في العراق

العباسيون عشيرة آل آلام بك - آل عبد القادر

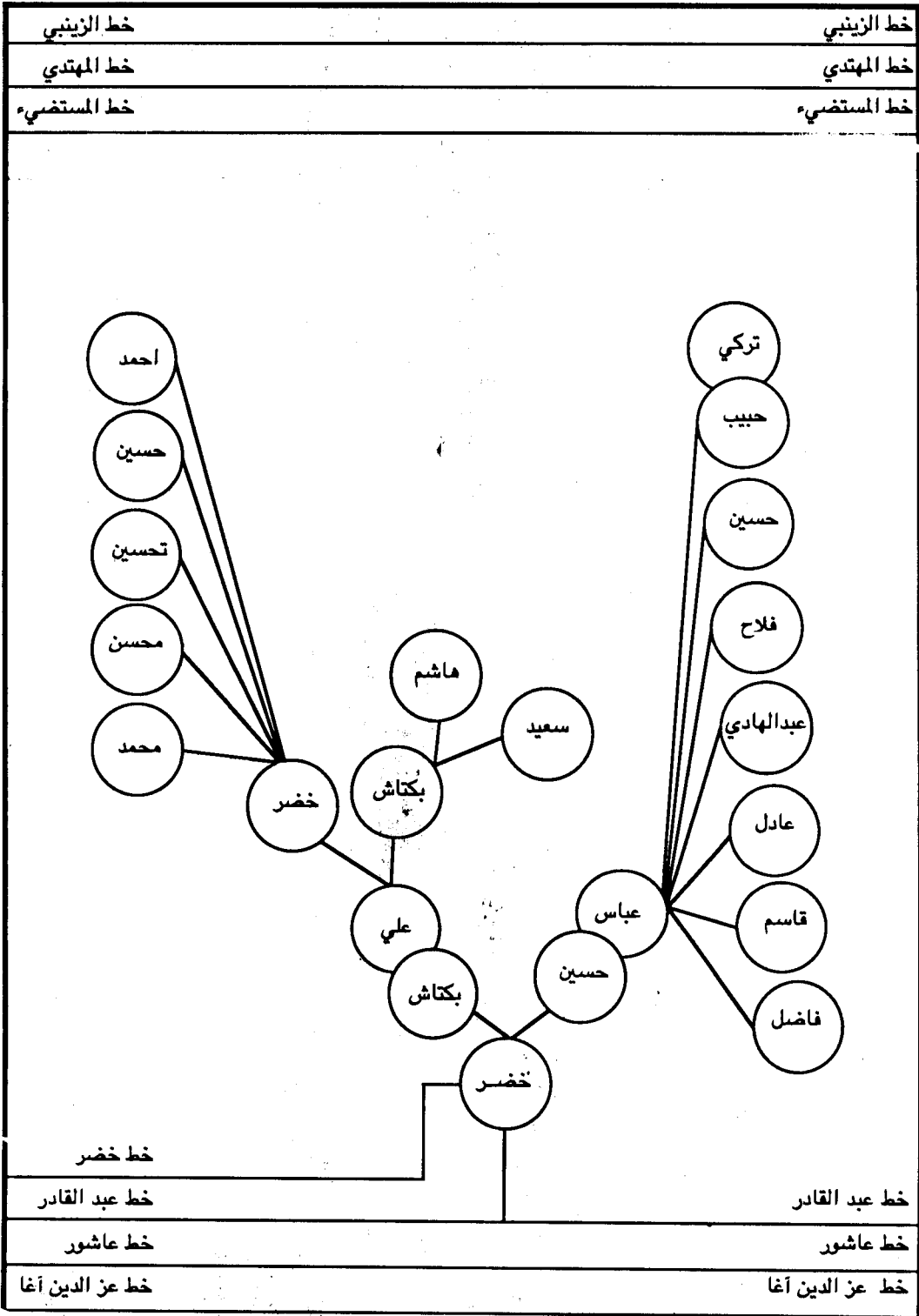

خط خضر

خط عبد القادر

خط عاشور

خط عز الدين آغا

خط عبد القادر

خط عاشور

خط عز الدين آغا

# العباسيون في العراق

خط الزينبي	خط الزينبي
خط المهدي	خط المهدي
خط المستضيء	خط المستضيء

العباسيون عشيرة آل آلي بك - آل عبد القادر

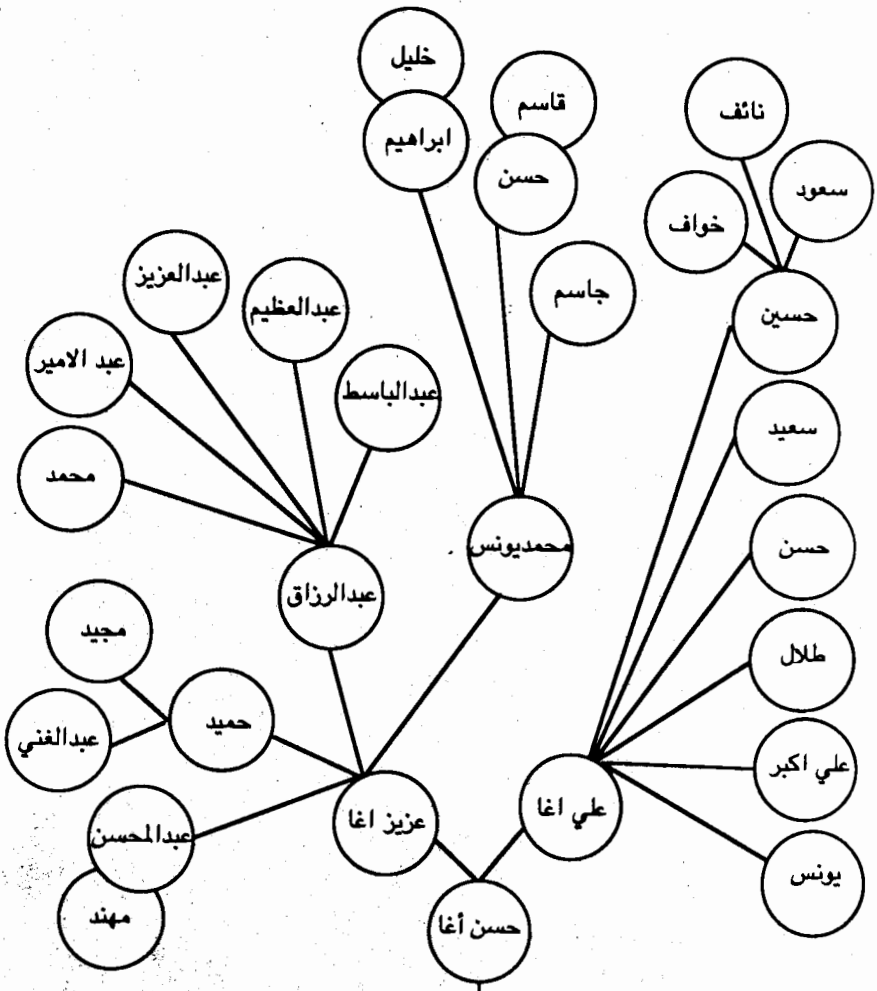

خط خضر	خط خضر
خط عبد القادر	خط عبد القادر
خط عاشور	خط عاشور
خط عز الدين آغا	خط عز الدين آغا

## العباسيون في العراق

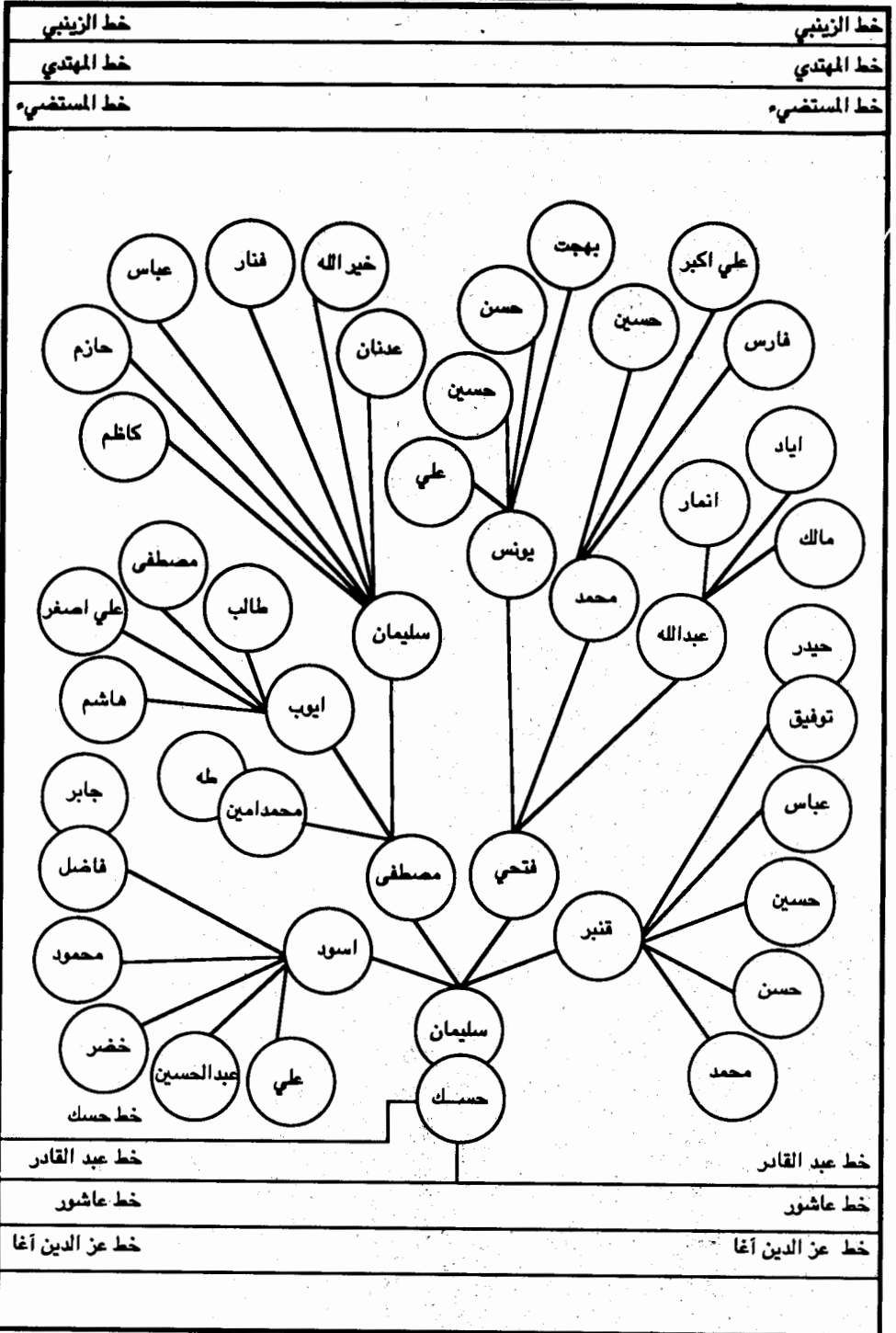

العباسيون عشيرة آل أبي بك - آل عبد القادر

## العباسيون في العراق

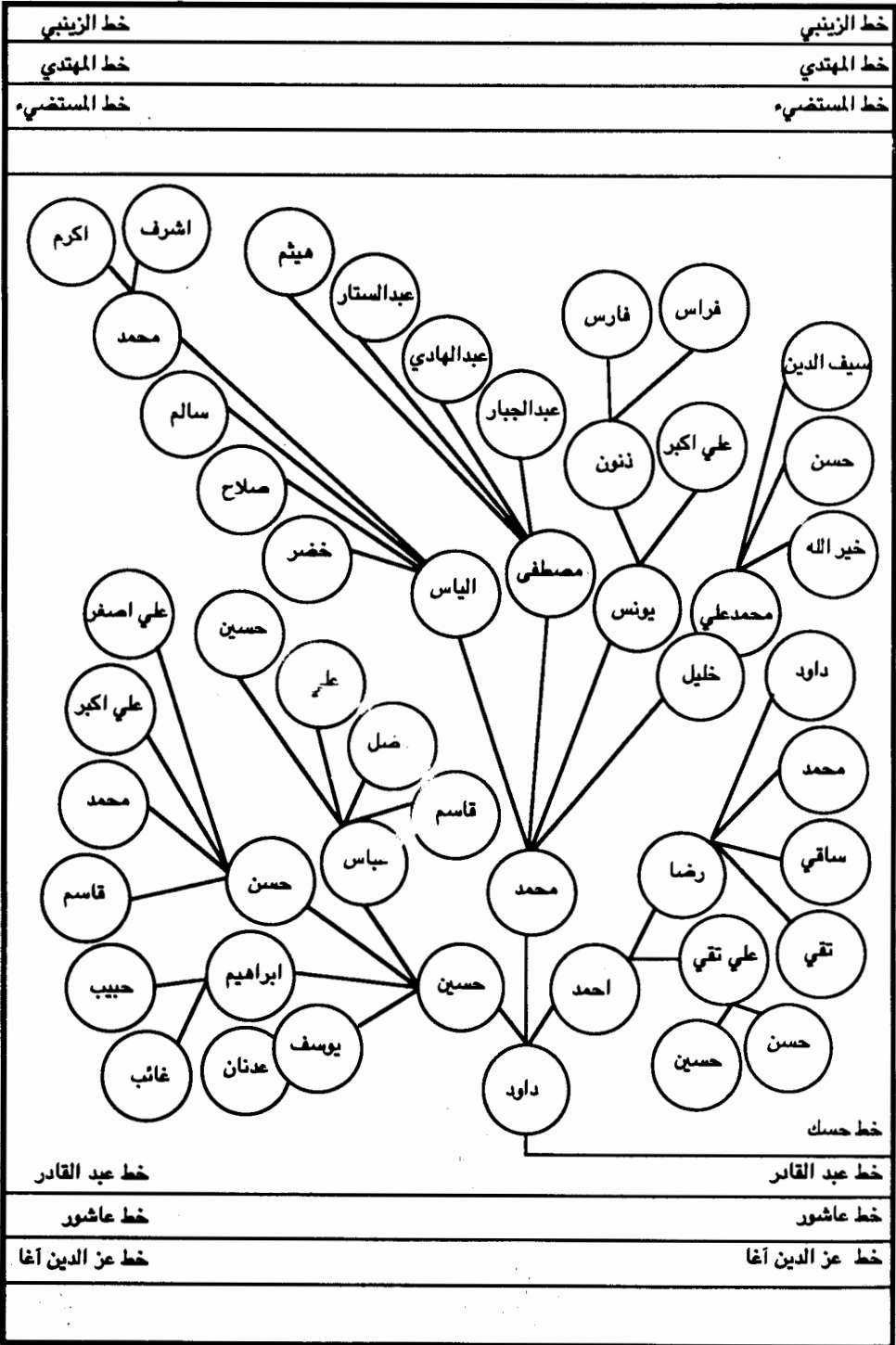

العباسيون عشيرة آل أبي بك - آل عبد القادر

# العباسيون في العراق

خط الزينبي

خط الزينبي

خط المهدي

خط المهدي

خط المستضيء

خط المستضيء

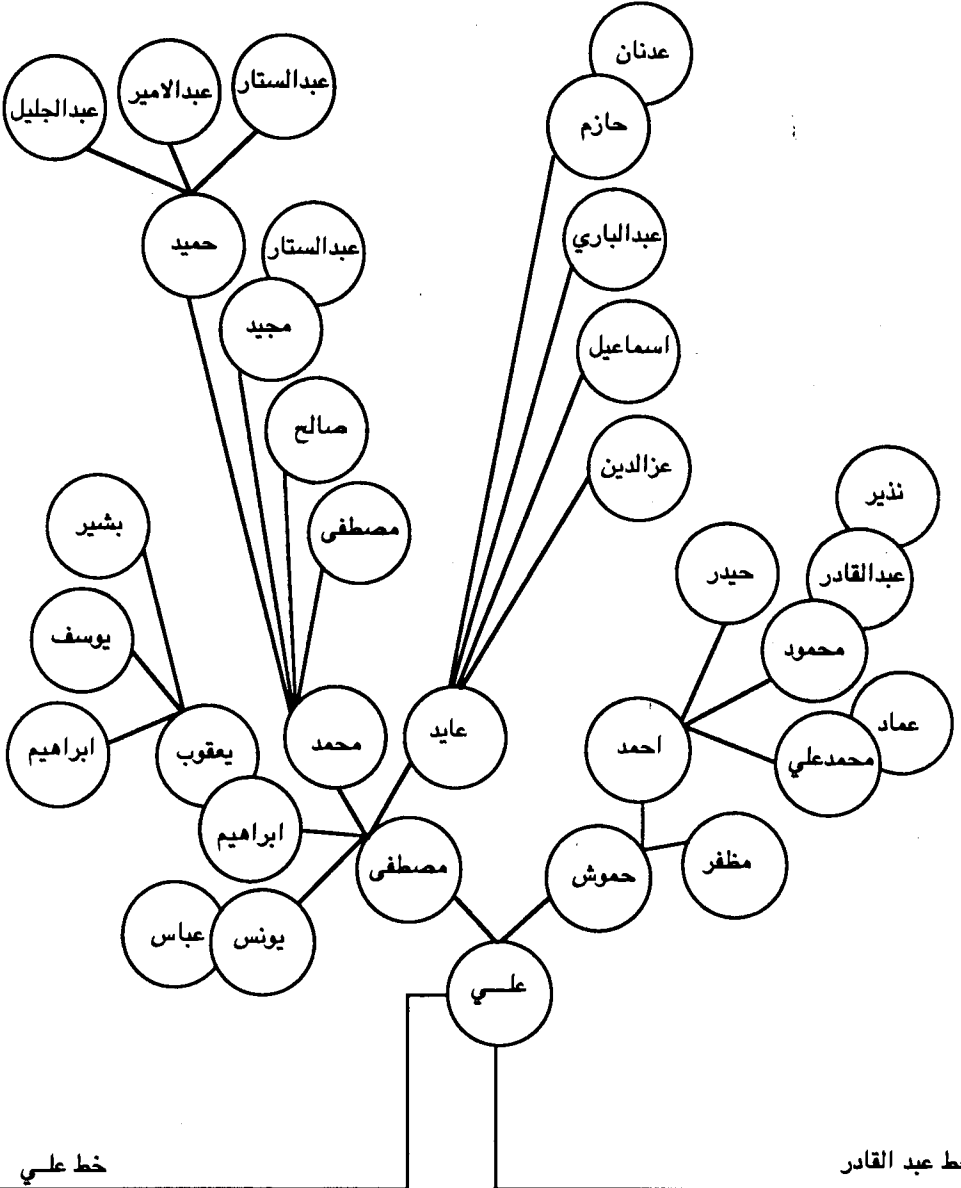

خط علي

خط عبد القادر

خط عاشور

خط عاشور

خط عز الدين آغا

خط عز الدين آغا

العباسيون عشيرة آل آلاي بك - آل عبد القادر



## العباسيون في العراق

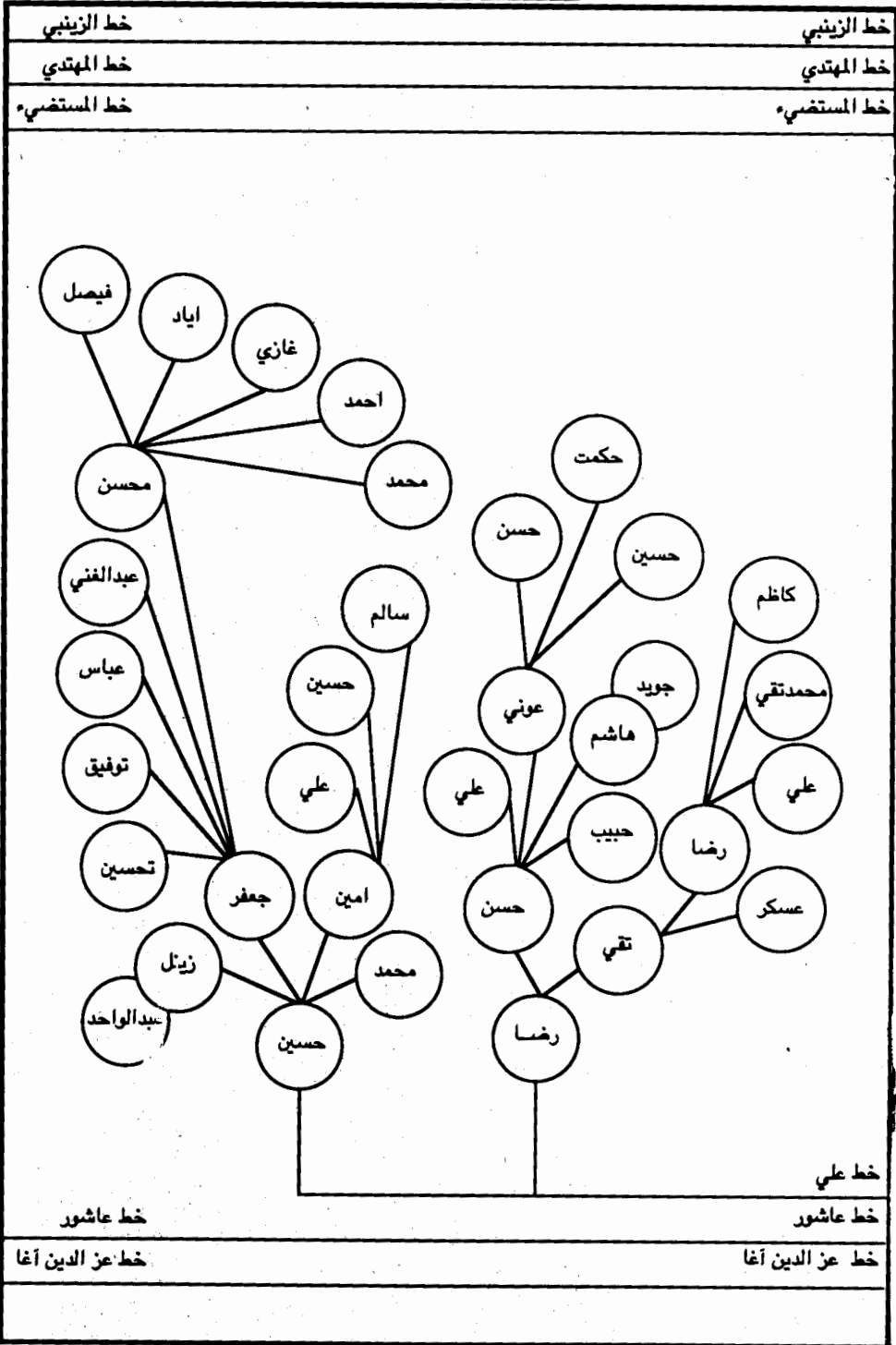

العباسيون عشيرة آل آبي بك - آل عبد القادر

# العباسيون في العراق

خط الزينبي

خط الزينبي

خط المهدي

خط المهدي

خط المستضيء

خط المستضيء

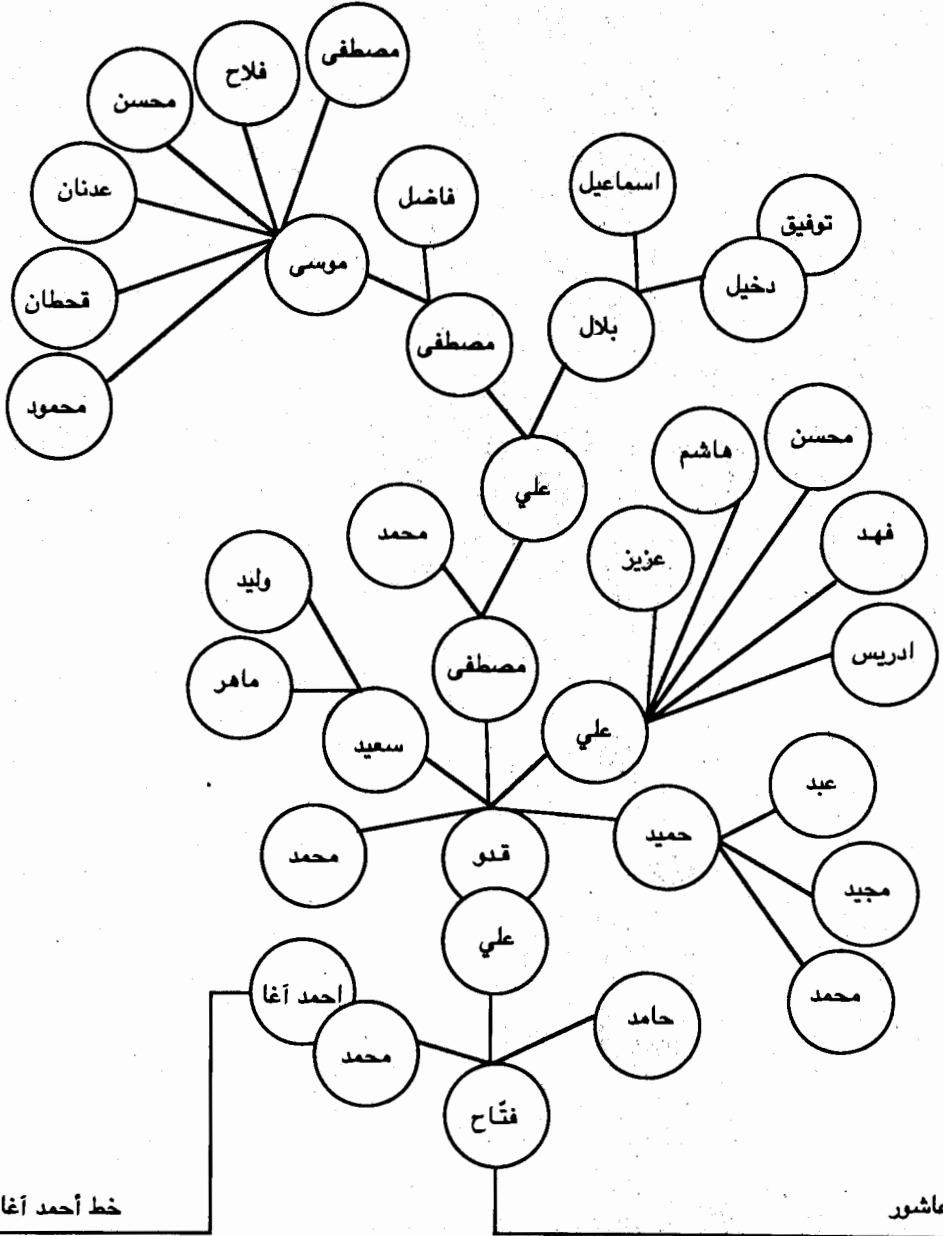

خط أحمد آغا

خط عاشور

خط عز الدين آغا

خط عز الدين آغا

العباسيون عشيرة آل آبي بك - آل فتاح

## العباسيون في العراق

خط الزينبي	خط الزينبي
خط المهدي	خط المهدي
خط المستضيء	خط المستضيء

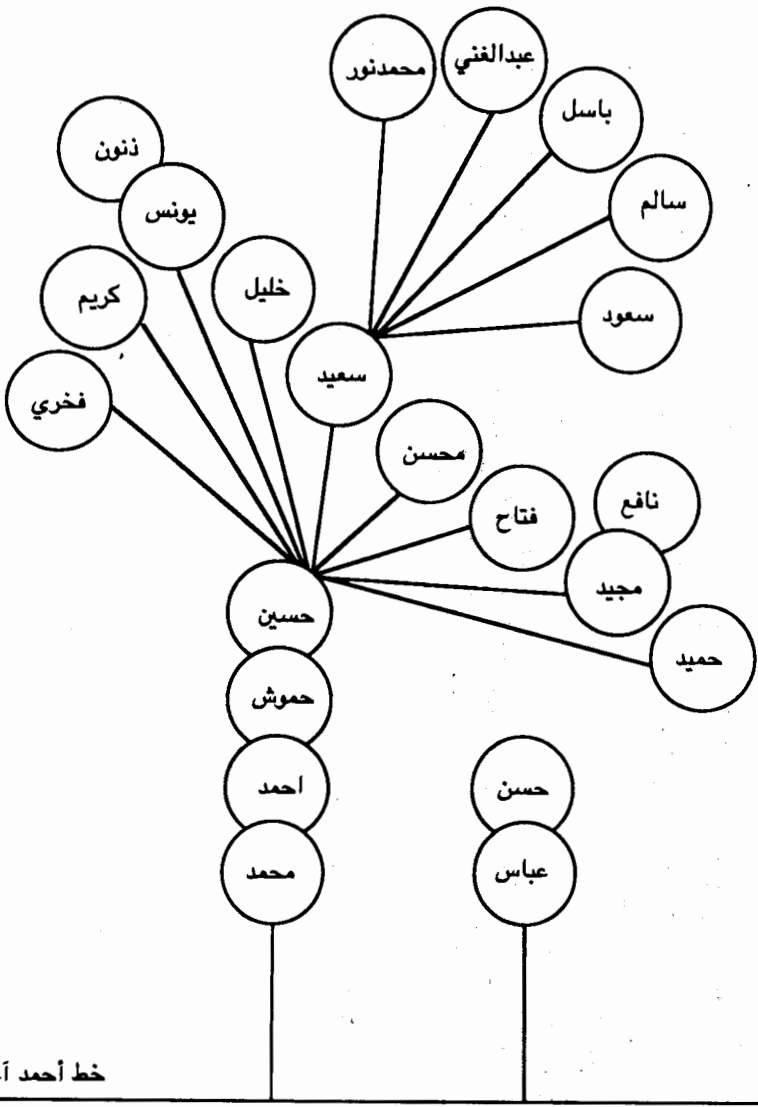

العباسيون عشيرة آل آبي بك - آل فتاح

خط أحمد آغا  
خط عز الدين آغا

خط أحمد آغا  
خط عز الدين آغا

## العباسيون في العراق

خط الزينبي

خط الزينبي

خط المهدي

خط المهدي

خط المستضيء

خط المستضيء

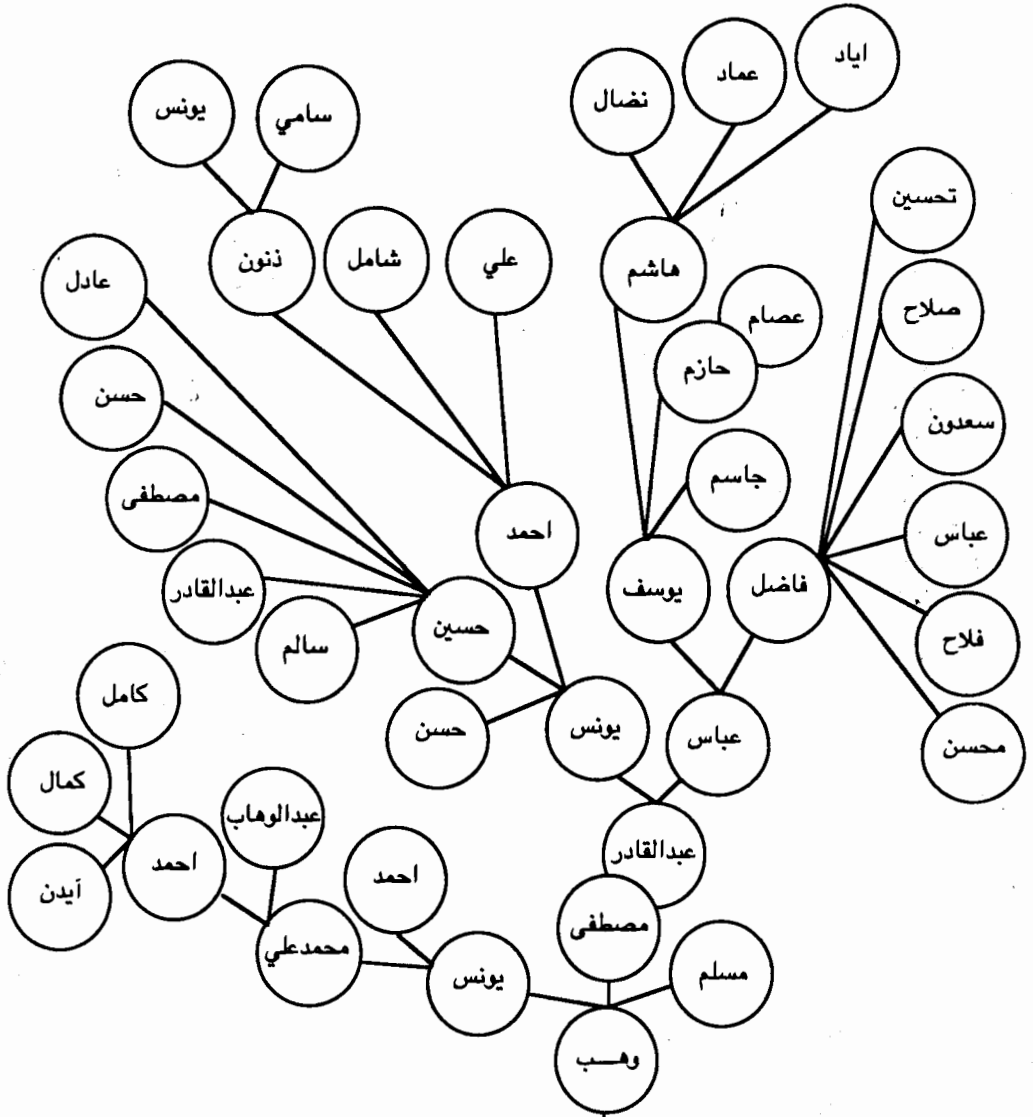

خط أحمد آغا

خط أحمد آغا

خط عز الدين آغا

خط عز الدين آغا

العباسيون عشيرة آل آبي بك - آل فتاح

## العباسيون في العراق

خط الزينبي	خط الزينبي
خط المهدي	خط المهدي
خط المستضيء	خط المستضيء

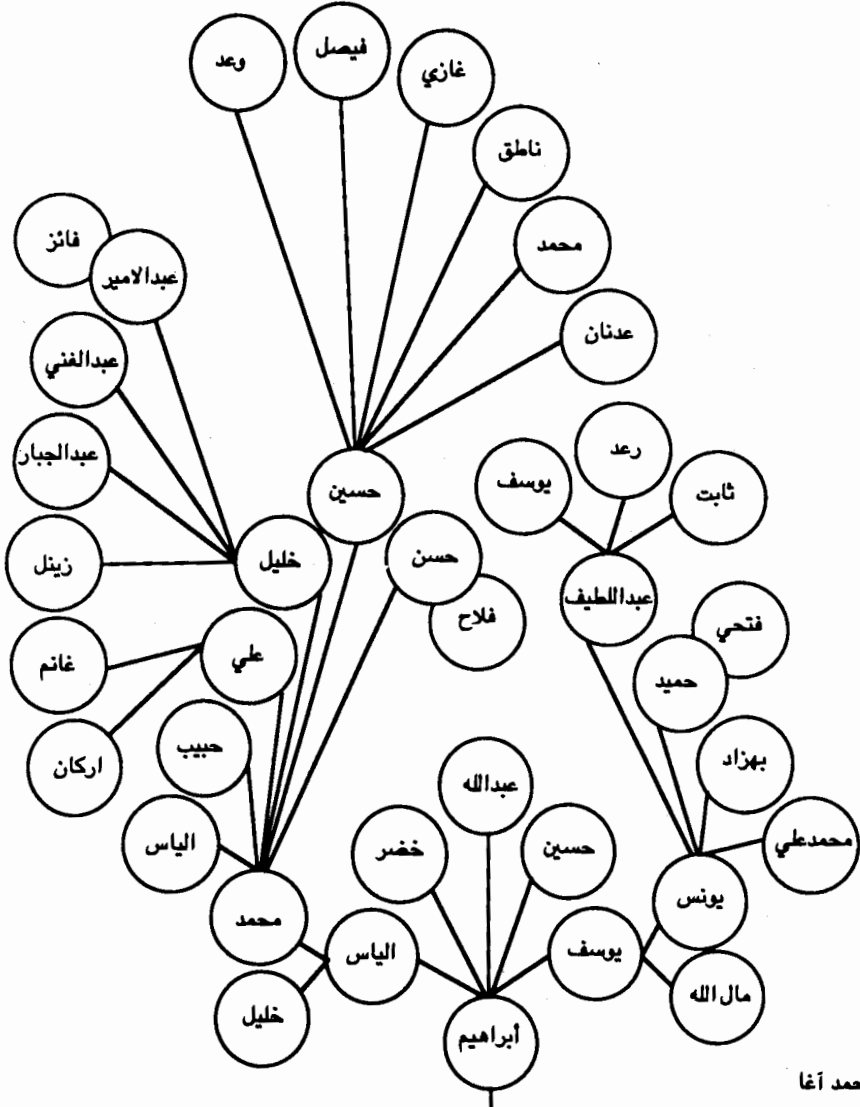

العباسيون عشيرة آل آلي بك - آل فتاح

خط عز الدين آغا	عز الدين آغا
-----------------	--------------

## العباسيون في العراق

خط الزينبي	خط الزينبي
خط المهدي	خط المهدي
خط المستضيء	خط المستضيء

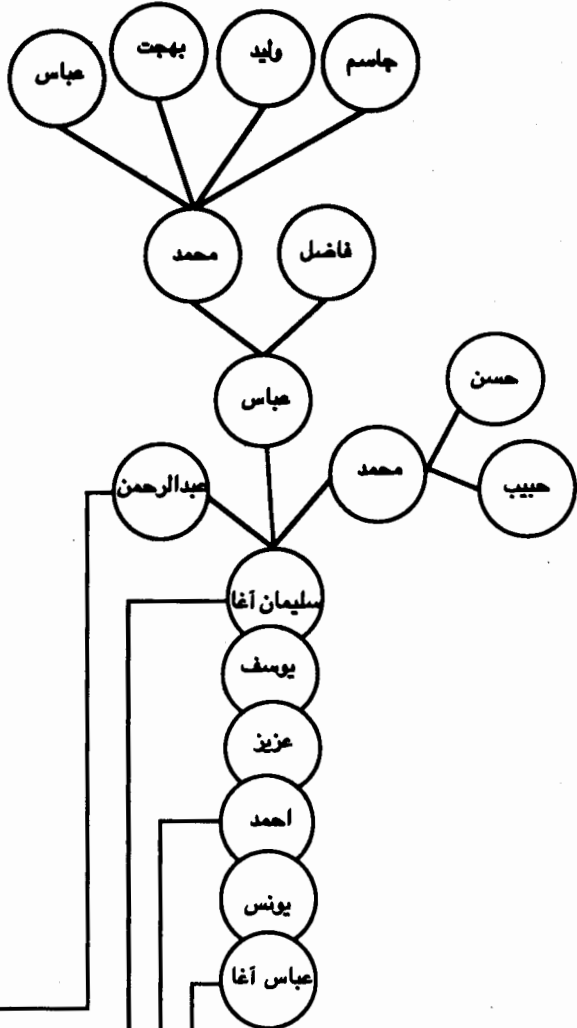

خط عبدالرحمن  
خط سليمان آغا  
خط احمد آغا  
خط عباس آغا

خط عز الدين آغا

العباسيون عشيرة آل آلاي بك - آل سليمان آغا

## العباسيون في العراق

خط الزينبي	خط المهدي
خط المهدي	خط المستضيء
خط المستضيء	

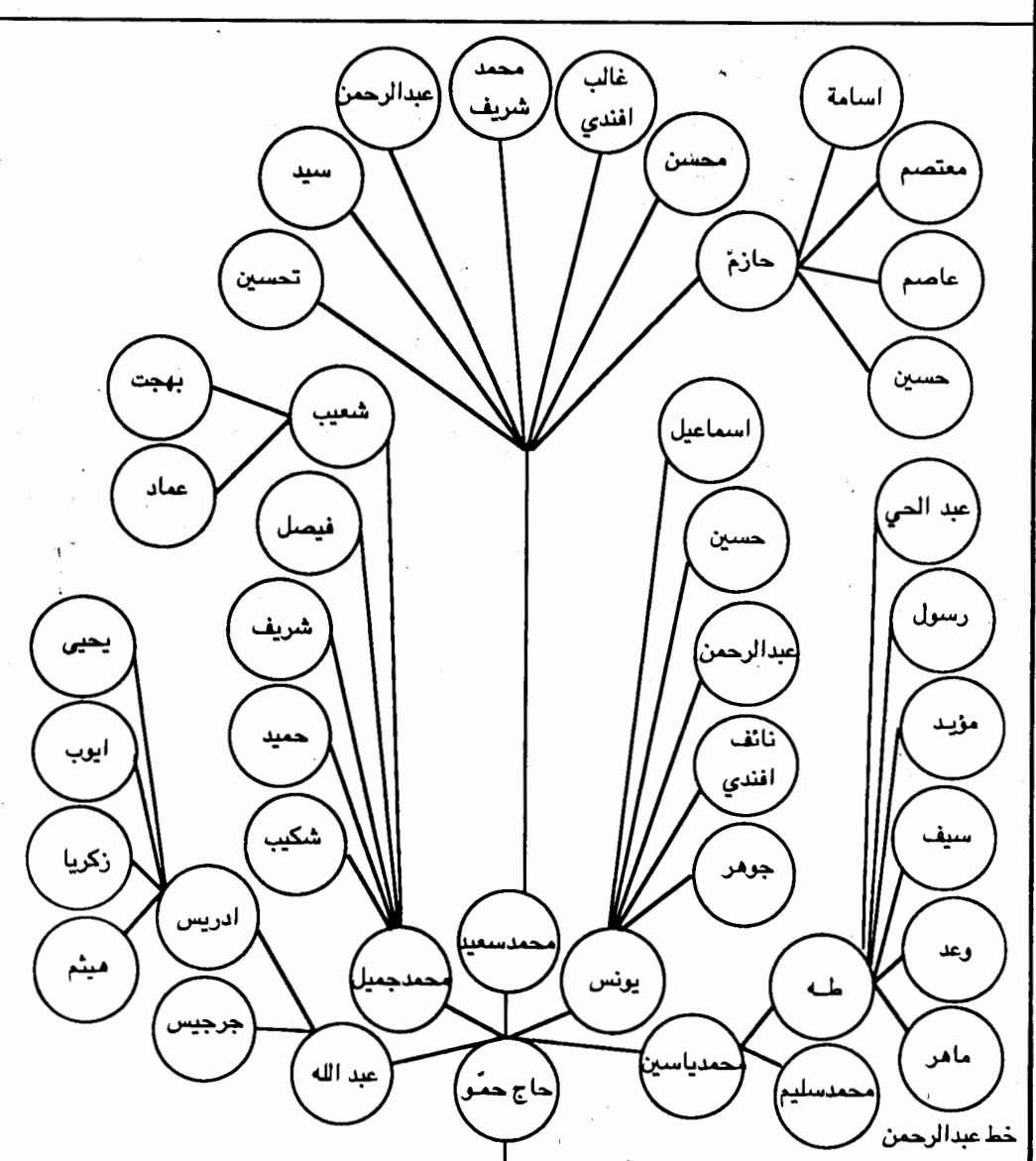

العباسيون عشيرة آل آلي بك - آل سليمان آغا

خط سليمان عا	خط سليمان آغا
خط أحمد اء	خط أحمد آغا
خط عباس اء	خط عباس آغا

العباسيون في العراق

خط الزينبي

خط الزينبي

خط المهدي

خط المهدي

خط المستضيء

خط المستضيء

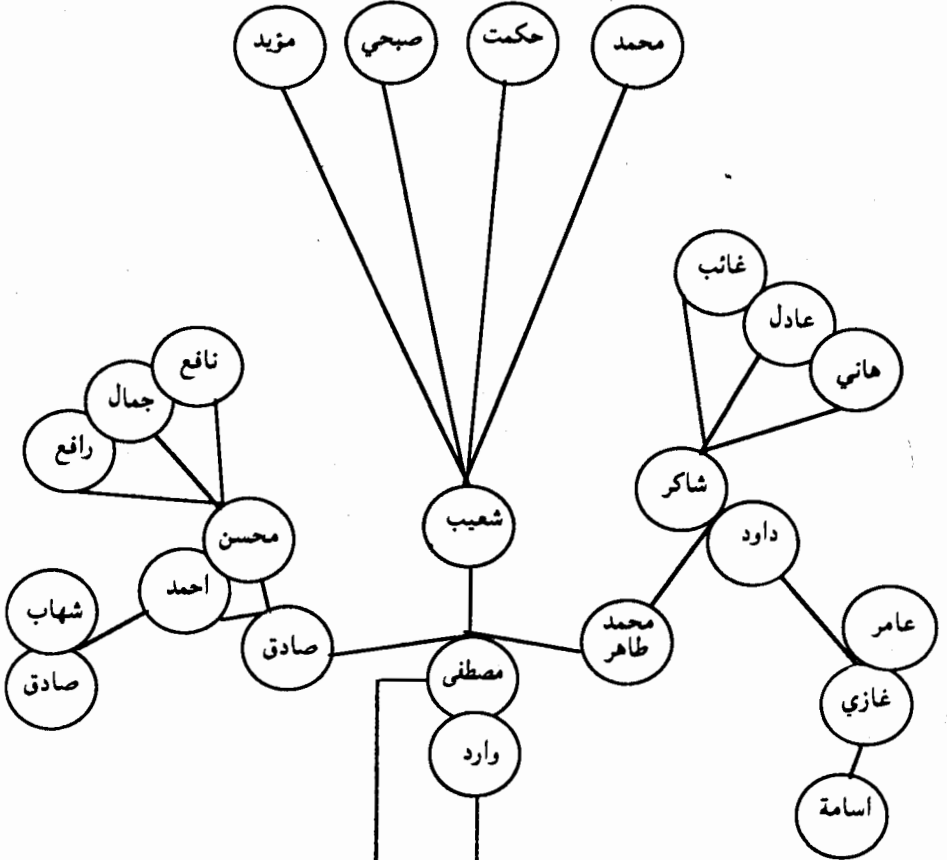

خط مصطفي

خط سليمان اغا

خط احمد

خط عباس اغا

خط سليمان اغا

خط احمد

خط عباس اغا

العباسيون عشيرة آل آلي بك - آل سليمان آغا



## العباسيون في العراق

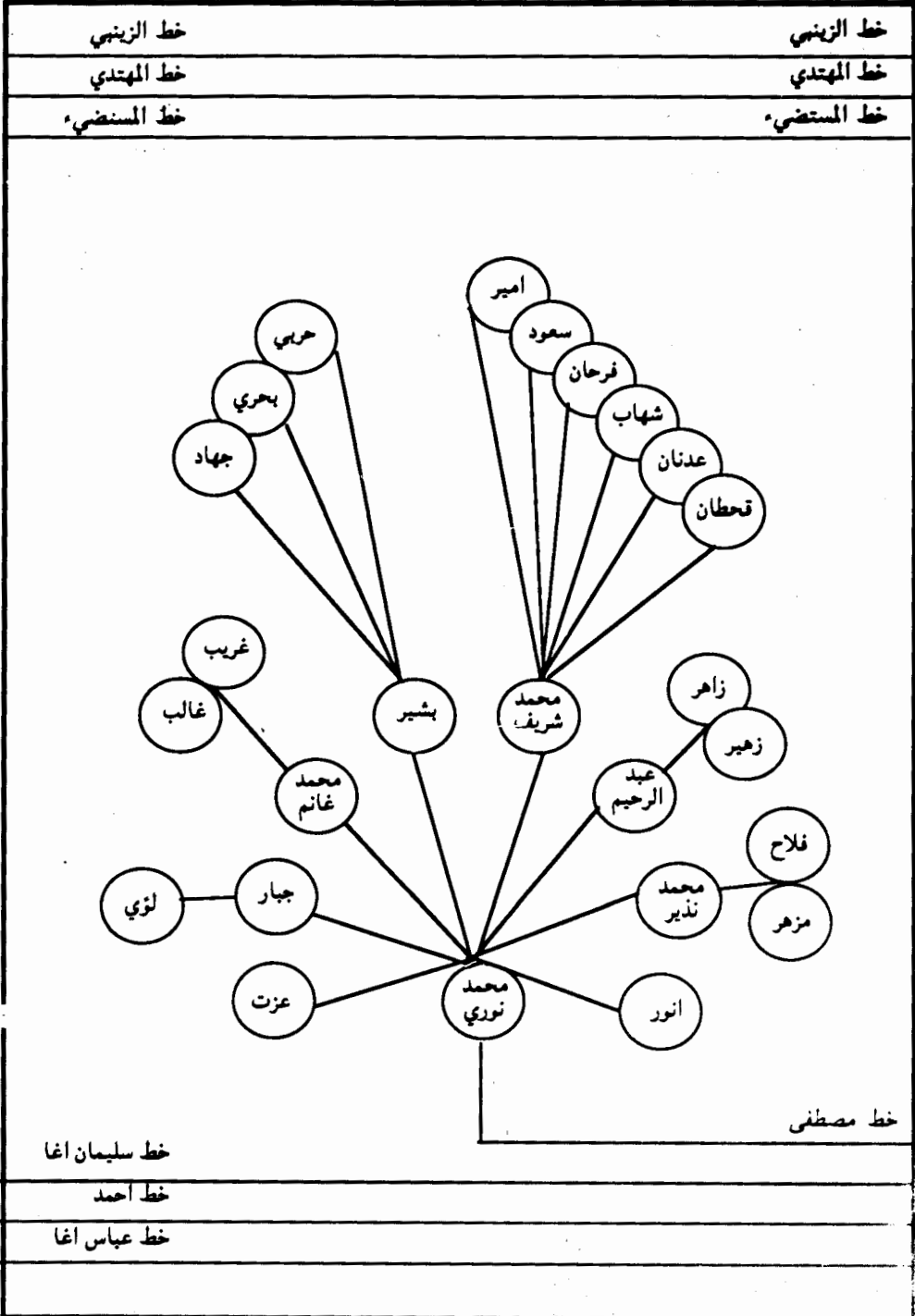

العباسيون عشيرة آل آلي بك - آل سليمان آغا

العباسيون في العراق

خط الزينبي

خط الزينبي

خط المهدي

خط المهدي

خط المستضيء

خط المستضيء

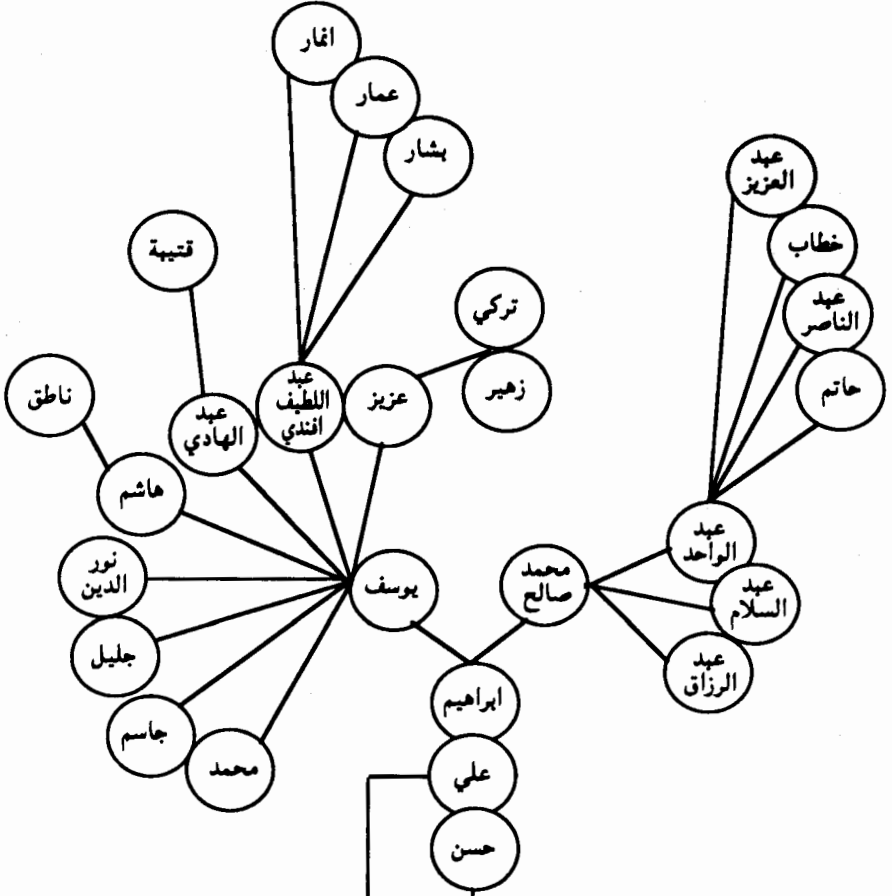

خط علي

خط سليمان آغا

خط احمد

خط عباس آغا

العباسيون عشيرة آل آلاي بك - آل سليمان آغا

## العباسيون في العراق

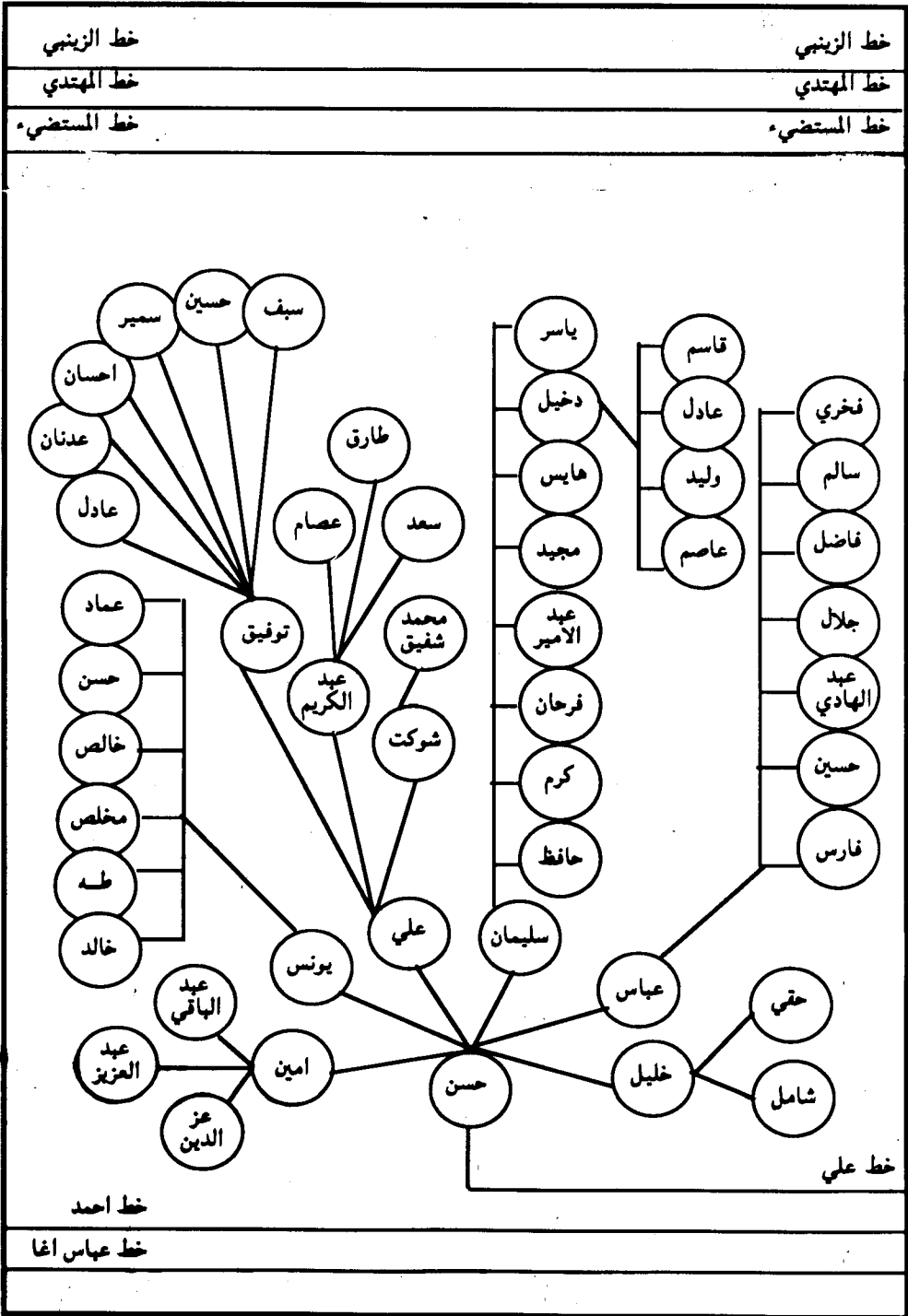

العباسيون عشيرة آل آلي بك - آل سليمان آغا

## العباسيون في العراق

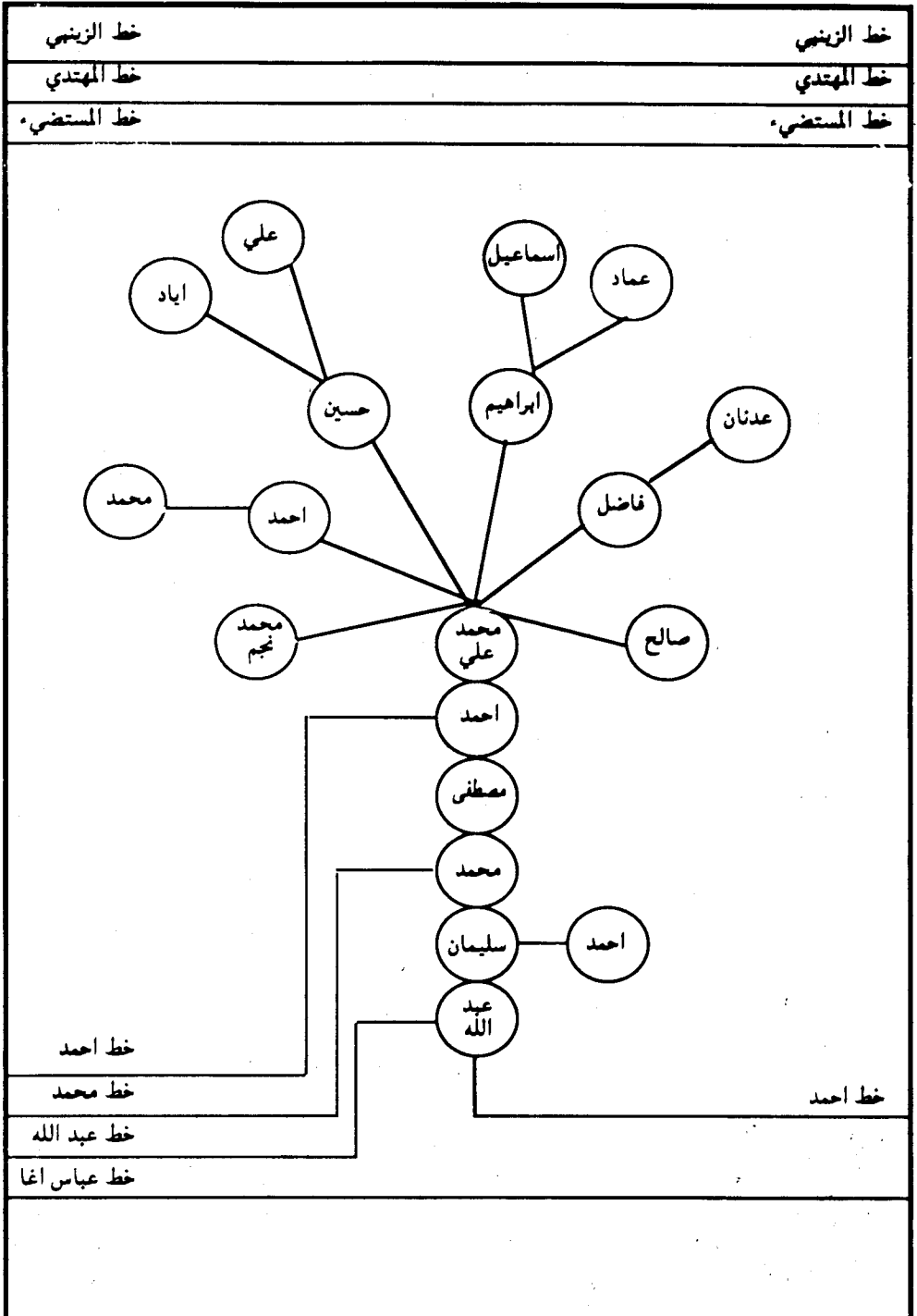

العباسيون عشيرة آل آلي بك - آل مصطفى

العباسيون في العراق

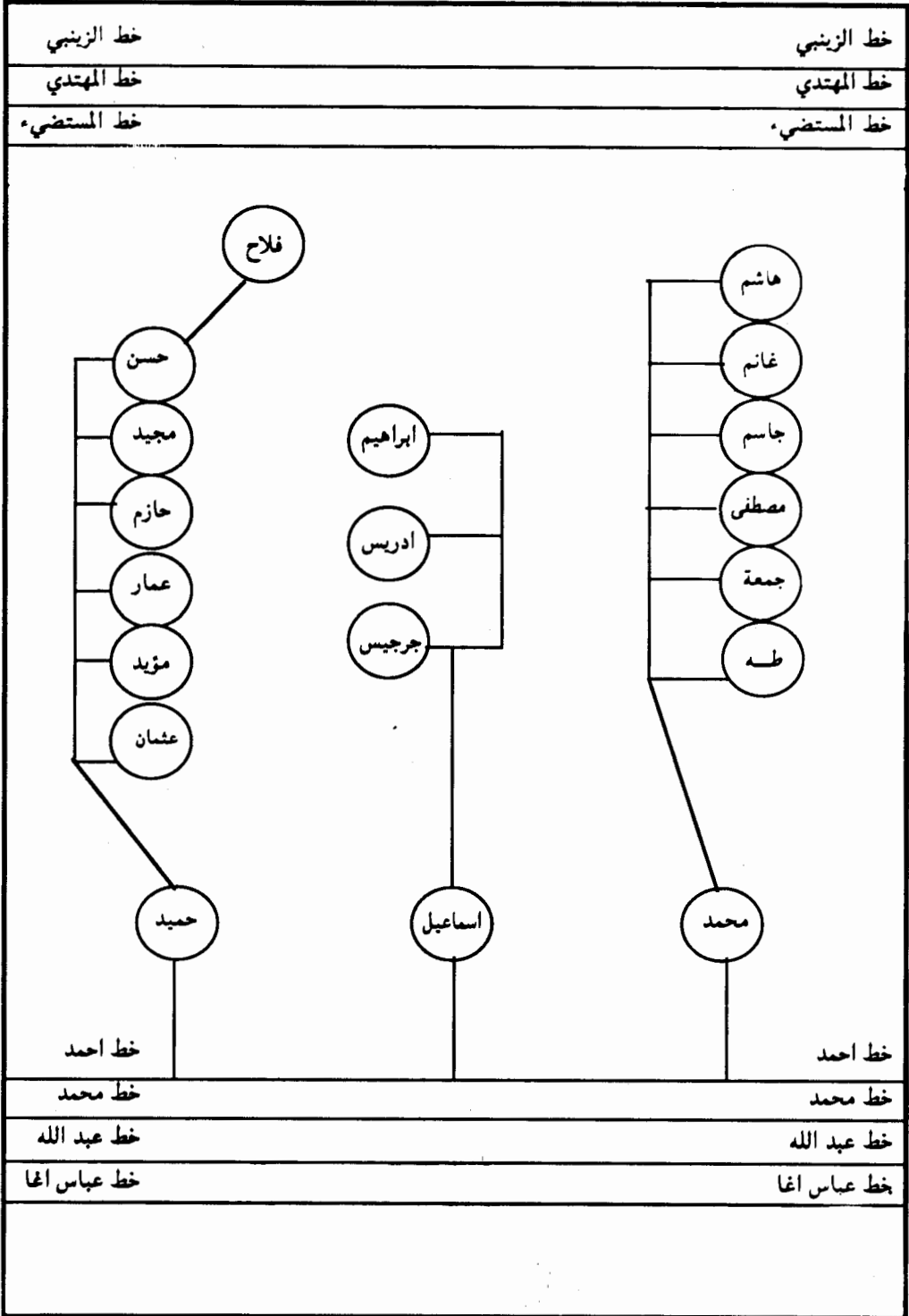

العباسيون عشيرة آل آلي بك - آل مصطفى

## العباسيون في العراق

خط الزينبي	خط الزينبي
خط المهدي	خط المهدي
خط المستضيء	خط المستضيء

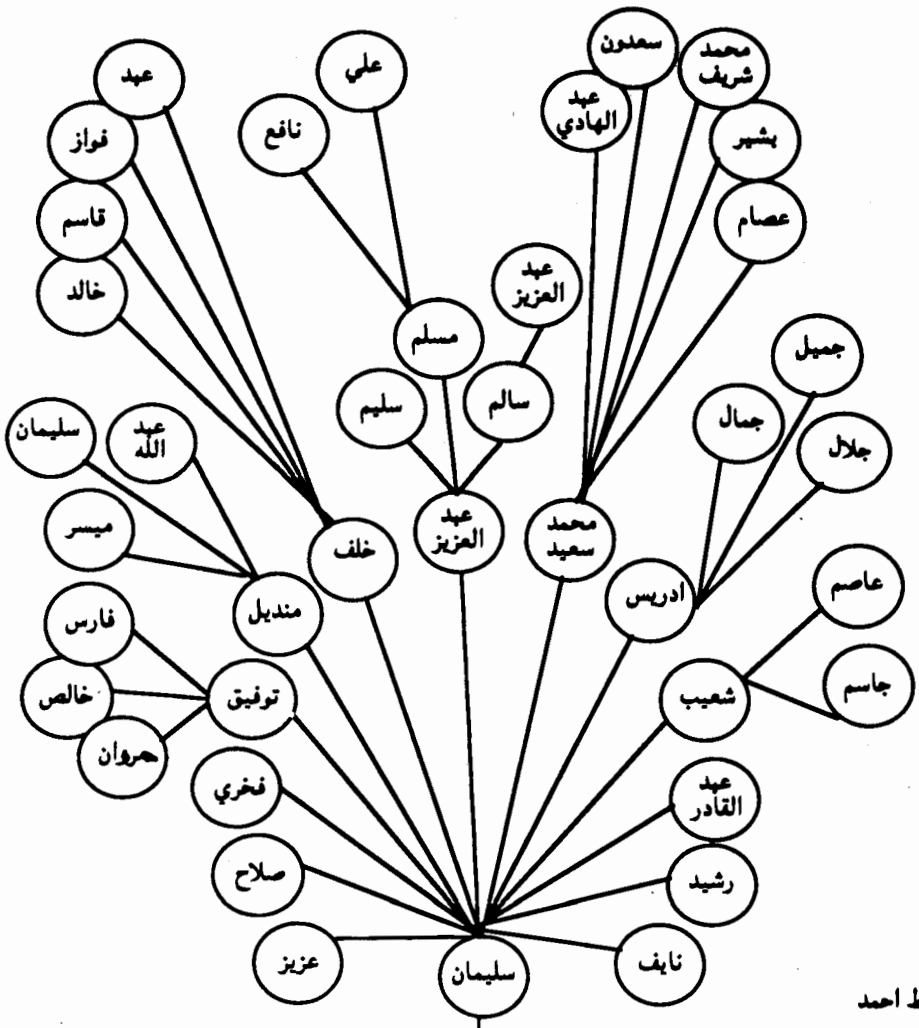

خط محمد	خط احمد
خط عبد الله	خط عبد الله
خط عباس اغا	خط عباس اغا

العباسيون عشيرة آل آبي بك - آل مصطفى

## العباسيون في العراق

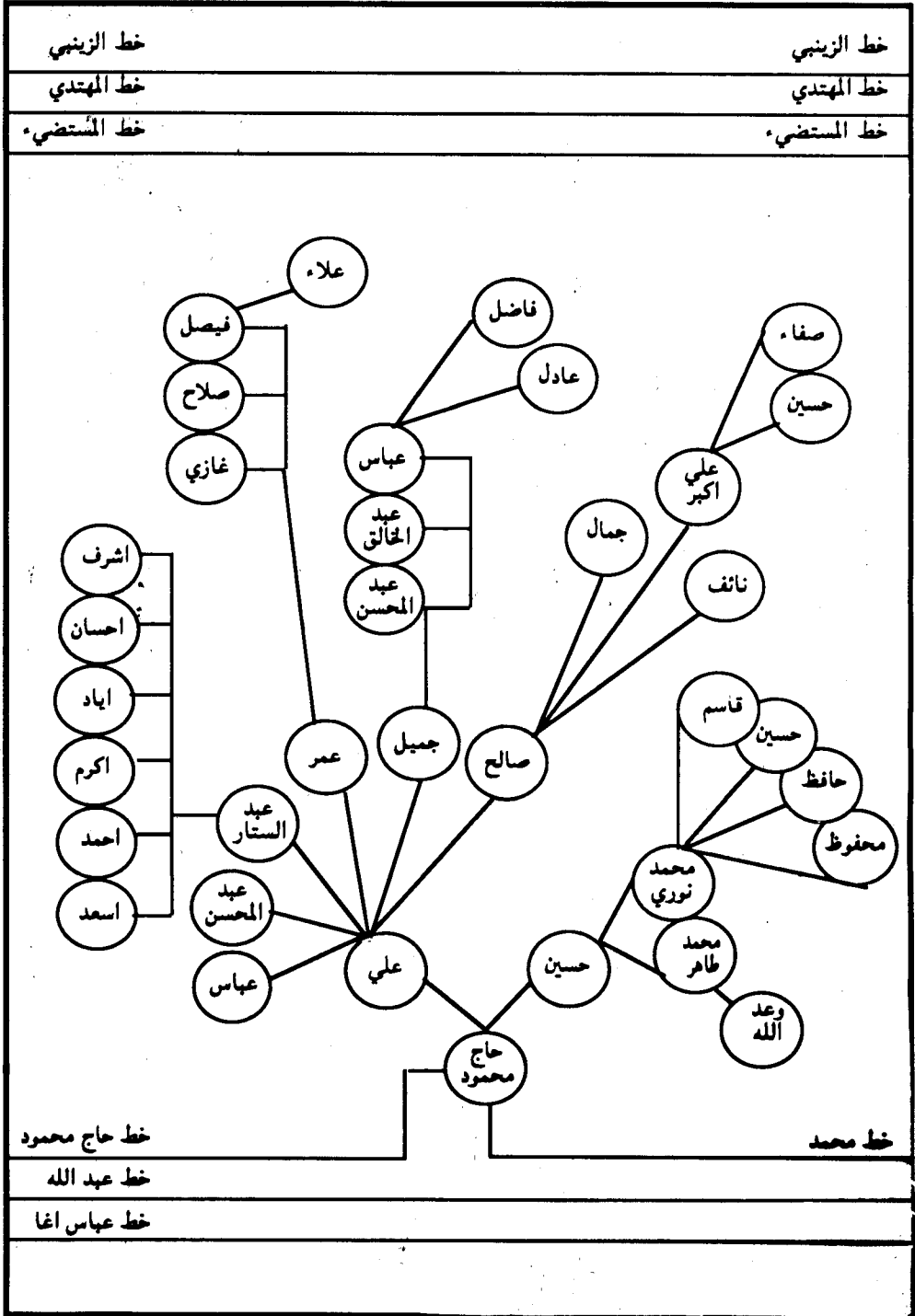

العباسيون عشيرة آل أبي بك - آل حاج محمود

خط حاج محمود

خط محمد

خط عبد الله

خط عباس اغا

## العباسيون في العراق

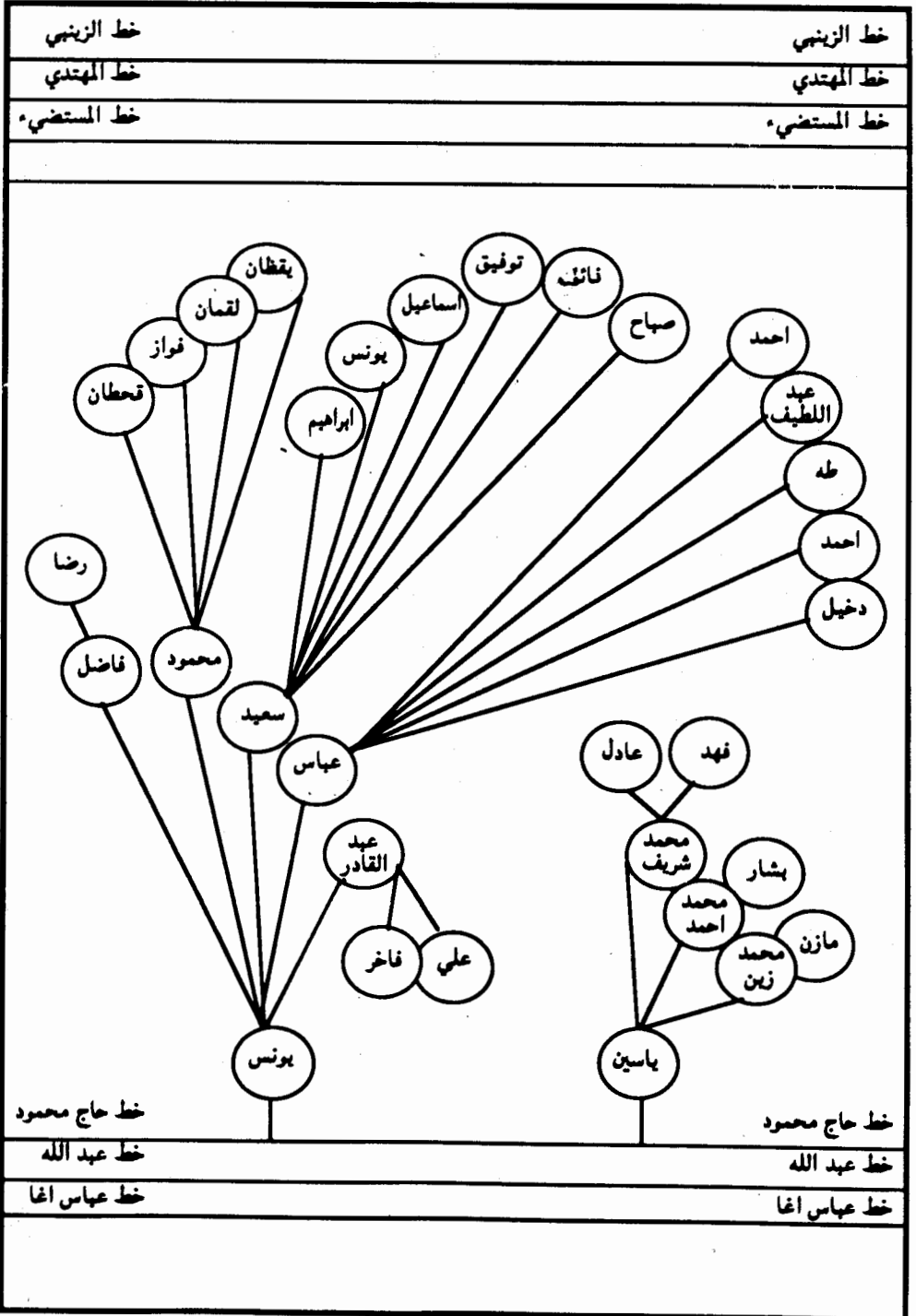

العباسيون عشيرة آل آلي بك - آل حاج محمود



## العباسيون في العراق

خط الزينبي

خط الزينبي

خط المهدي

خط المهدي

خط المستضيء

خط المستضيء

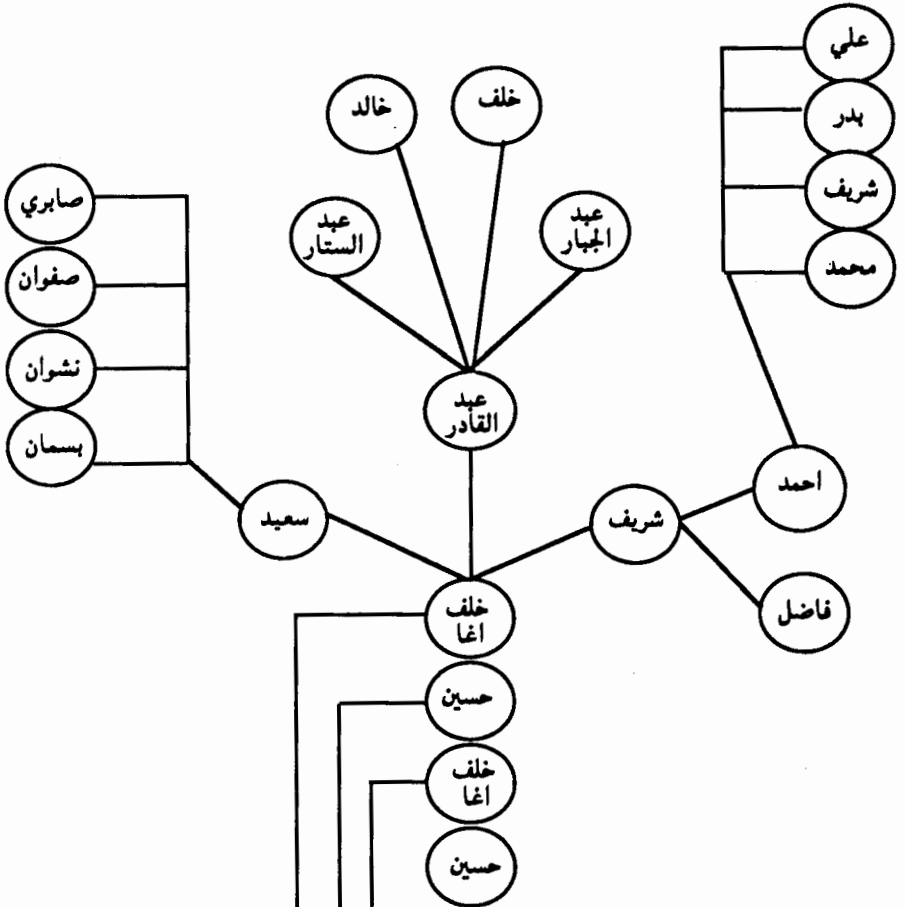

خط خلف اغا

خط حسين

خط خلف اغا

خط عباس اغا

خط عبد الله

خط عباس اغا

العباسيون عشيرة آل آلي بك - آل خلف آغا

# العباسيون في العراق

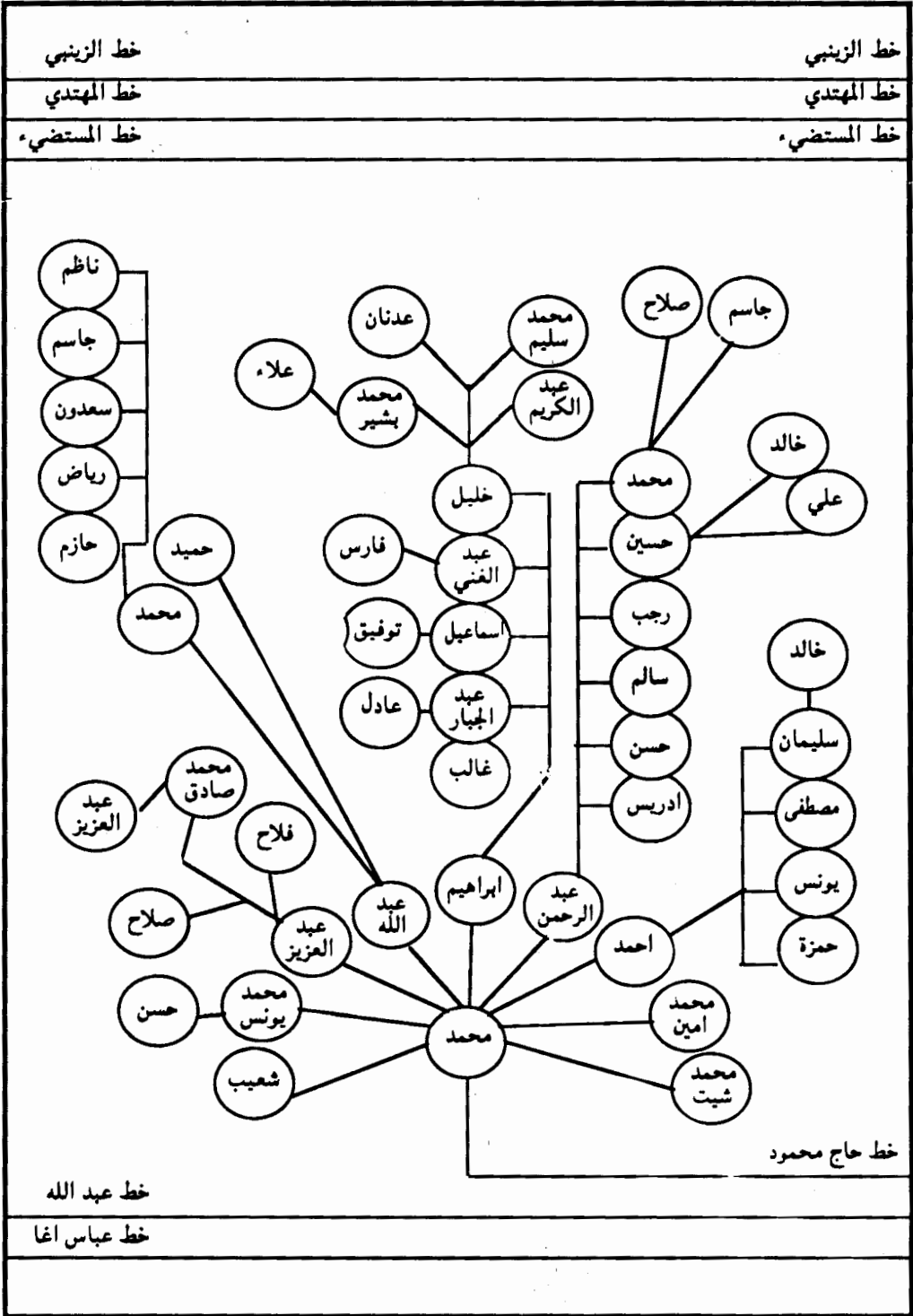

العباسيون عشيرة آل آلي بك - آل حاج محمود

العباسيون في العراق

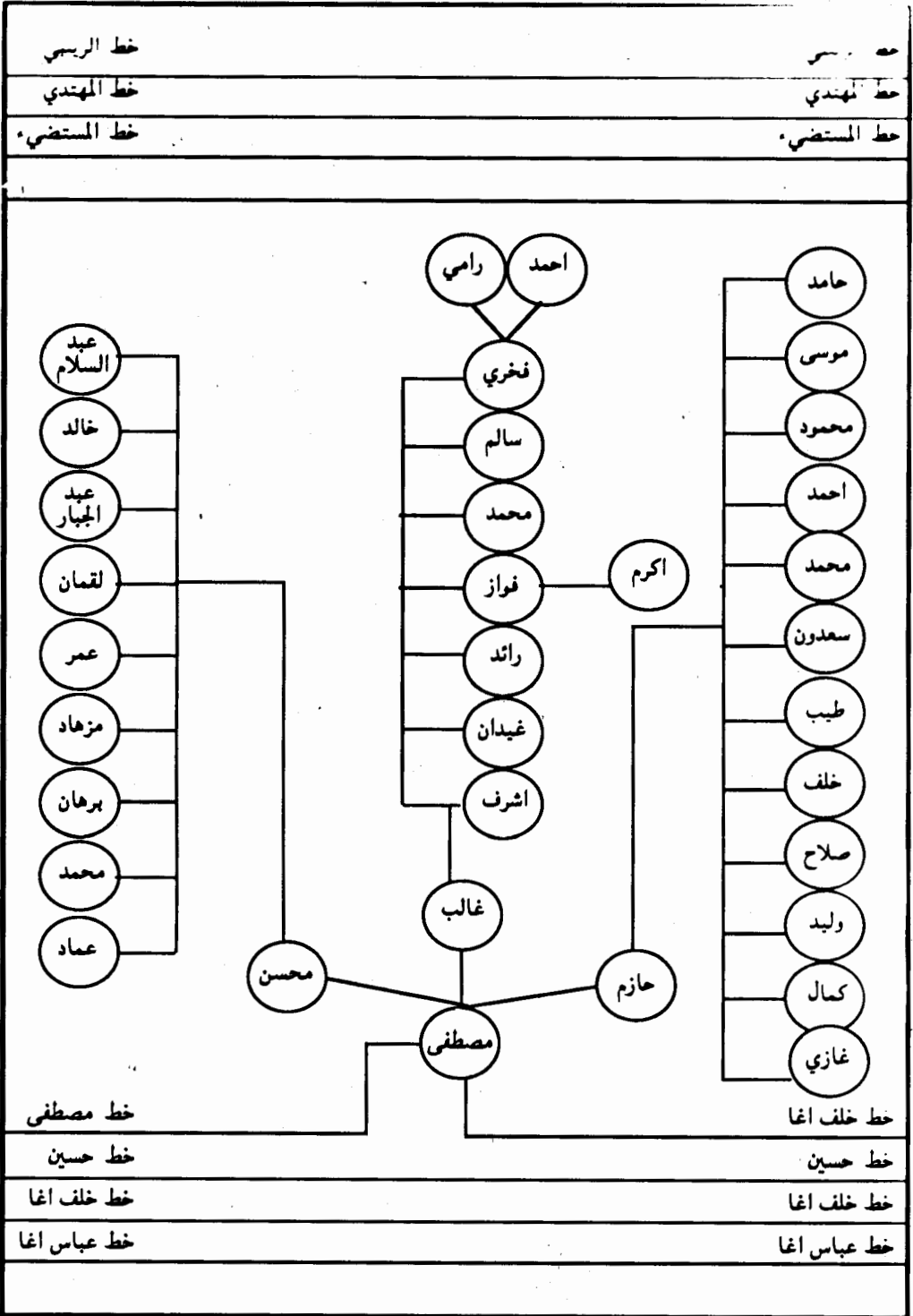

العباسيون عشيرة آل آلي بك - آل خلف آغا

# العباسيون في العراق

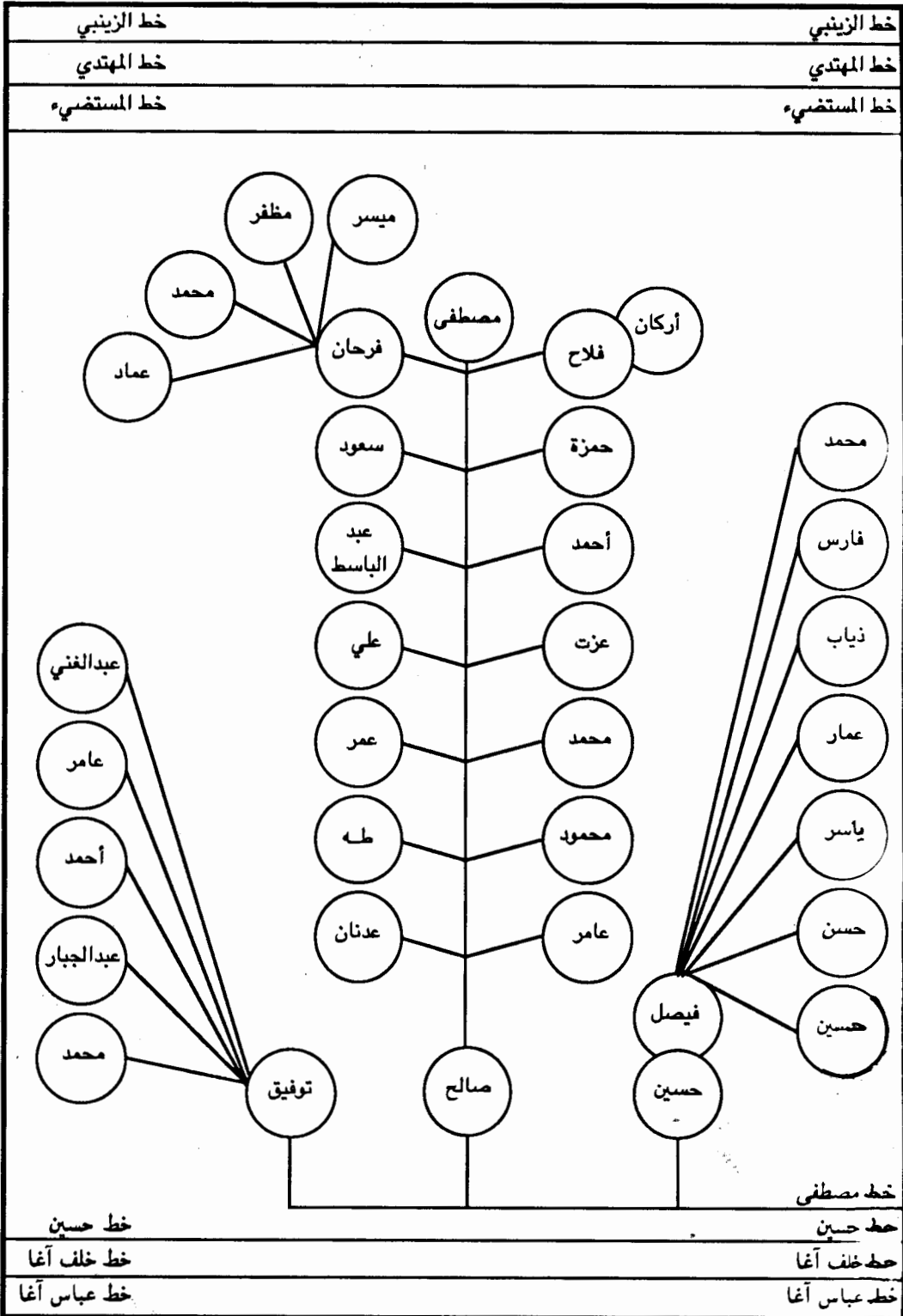

## العباسيون في العراق

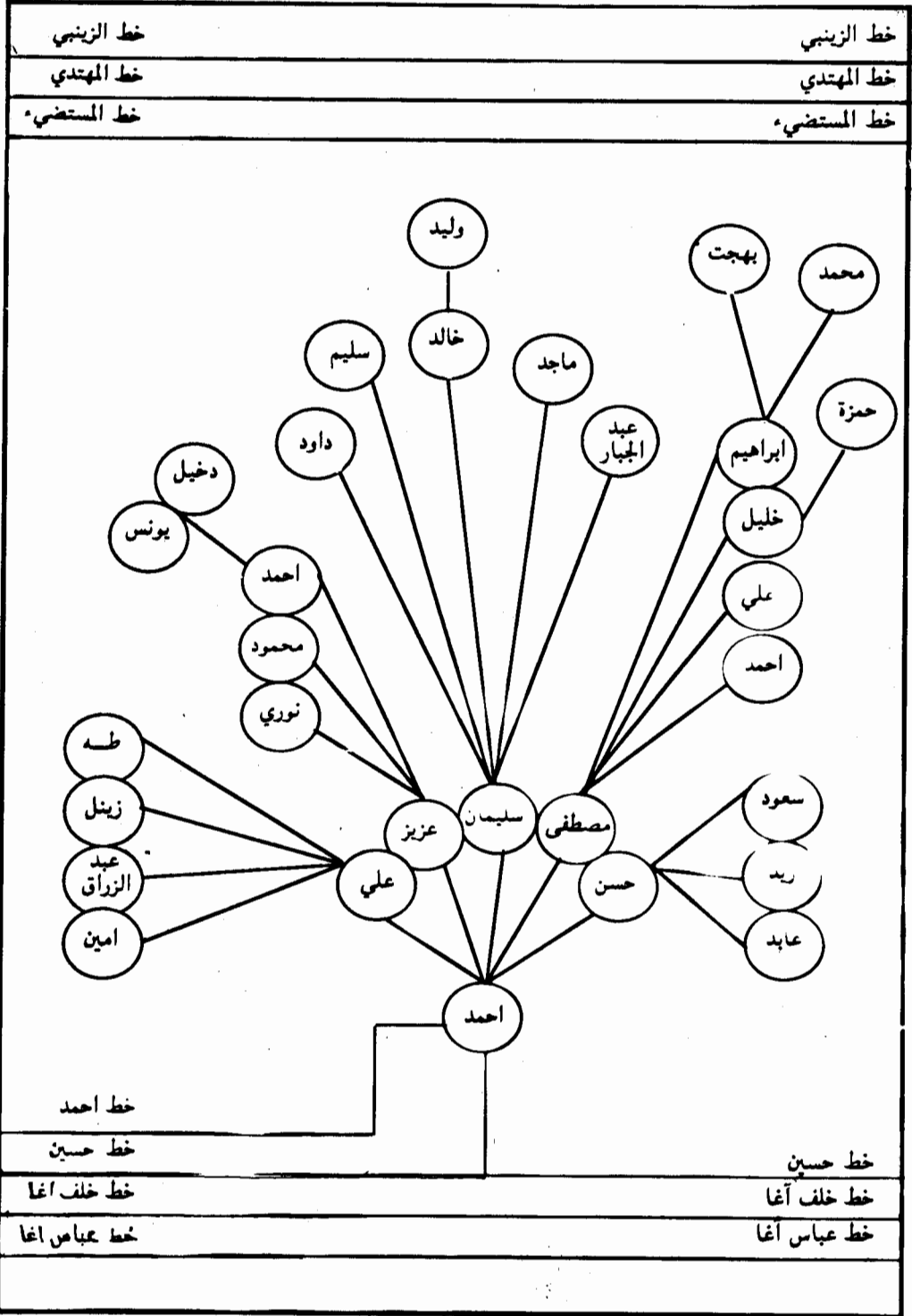

العباسيون عشيرة آل آلي بك - آل خلف اغا

العباسيون في العراق

خط الزينبي

خط الزينبي

خط المهدي

خط المهدي

خط المستضيء

خط المستضيء

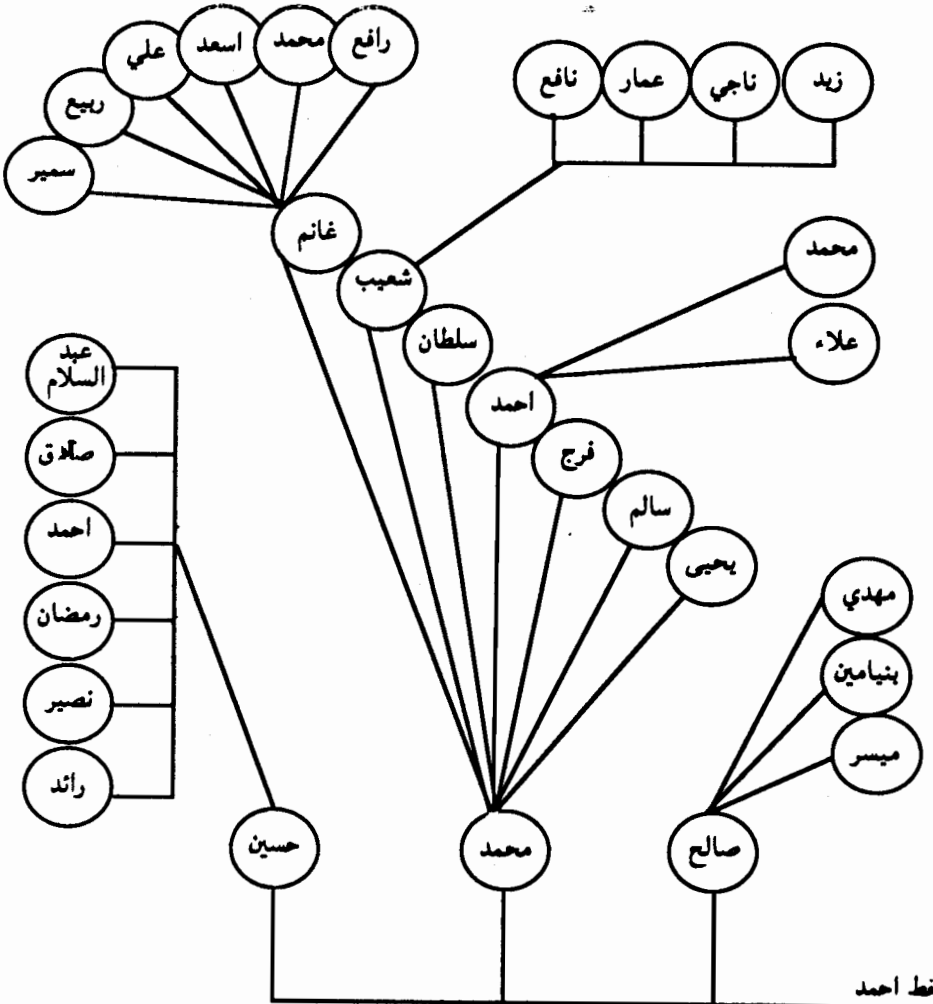

خط حسين

خط احمد

خط خلف اغا

خط عباس اغا

العباسيون عشيرة آل آلاي بك - آل خلف آغا

العباسيون في العراق

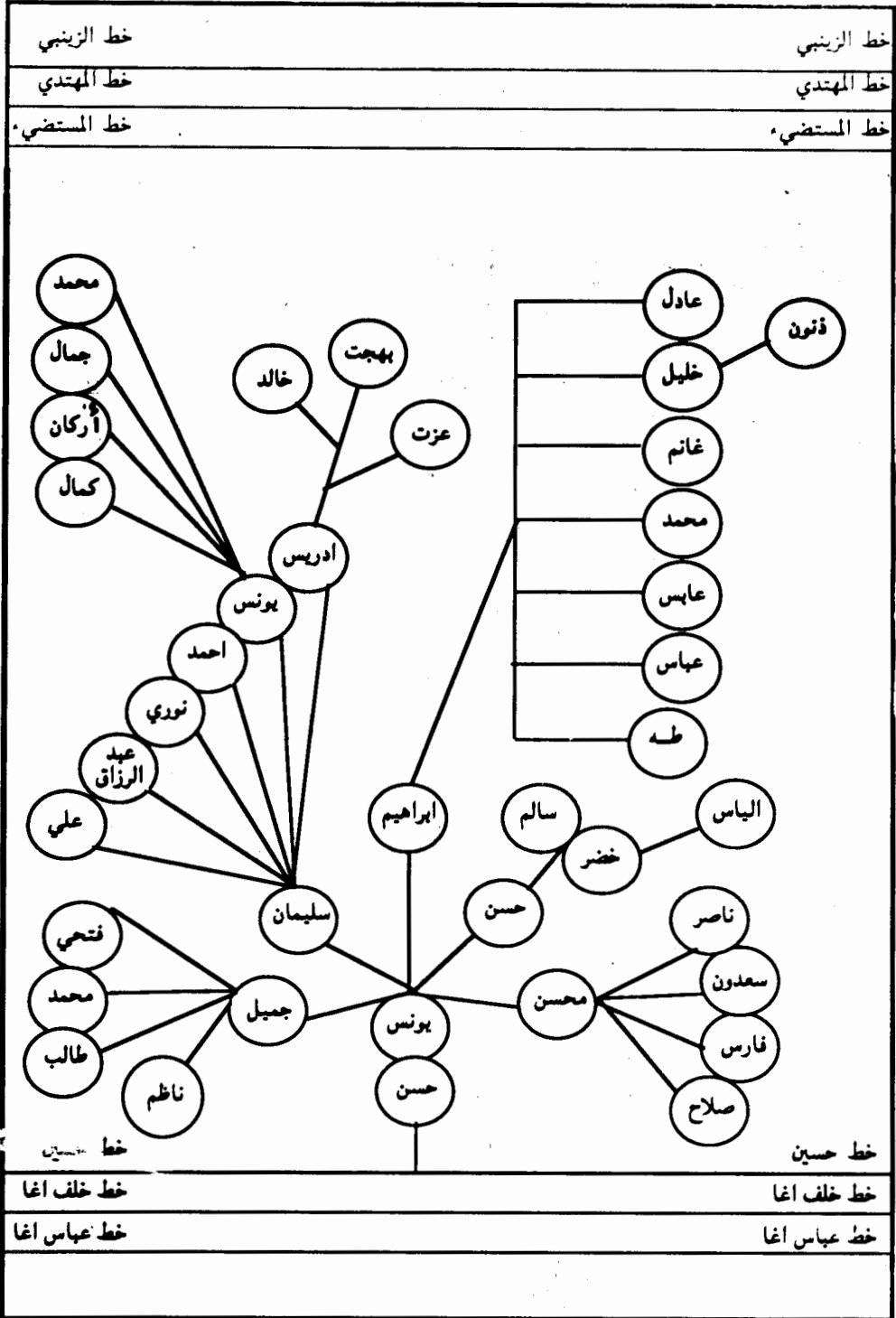

العباسيون عشيرة آل آلاي بك - آل خلف آغا

العباسيون في العراق

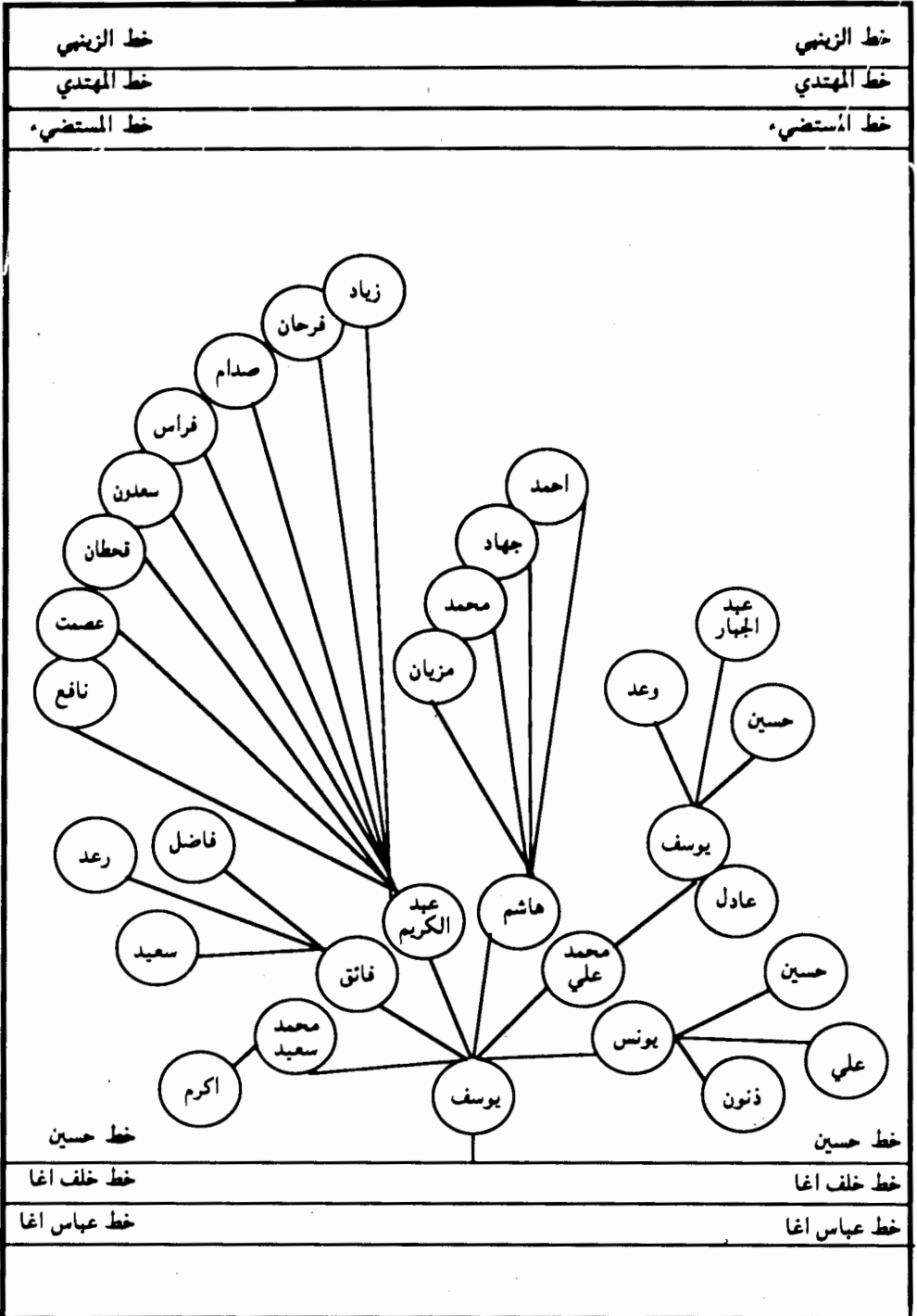



العباسيون في العراق

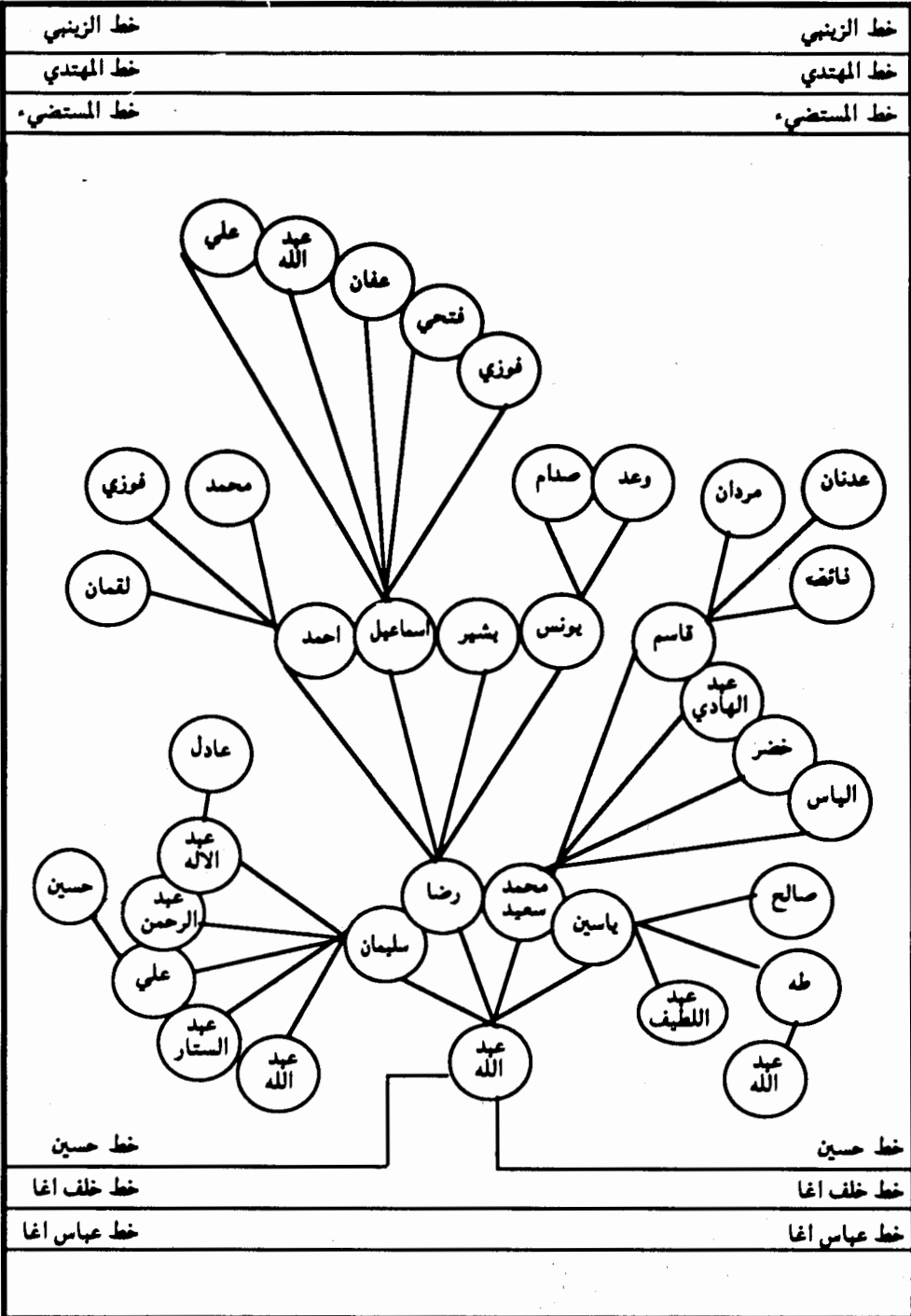

العباسيون عشيرة آل آبي بك - آل خلف آغا

# العباسيون في العراق

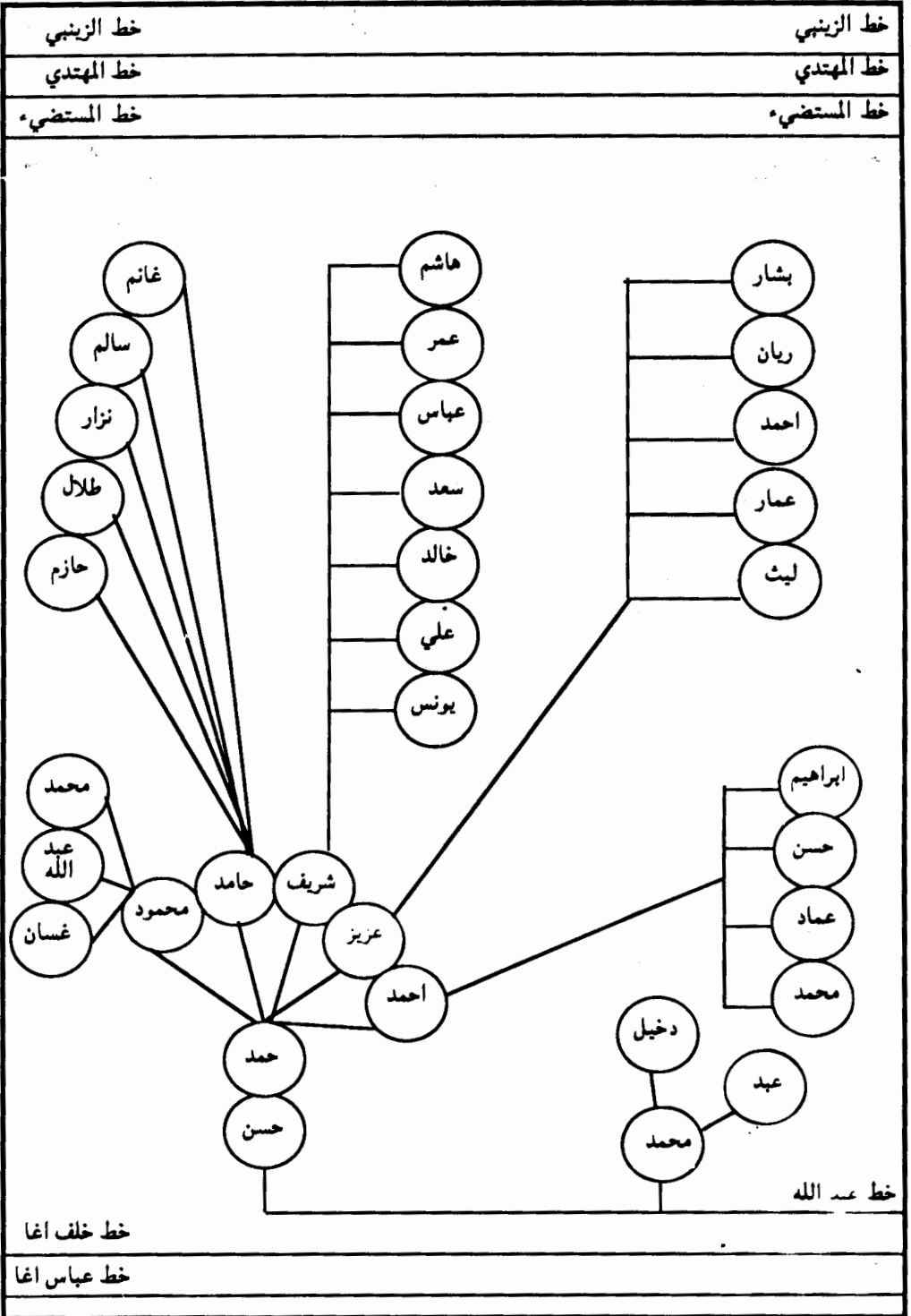

العباسيون عشيرة آل آبي بك - آل خلف آغا

خط خلف آغا

خط عباس آغا

خط عبد الله

العباسيون في العراق

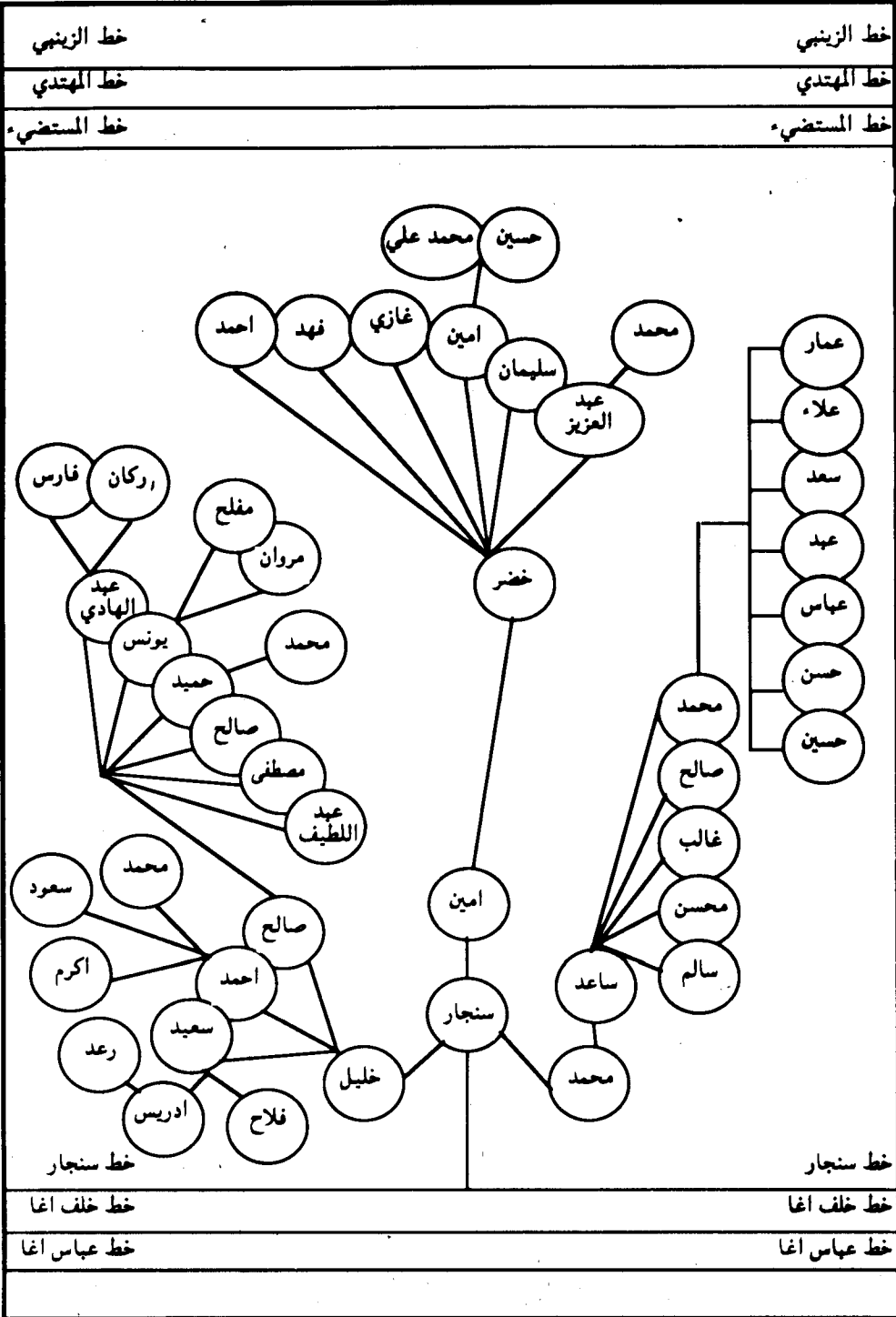

العباسيون عشيرة آل آلي بك - آل حلف آغا

## العباسيون في العراق

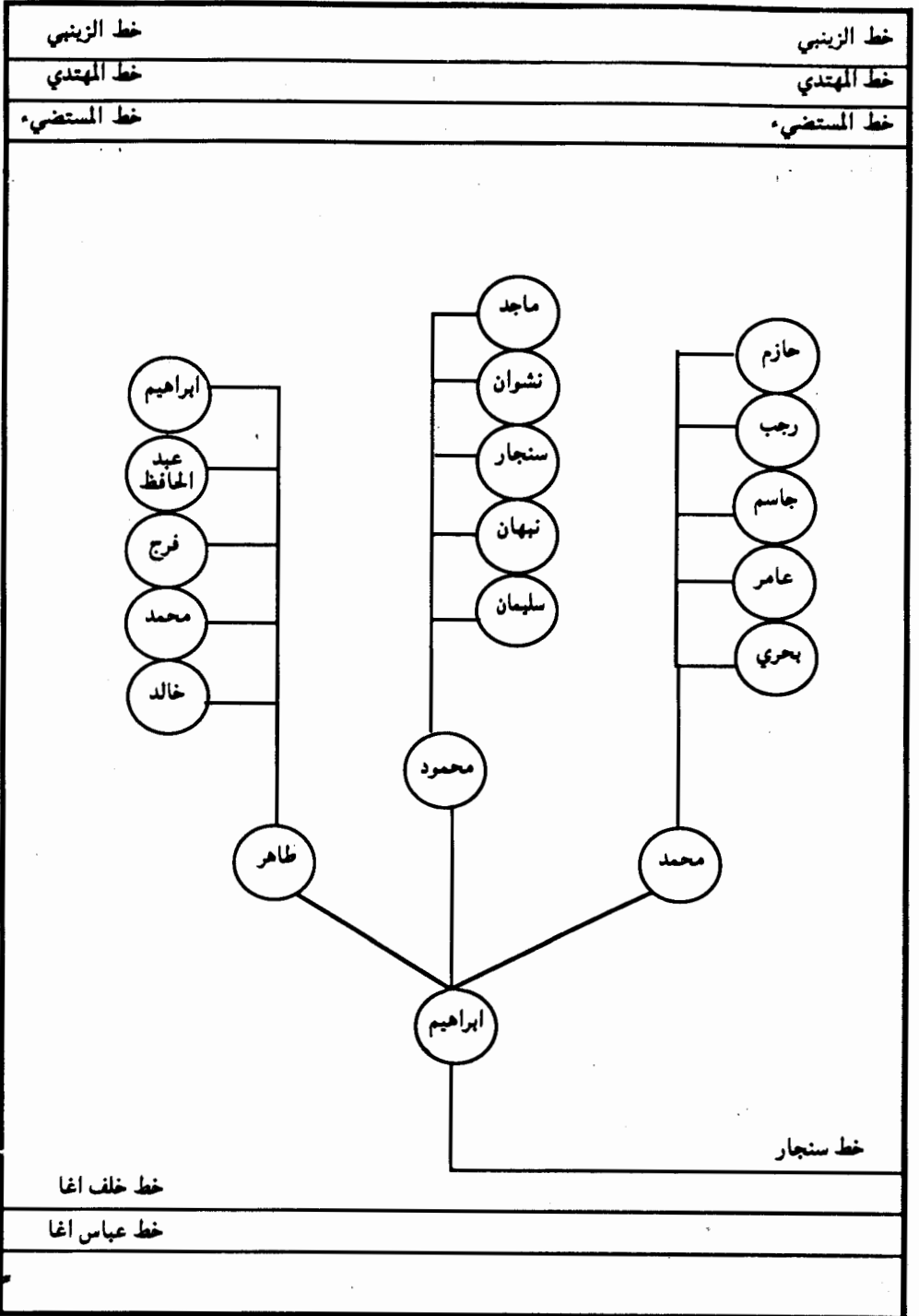

العباسيون عشيرة آل آلي بك - آل خلف آغا

## العباسيون في العراق

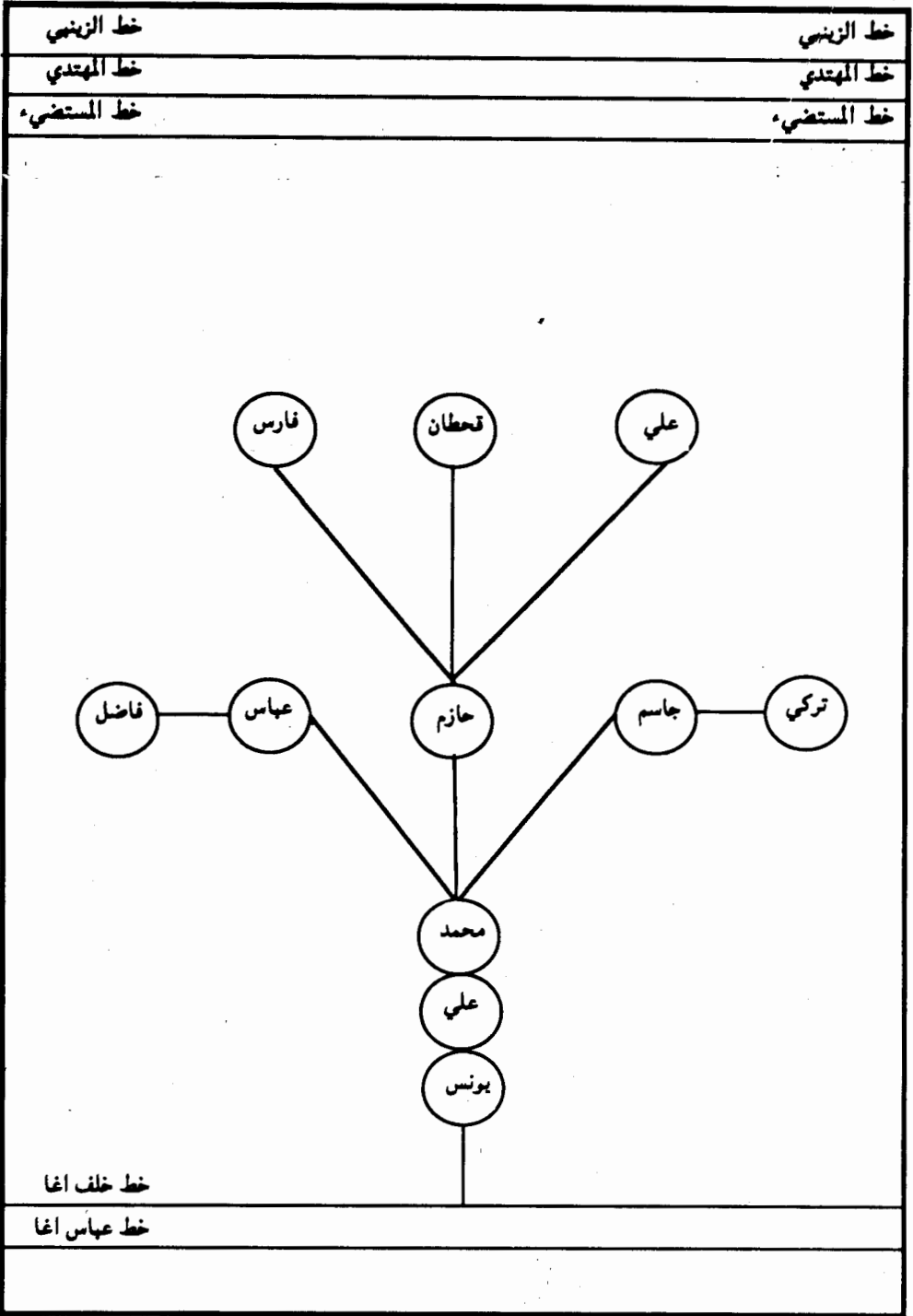

العباسيون عشيرة آل آلي بك - آل خلف آغا

العباسيون في العراق

خط الزينبي  
خط المهدي  
خط المستضي

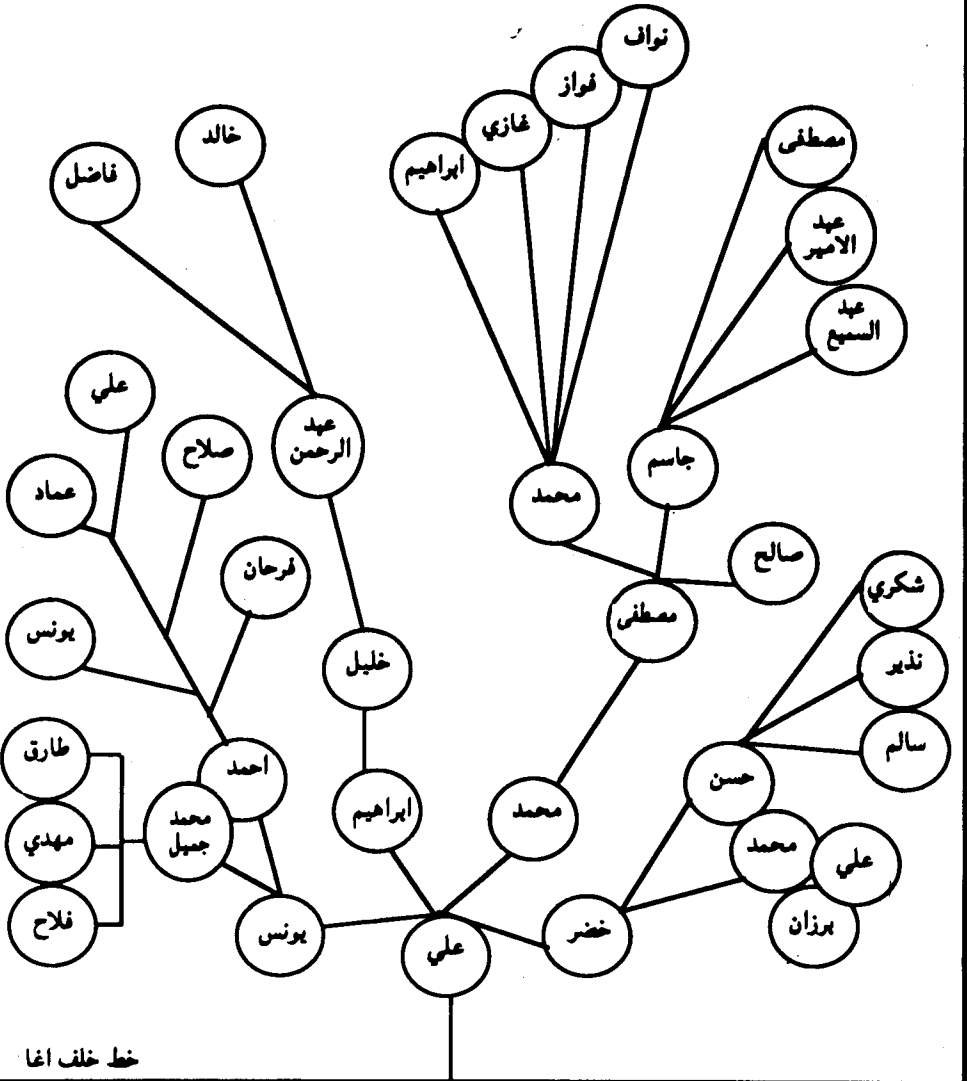

خط خلف آغا  
خط عباس آغا

العباسيون عشيرة آل آبي بك - آل خلف آغا

## العباسيون في العراق

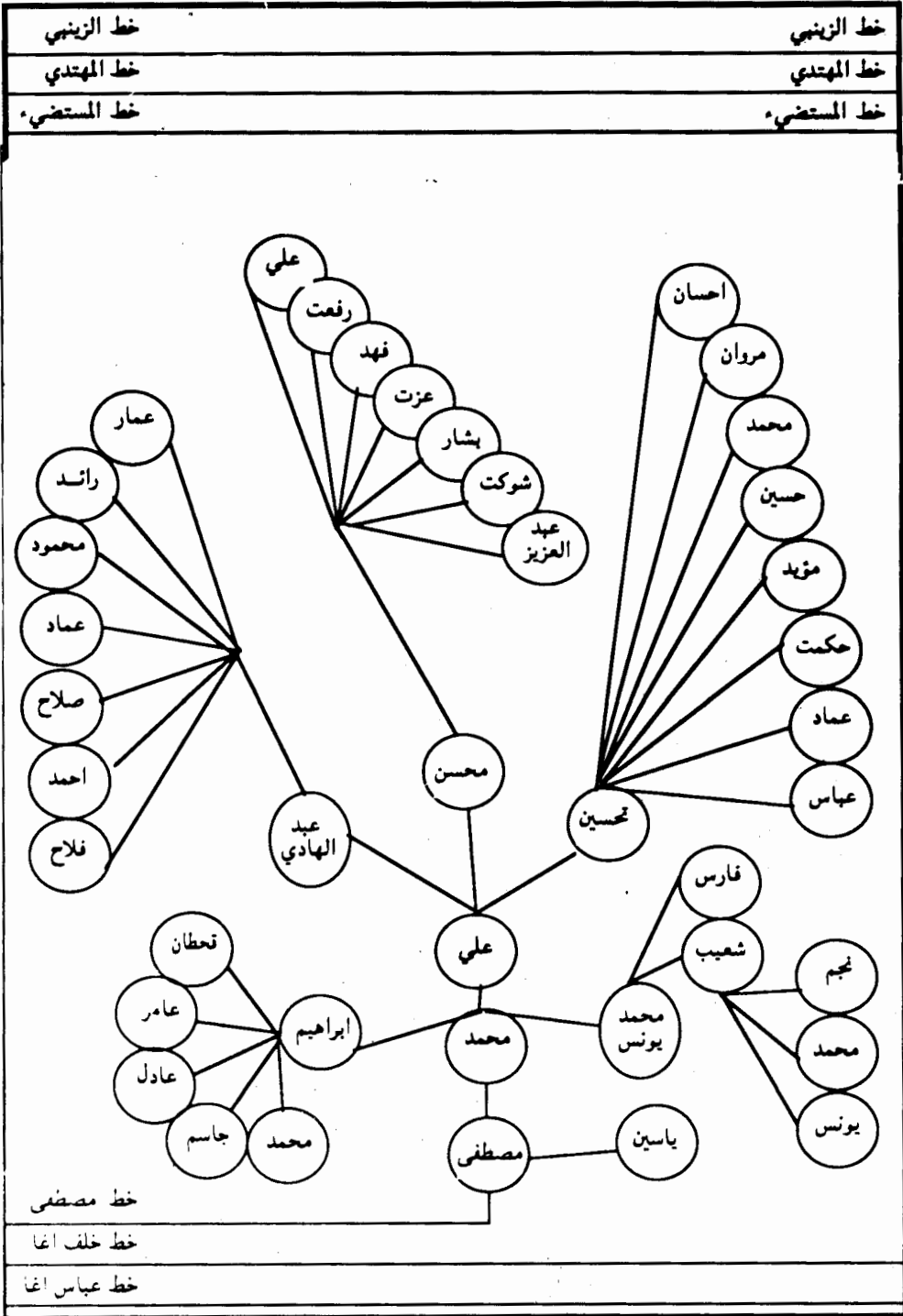

العباسيون عشيرة آل أبي بك - آل خلف آغا

## العباسيون في العراق

خط الزينبي

خط الزينبي

خط المهدي

خط المهدي

خط المستضيء

خط المستضيء

العباسيون عشيرة آل آبي بك - آل خلف آغا

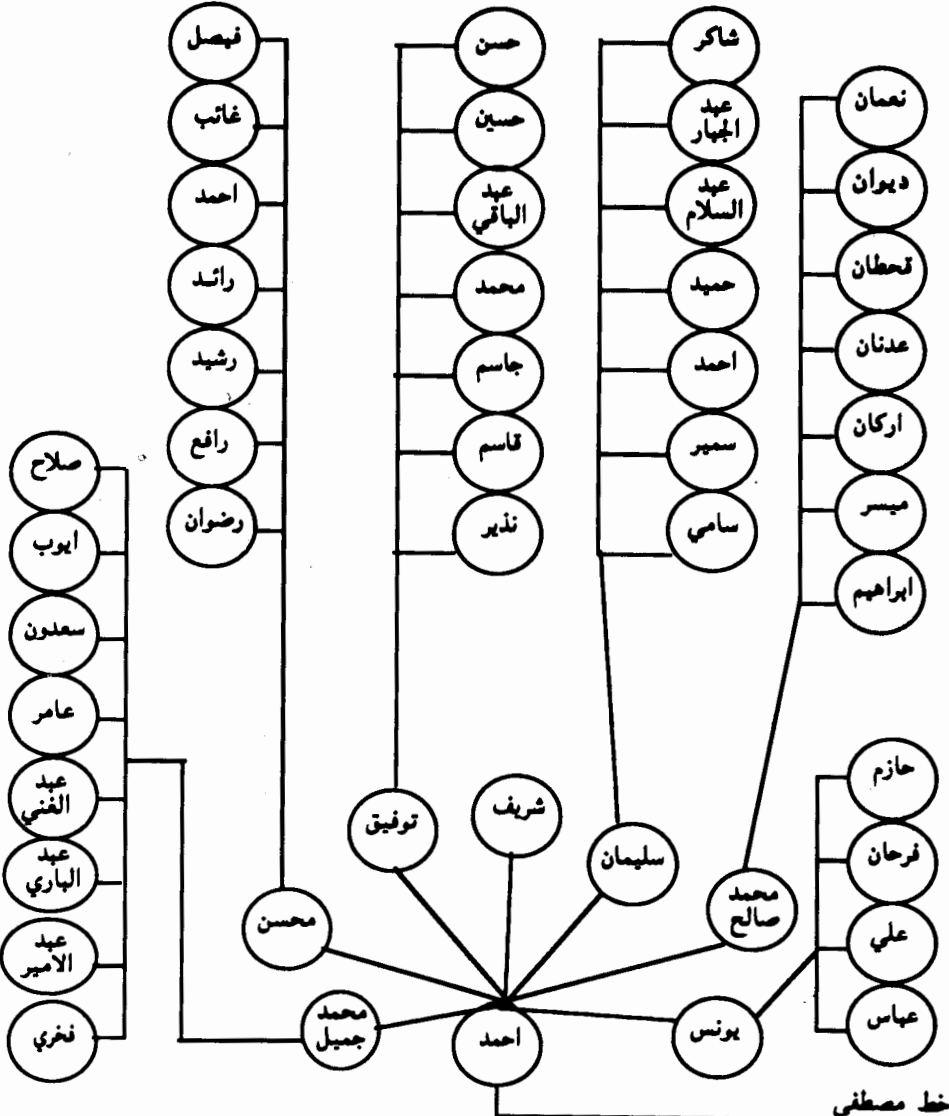

خط خلف آغا

خط مصطفى

خط عباس آغا

خط خلف آغا

خط عباس آغا



## العباسيون في العراق

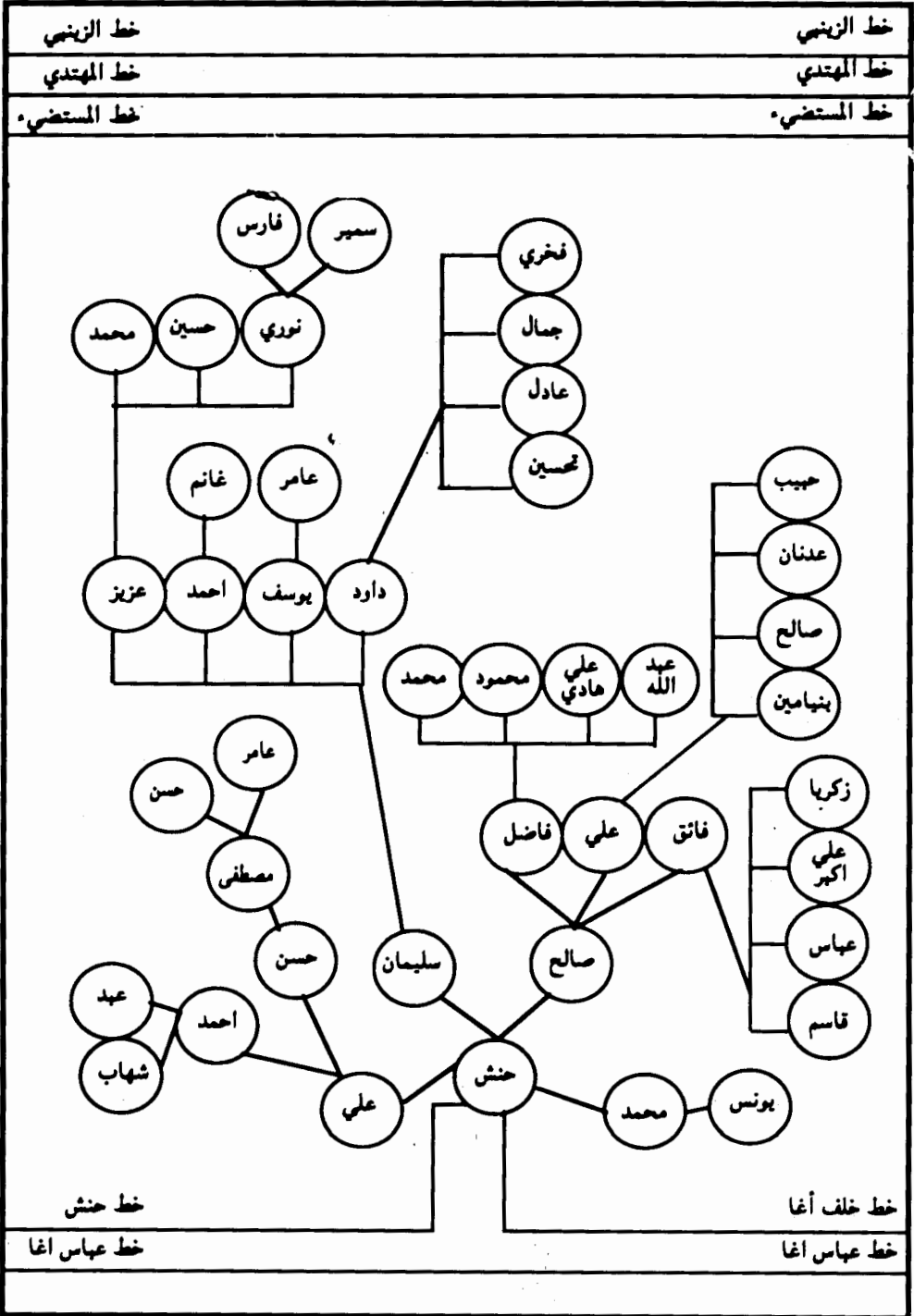

العباسيون عشيرة آل أبي بك - آل حنش

العباسيون في العراق

خط الزينبي

خط الزينبي

خط المهدي

خط المهدي

خط المستضيء

خط المستضيء

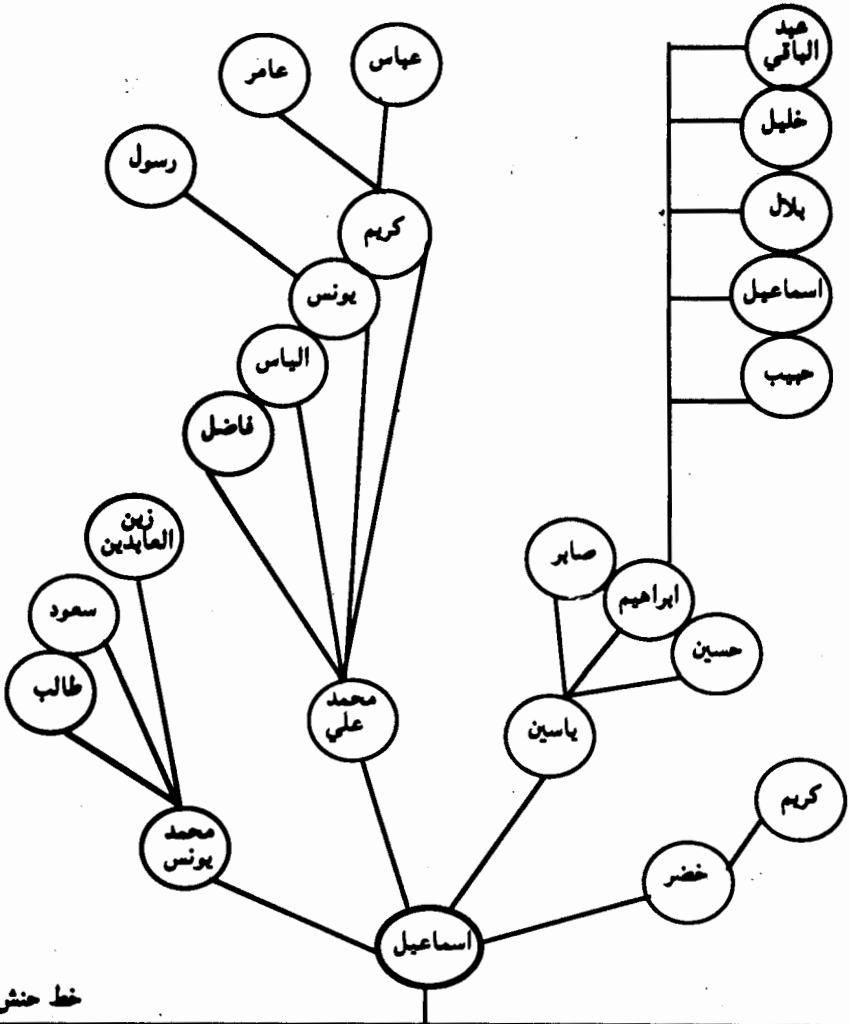

خط حنش

خط عباس اغا

العباسيون عشيرة آل آبي بك - آل حنش

العباسيون في العراق

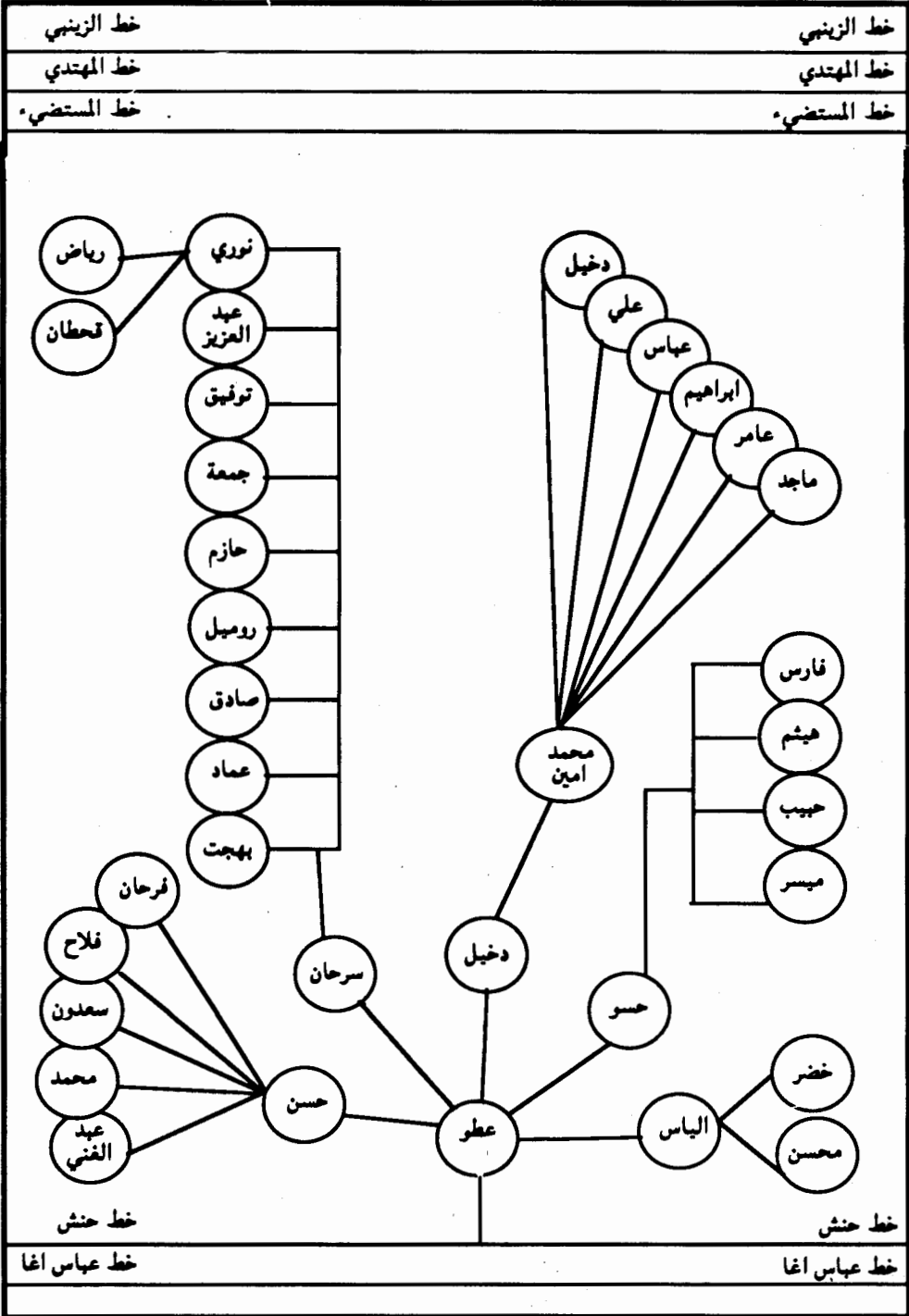

العباسيون عشيرة آل آلي بك - آل حنش

العباسيون في العراق

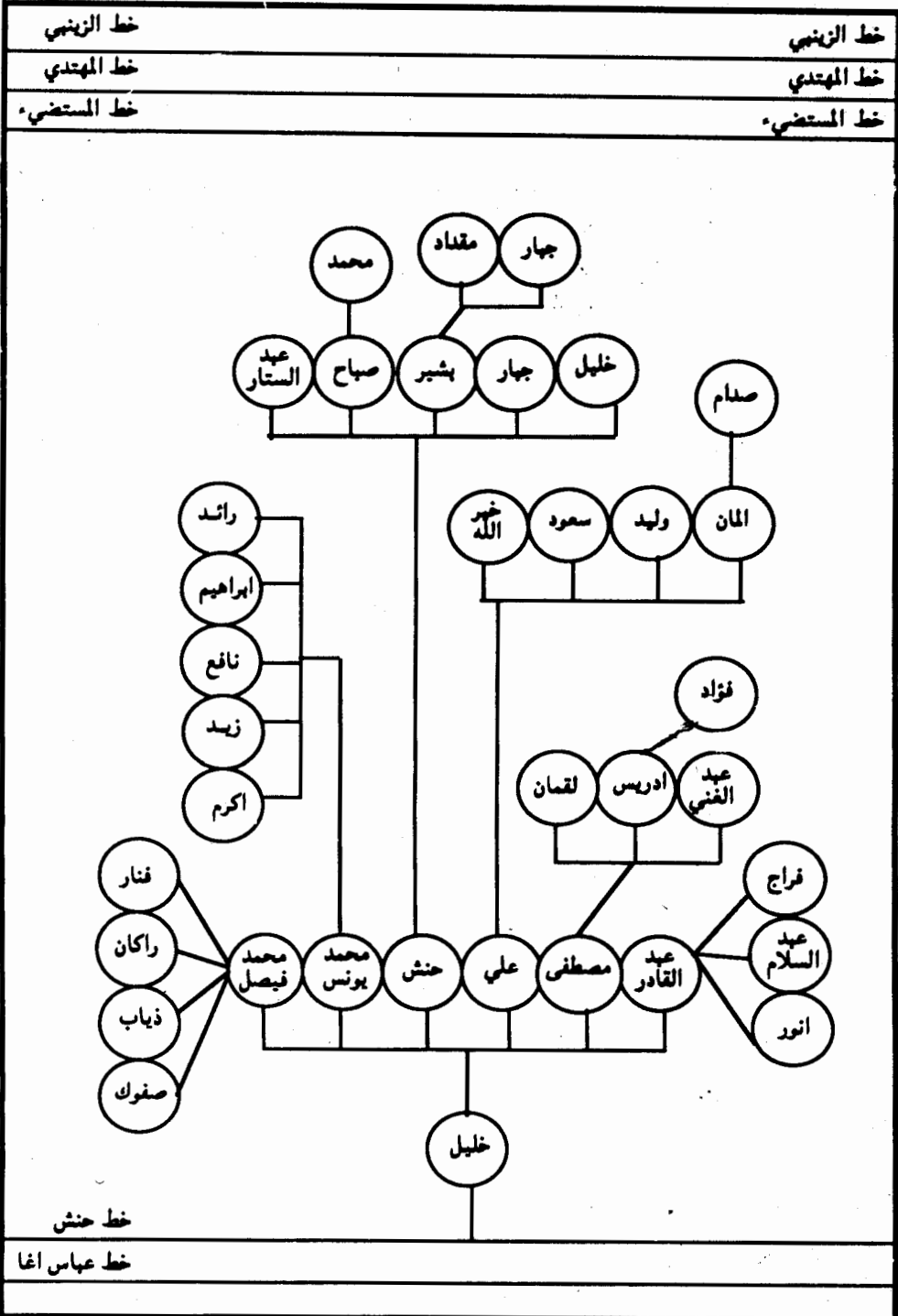

العباسيون عشيرة آل آبي بك - آل حنش

## العباسيون في العراق

خط الزينبي	خط الزينبي
خط المهدي	خط المهدي
خط المستضيء	خط المستضيء
خط المستعصم	خط المستعصم

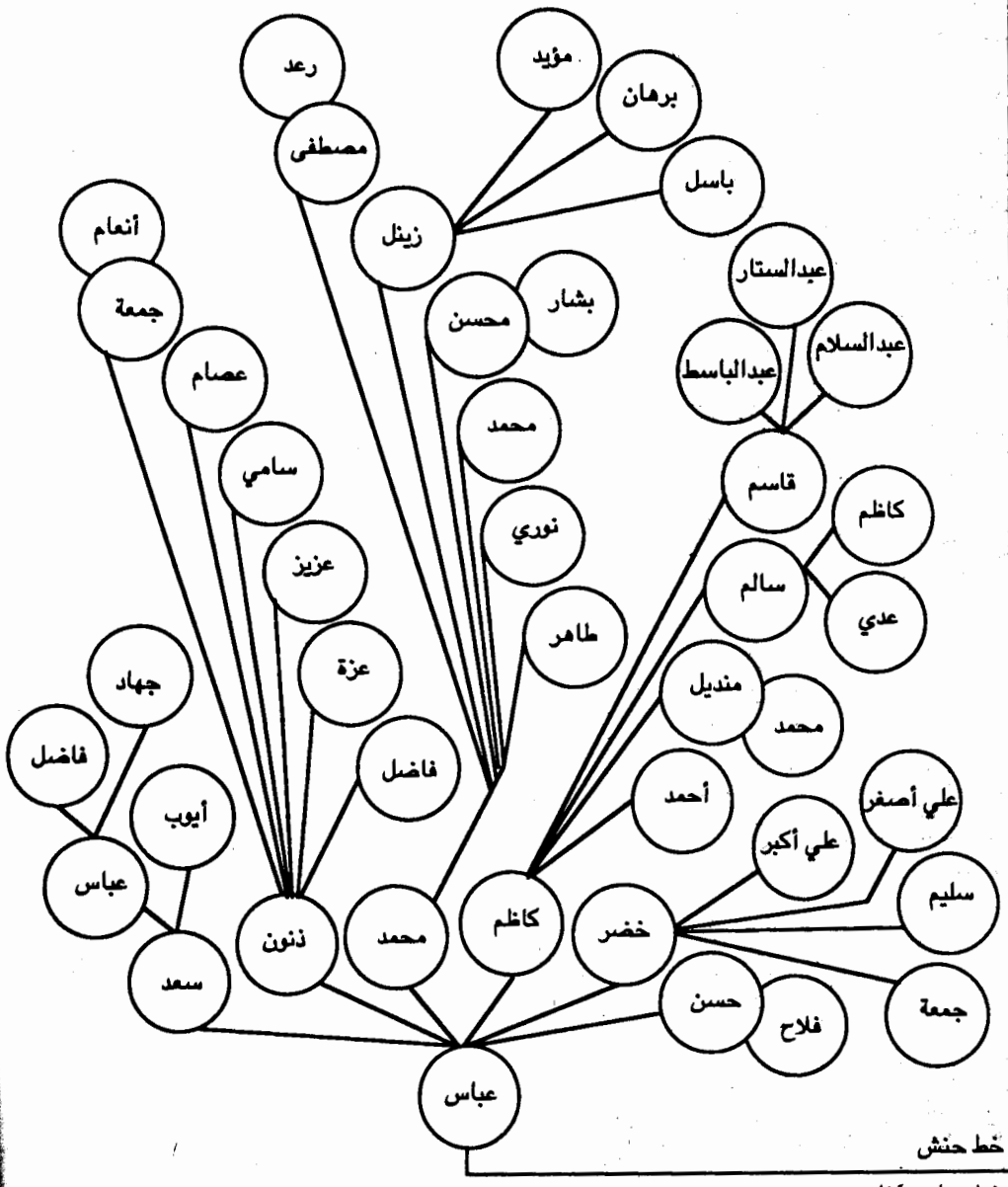

العباسيون عشيرة آل أبي بكر ذرية الخليفة القائم بأمر الله في تلخفر وسنجار

خط عباس آغا

خط حنش



## العباسيون في العراق

خط الزينبي  
خط المهدي  
خط المستضيء

خط الزينبي  
خط المهدي  
خط المستضيء

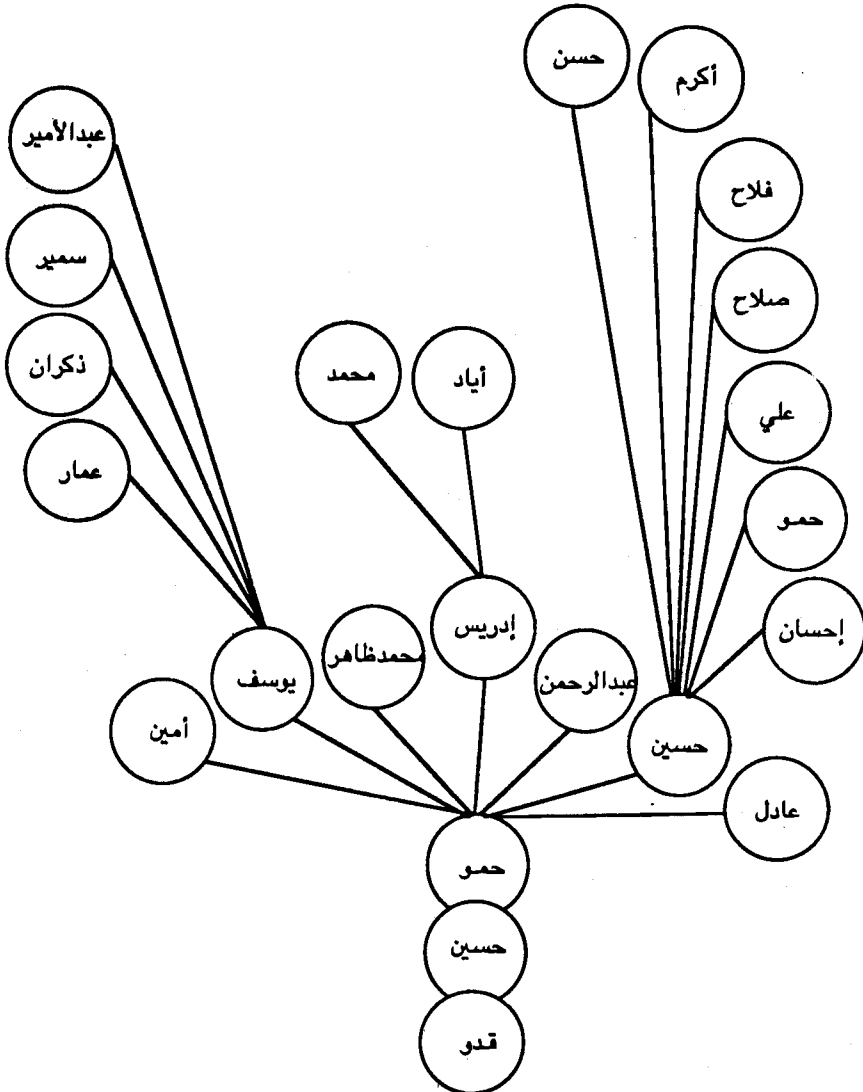

العباسيون عشيرة آل أبي بك  
في تلعفر و سنجار - آل صالح

خط محمد  
خط عباس

خط محمد  
خط عباس

# العباسيون في العراق

خط الزينبي

خط الزينبي

خط المهدي

خط المهدي

خط المستضيء

خط المستضيء

العباسيون عشيرة آل أبي بك في تلعفر وسنجار - آل كماش

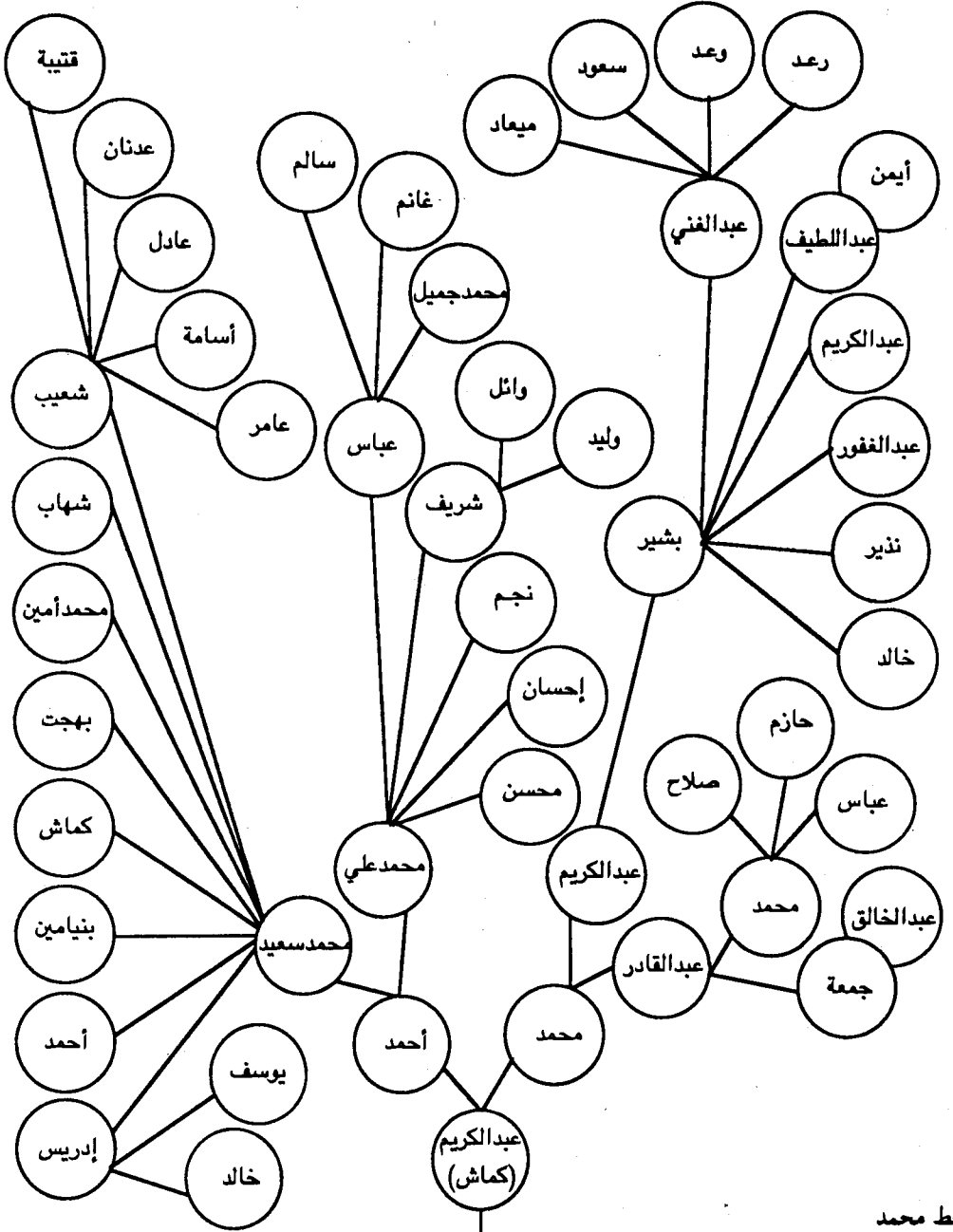

خط عباس

خط محمد

خط عباس



العباسيون في العراق

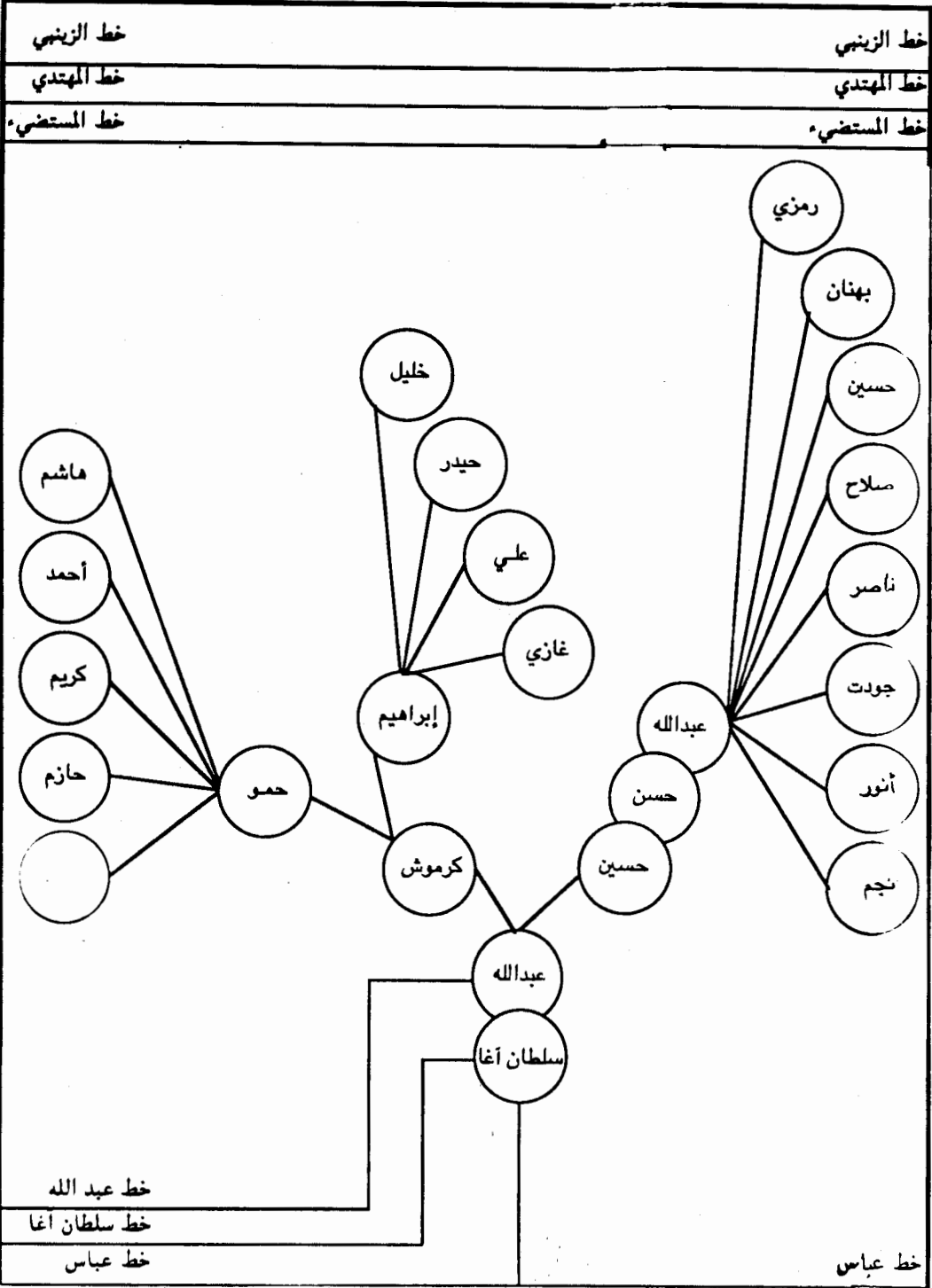

العباسيون عشيرة آل الأبي بك في تلعفر وسنجار - آل سلطان آغا

# العباسيون في العراق

خط الزينبي

خط الزينبي

خط المهدي

خط المهدي

خط المستضيء

خط المستضيء

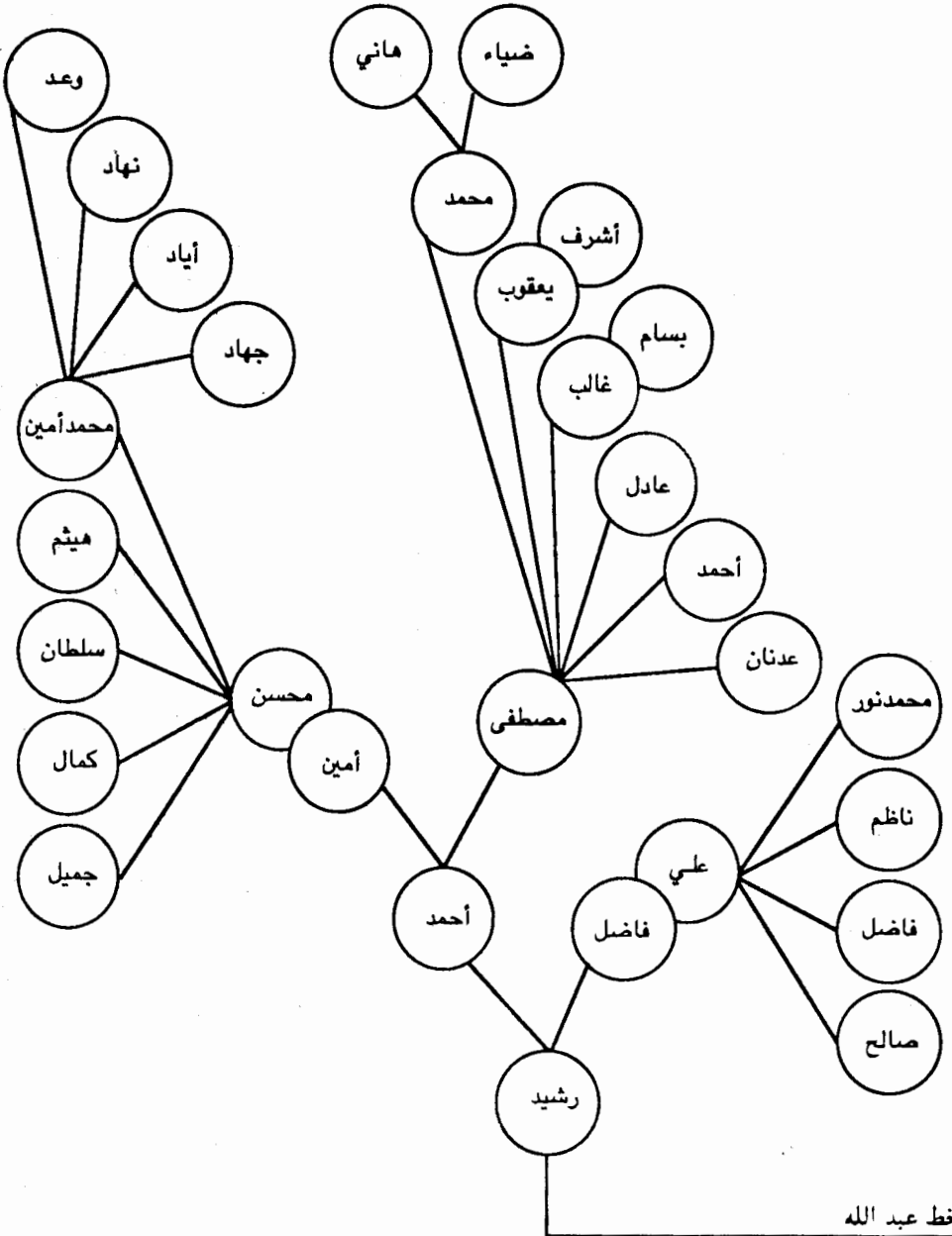

العباسيون عشيرة آل الأبي بك في تلعفر وسنجار - آل سلطان أغا

خط سلطان أغا

خط عبد الله

خط عباس

خط سلطان أغا

خط عباس

## العباسيون في العراق

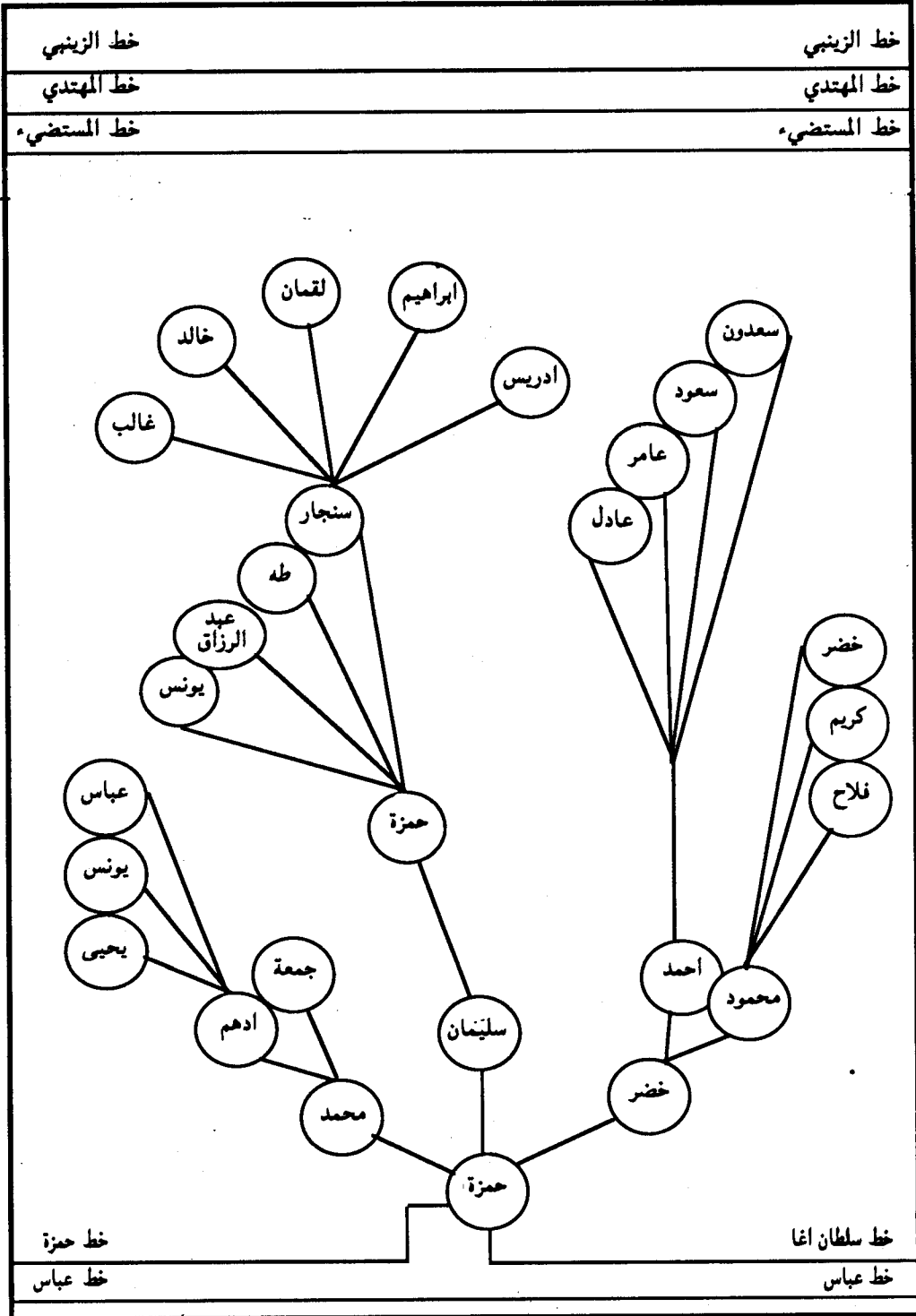

العباسيون عشيرة آل آلي بك - آل سلطان آغا

خط حمزة  
خط عباس

خط سلطان آغا  
خط عباس

## العباسيون في العراق

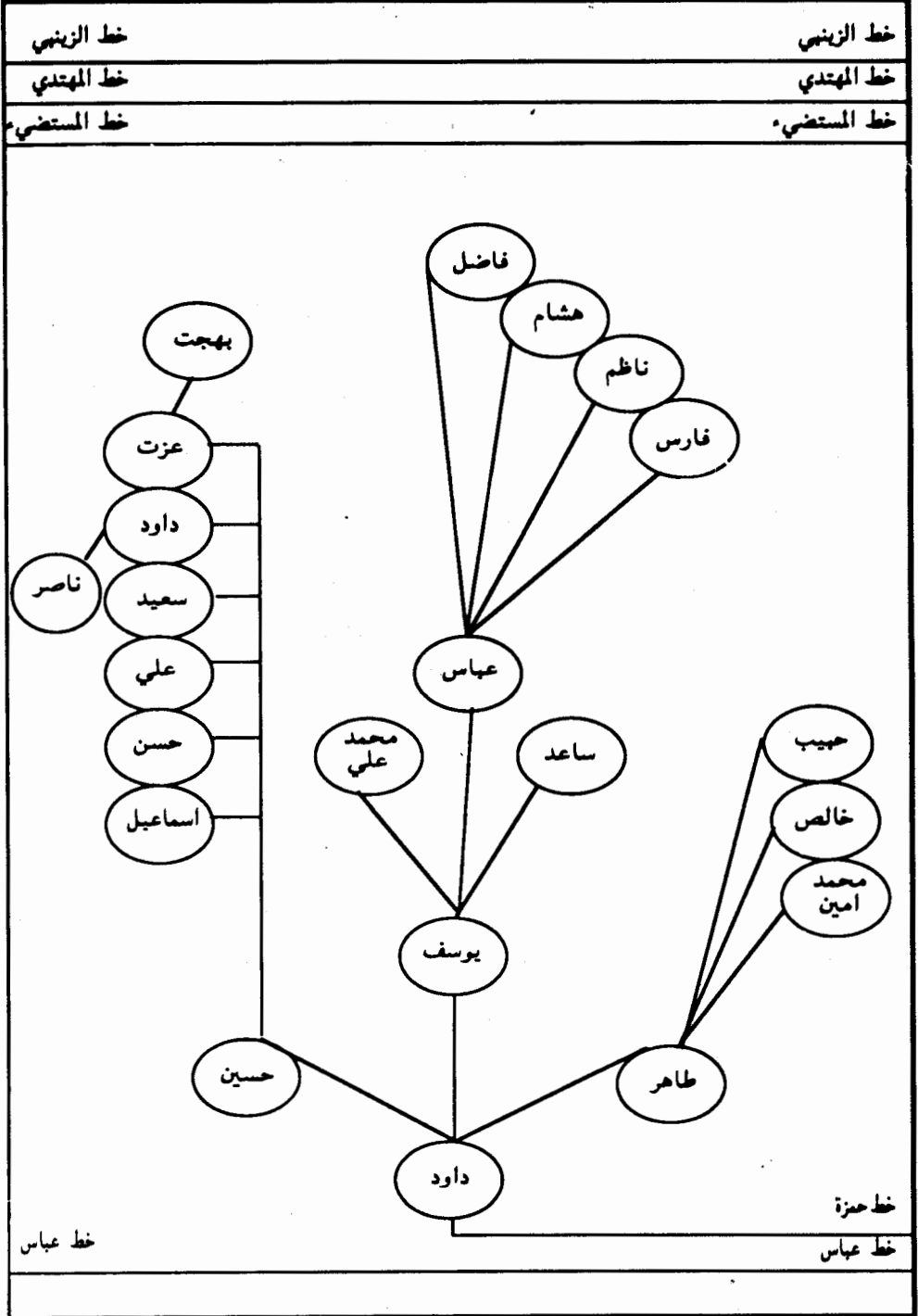

العباسيون عشيرة آل آلي بك - آل سلطان آغا

خط عباس

خط حمزة  
خط عباس

## العباسيون في العراق

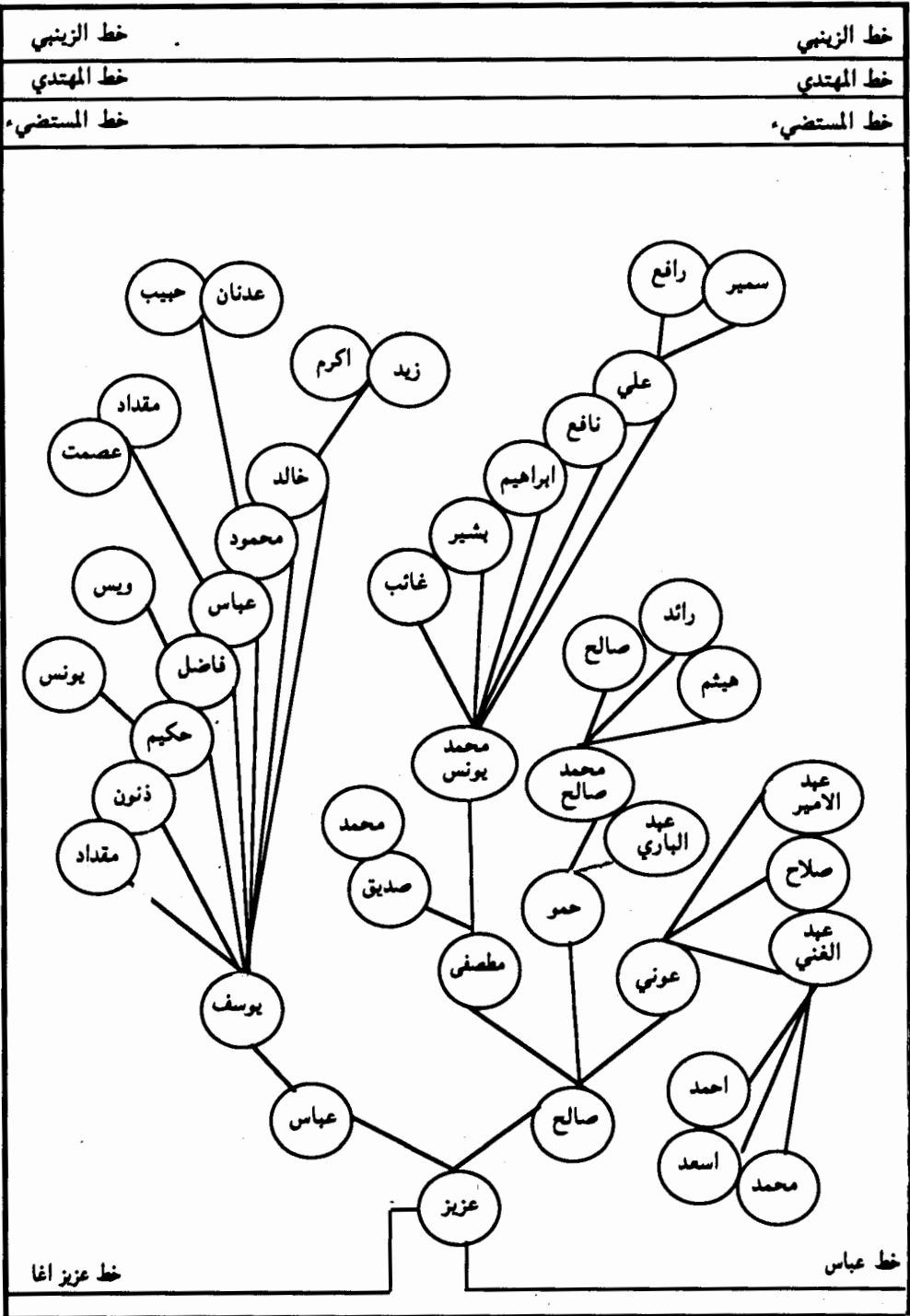

العباسيون عشيرة آل آبي بك - آل عزيز

العباسيون في العراق

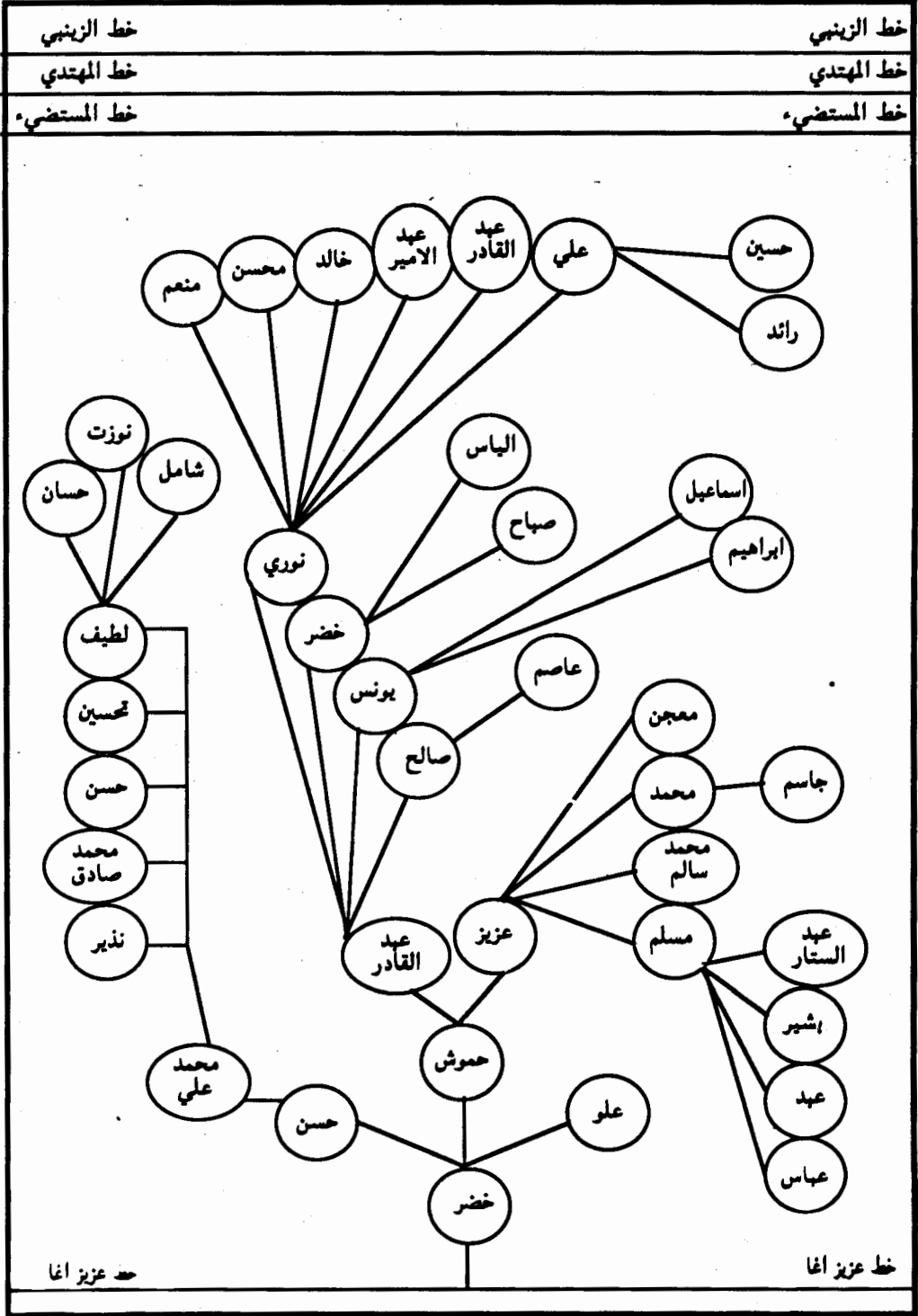

العباسيون عشيرة آل آلي بك - آل عزيز

## العباسيون في العراق

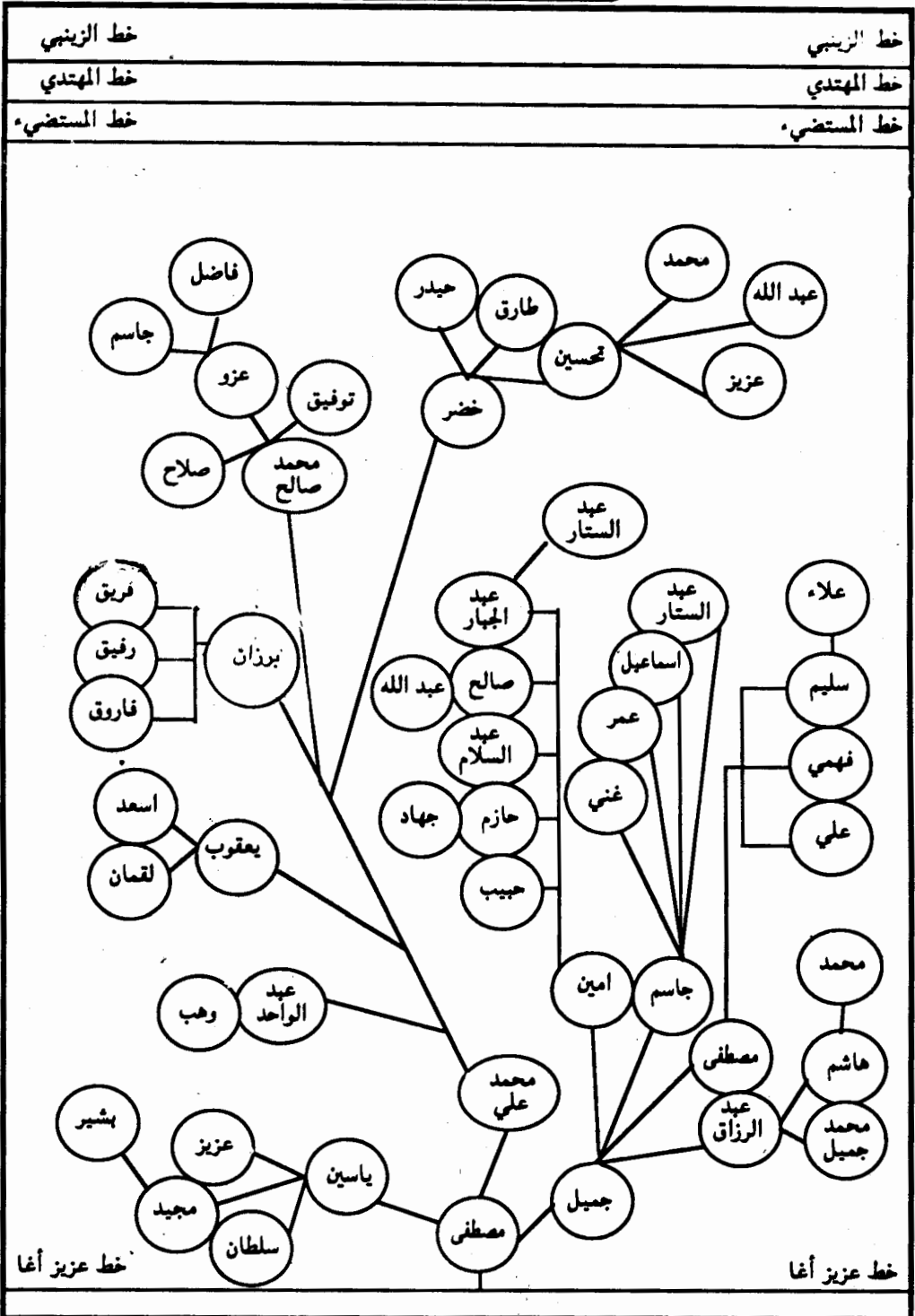

العباسيون عشيرة آل الای بك - آل عزيز

# العباسيون في العراق

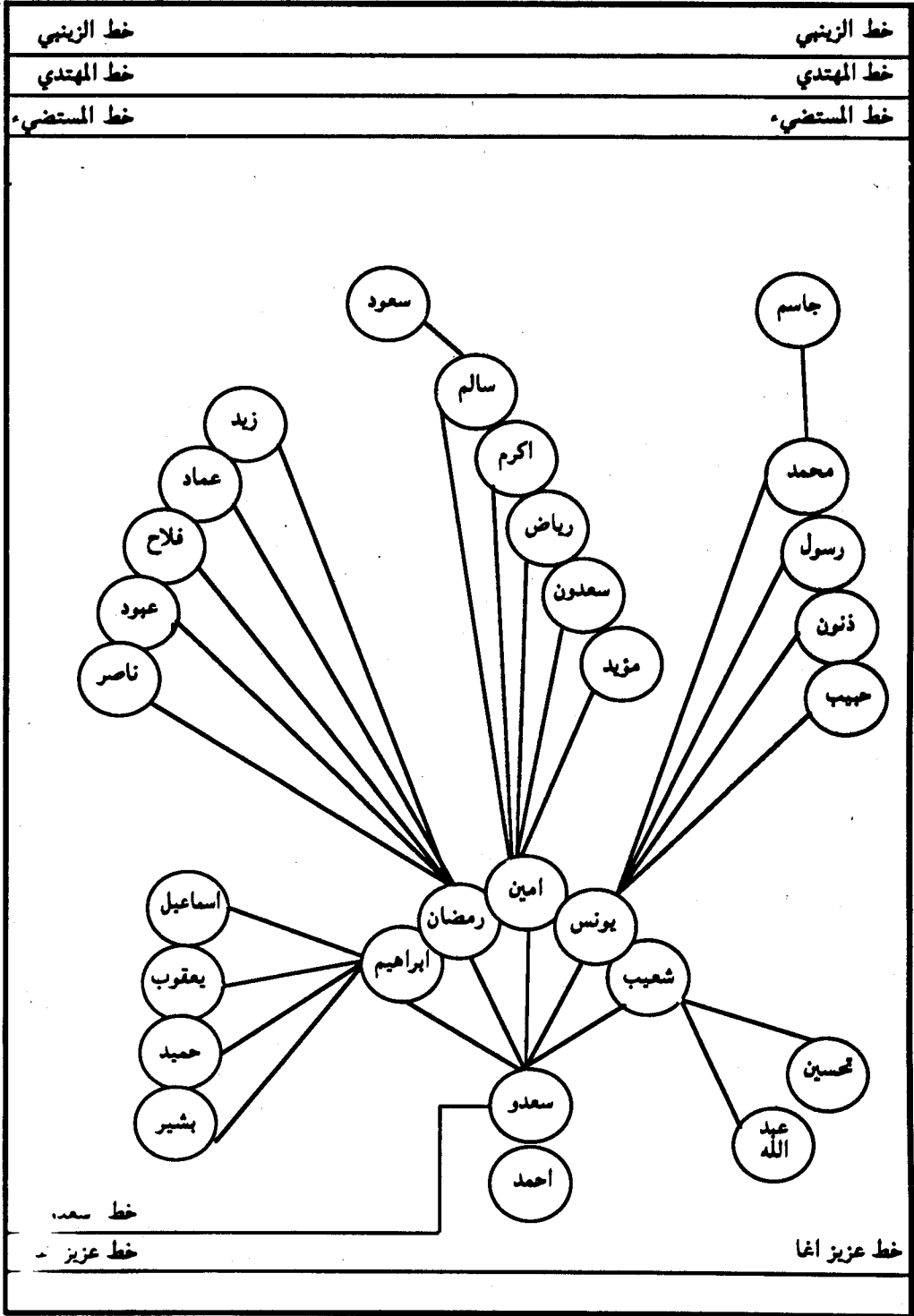

العباسيون عشيرة آل أبي بكر - آل عزيز

خط سعد  
خط عزيز

خط عزيز اغا



العباسيون في العراق

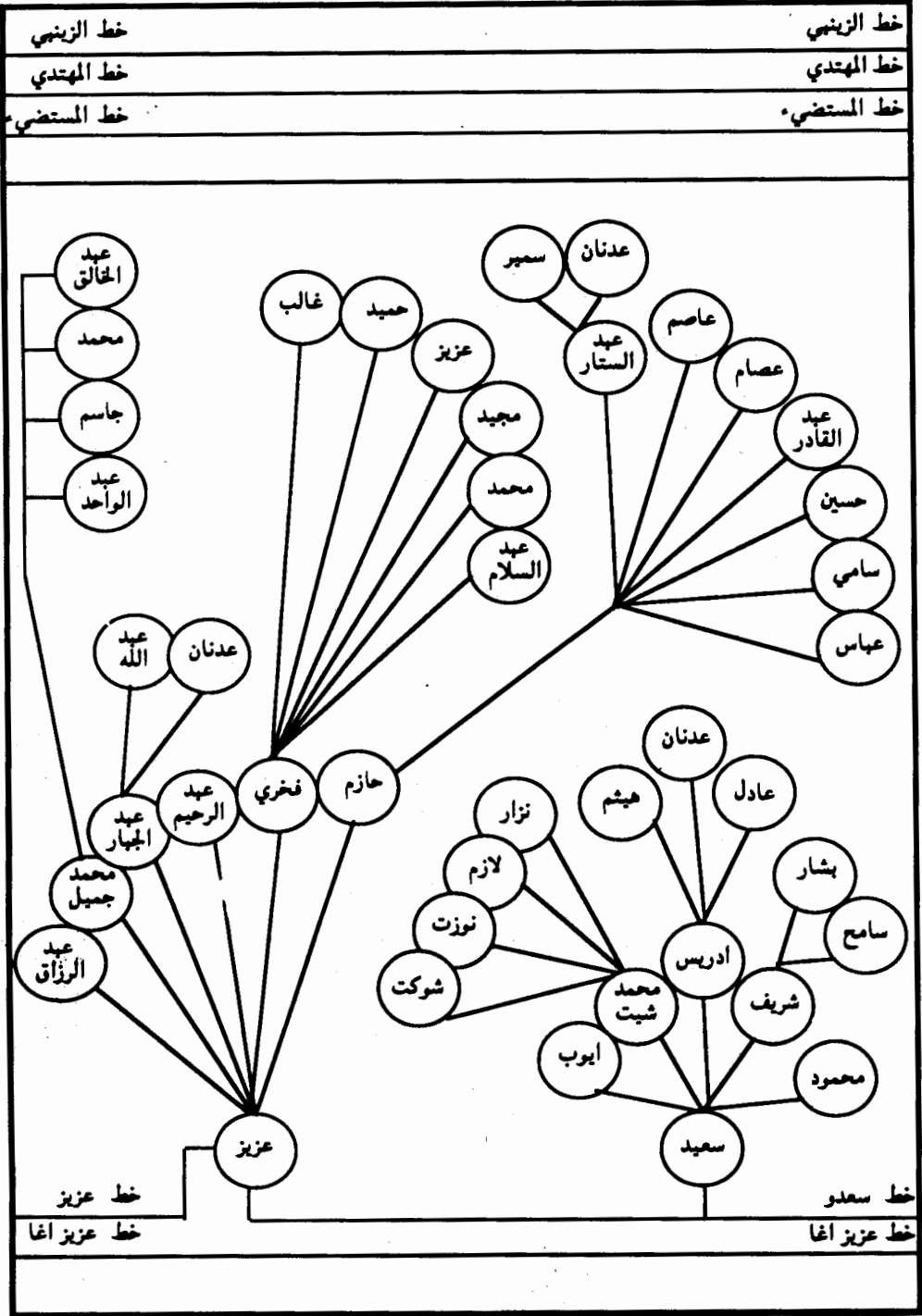

العباسيون عشيرة آل آبي بك - آل عزيز

## العباسيون في العراق

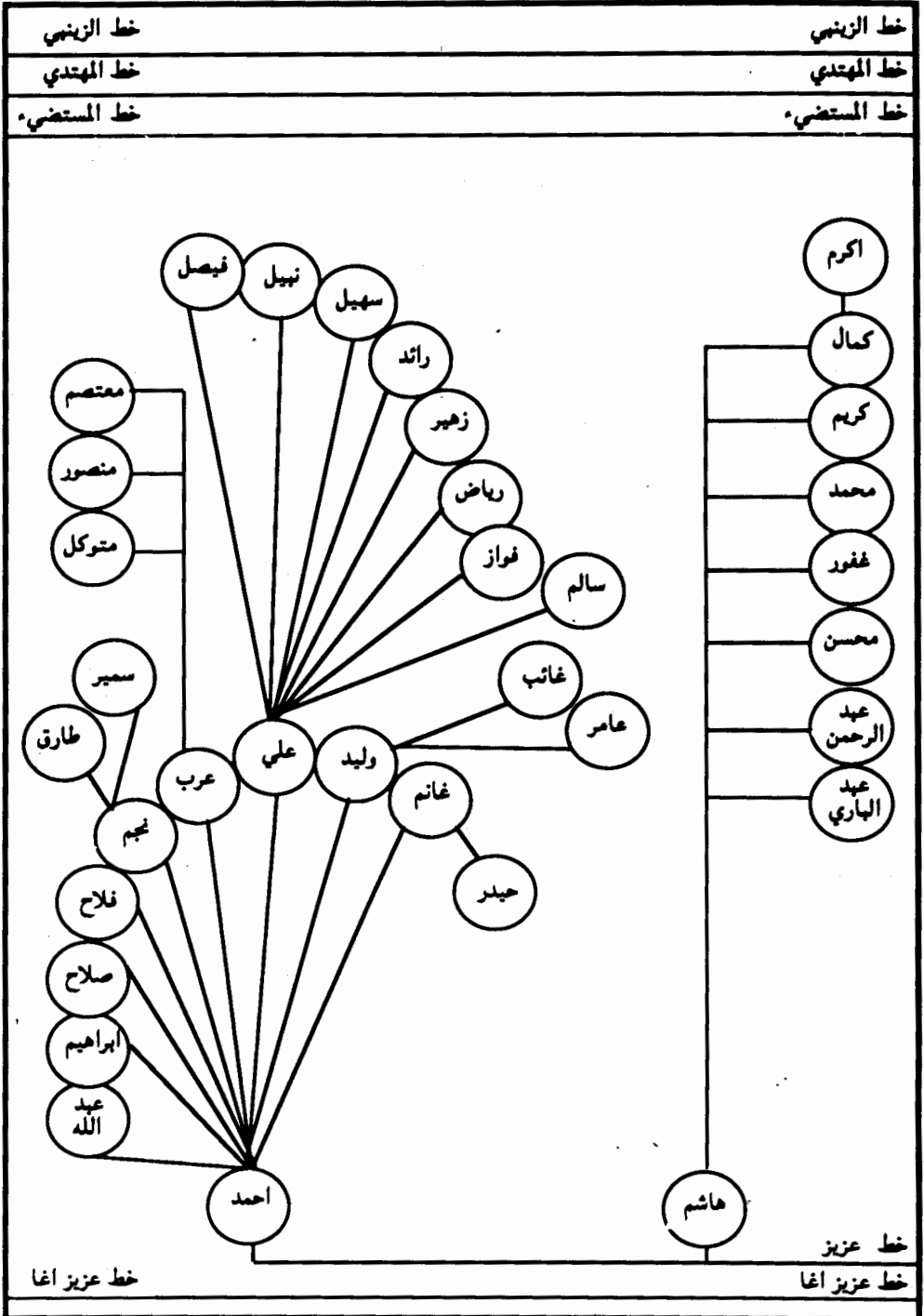

## العباسيون في العراق

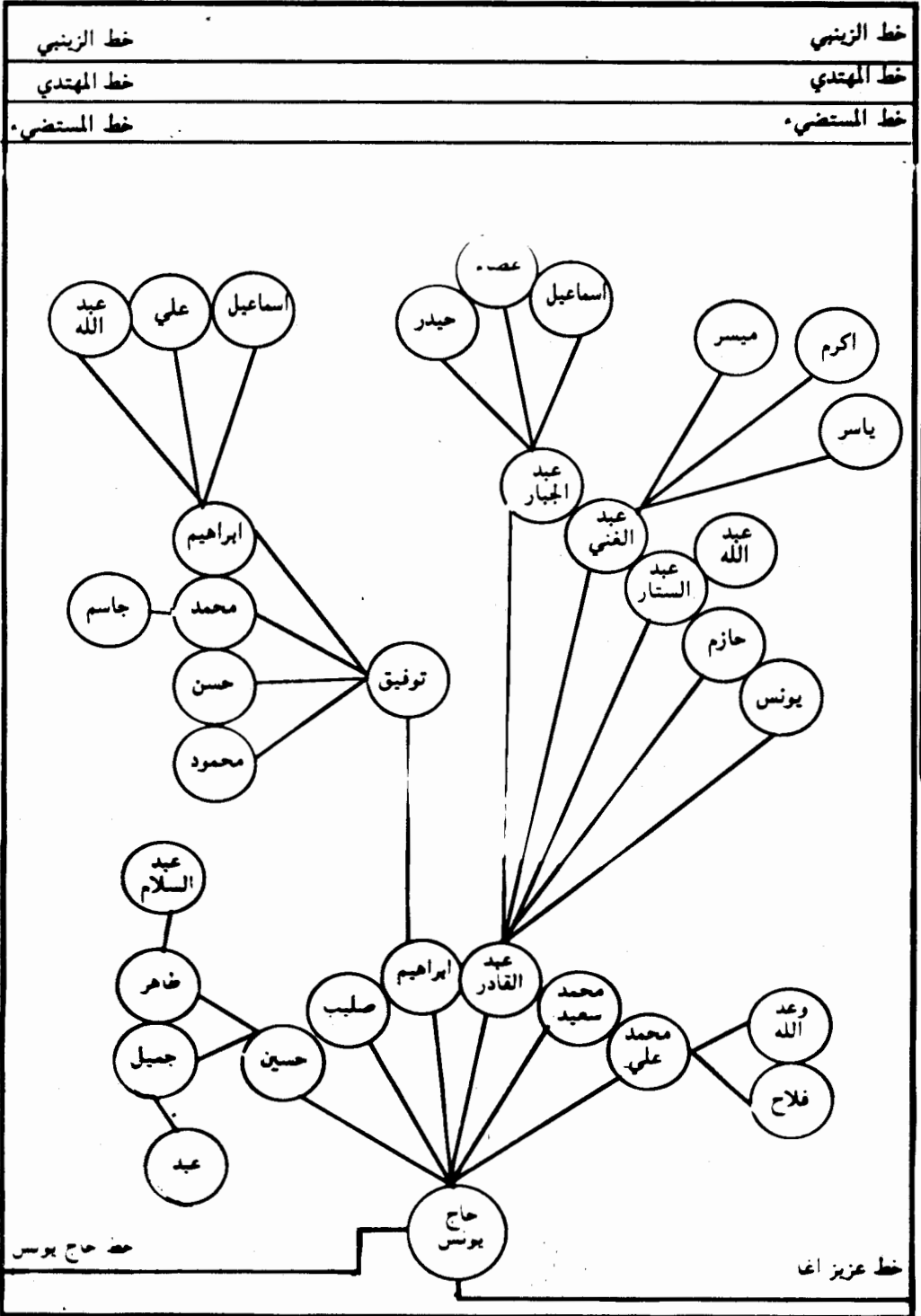

العباسيون عشيرة آل أبي بك - آل عزيز

خط حاج يونس

خط عزيز اغا

## العباسيون في العراق

خط الزينبي

خط الزينبي

خط المهدي

خط المهدي

خط المستضيء

خط المستضيء

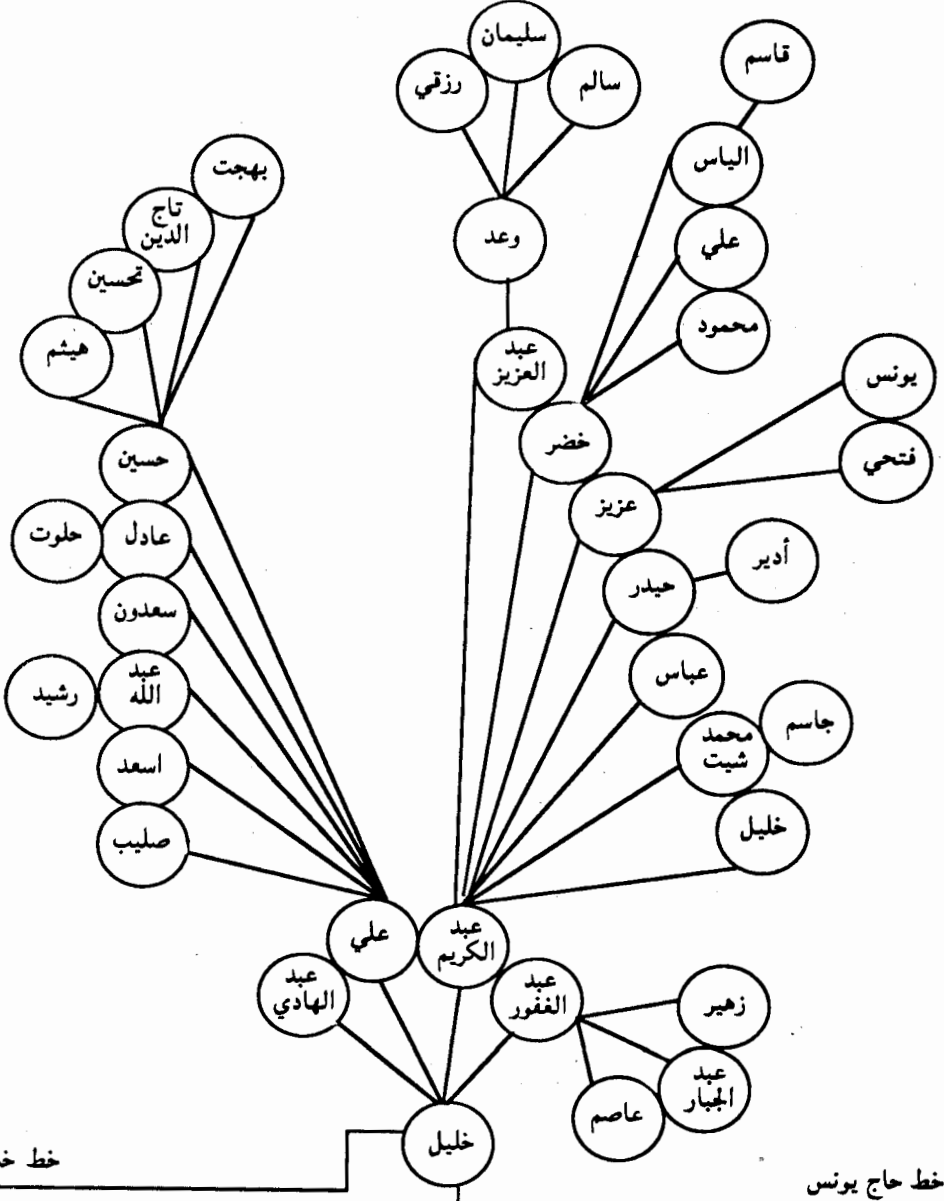

العباسيون عشيرة آل الابي بك - آل عزيز

خط خليل

خط حاج يونس

## العباسيون في العراق

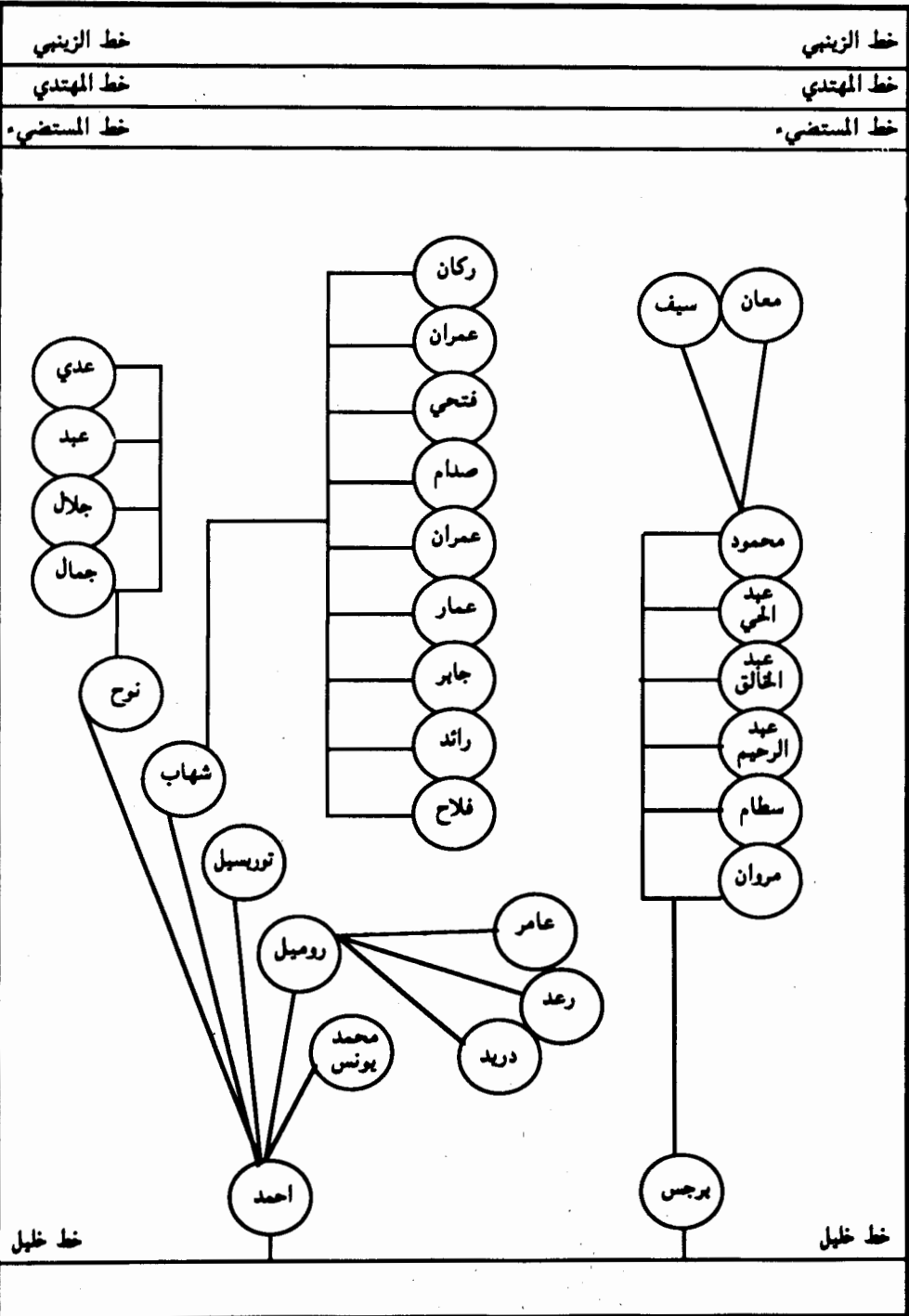

العباسيون عشيرة آل آلي بك - آل عزيز

# العباسيون في العراق

خط الزينبي

خط الزينبي

خط المهدي

خط المهدي

خط المستضيء

خط المستضيء

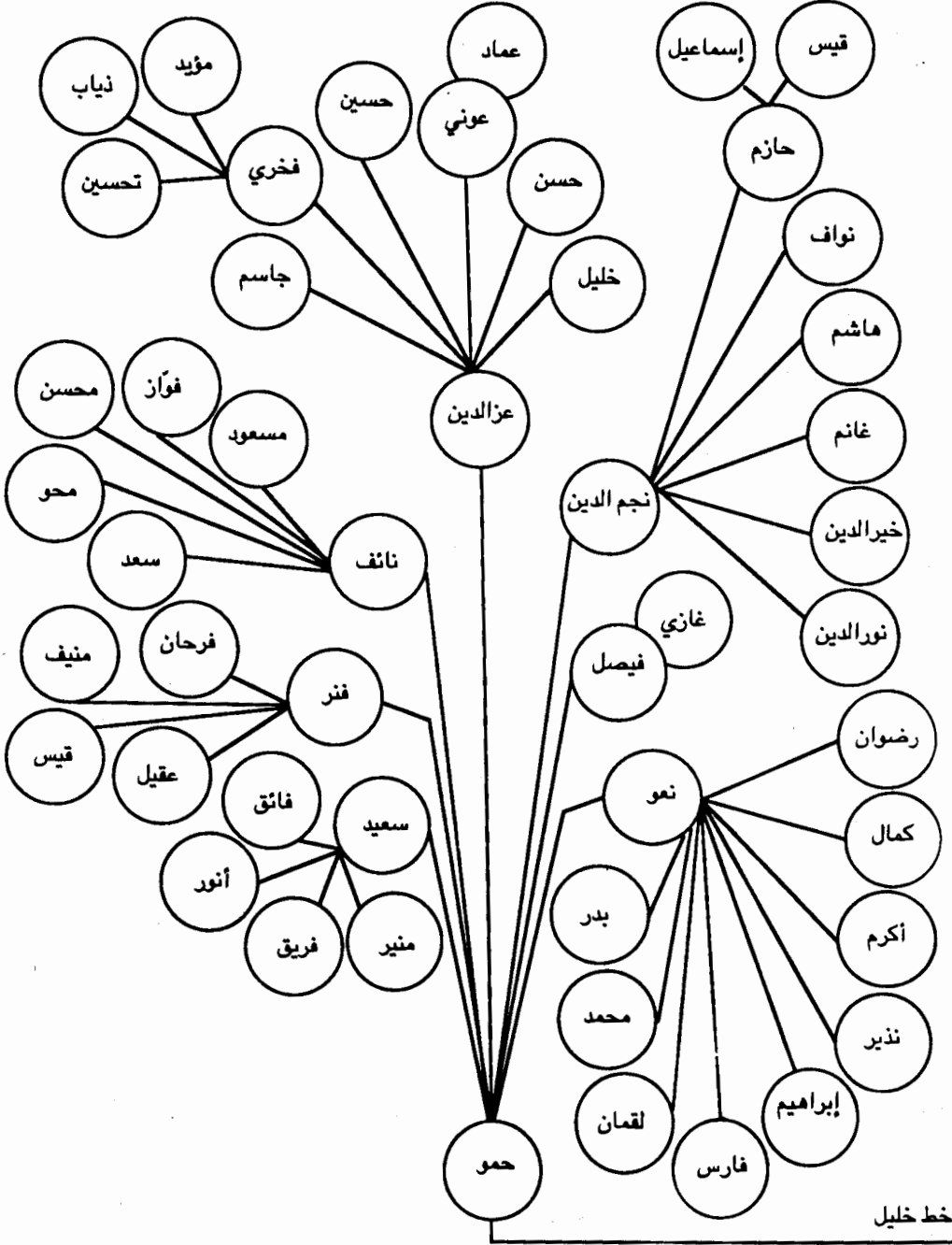

العباسيون عشيرة آل أبي بك - آل عزيز

خط خليل

# عَشِيرَةُ بَاشَا أَعْيَانٍ

ان هذا البيت التآلد يتفرع من الدرمة العباسية المرافقة  
 ابتداءً من أبي محمد الحسن السطفي بالله الفليفك  
 العباسي ومن هذا البيت تفرع فخذ الكواز... الساكنين مالياً في  
 بغداد حيث رحل جدّهم الأعلى من البصرة إلى بغداد و  
 سكن سحلة الكرادة ونسبه إليه سمي كرد الباشا في الكرادة .  
 لقد اشتهر أسبق باشا أعيان على بلاد مصر بالزعامة الدينية  
 والسياسة وبرز منها العلماء والساج وتقلد مهالها أعلى الناصب  
 ومنها نصب باشا أعيان في البصرة الذي لقب فيما بعد هذه العشيرة  
 به وشاركوا مشاركة فعالة في بناء وإعمار البصرة بل هم أول من سكن  
 البصرة الجديق .

وقاد والجيش ضد صبيح ليني والإصطال وبنوا الجوامع والأربطة ومن  
 أشهر ذلك جامع الكواز الذي يماكي في شهرته جامع الخلفاء بفتح  
 ونحو الألقاب والرب التي تليق بهم لما بذلوه من جهد في خدمة بلدتهم وأتتهم  
 وساهموا في نشر الحضارة والثقافة من خلال المؤلفات المديدة والنادرة  
 لربها لهم وتشجيعهم العلم والعلماء وغير ذلك المؤلفات العباسية في  
 البصرة الخاصة بهذه الأسرة التي فافت شهرتها جميع الكليات الحكومية والأهلية  
 وللإزال العلماء والأدباء والمثقفون ينزلون من مواردها  
 العذب لا جهواً على أند المصادر والمؤلفات في التاريخ  
 والترات ناهيك عن العلوم الأخرى وقد زرت هذا البيت الشريف  
 سنة ١٩٨٩ وعرجت على مكتبته الشريفة وسجلت اسمي في سجل  
 الزائرين وكتب كلمة متواضعة تهنئاً لجهود أعمامنا السالفين من رجال  
 هذه الأسرة العظيمة صرحهم الله وإياناً أجمعين .

العباسيون في العراق

خط الزينبي

خط الزينبي

خط المهدي

خط المهدي

خط المستضيء

الشيخ  
القادر  
الكبير

الشيخ  
شاري

الشيخ حسن  
الضامن

علي  
الاصبح

الشيخ  
السلام  
الكبير

الشيخ  
شاري

الشيخ احمد  
شهاب الدين

الشيخ  
محمد

الشيخ  
ابراهيم

الامير محمد  
نور الدين

الامير  
حسين

الامير يوسف  
ابو الحسن

الامير هاشم  
ابو منصور

خط الشيخ عبد القادر

العباسيون ذرية المستضيء ، بالله عشرة آل باس اعيان البصرة



## العباسيون في العراق

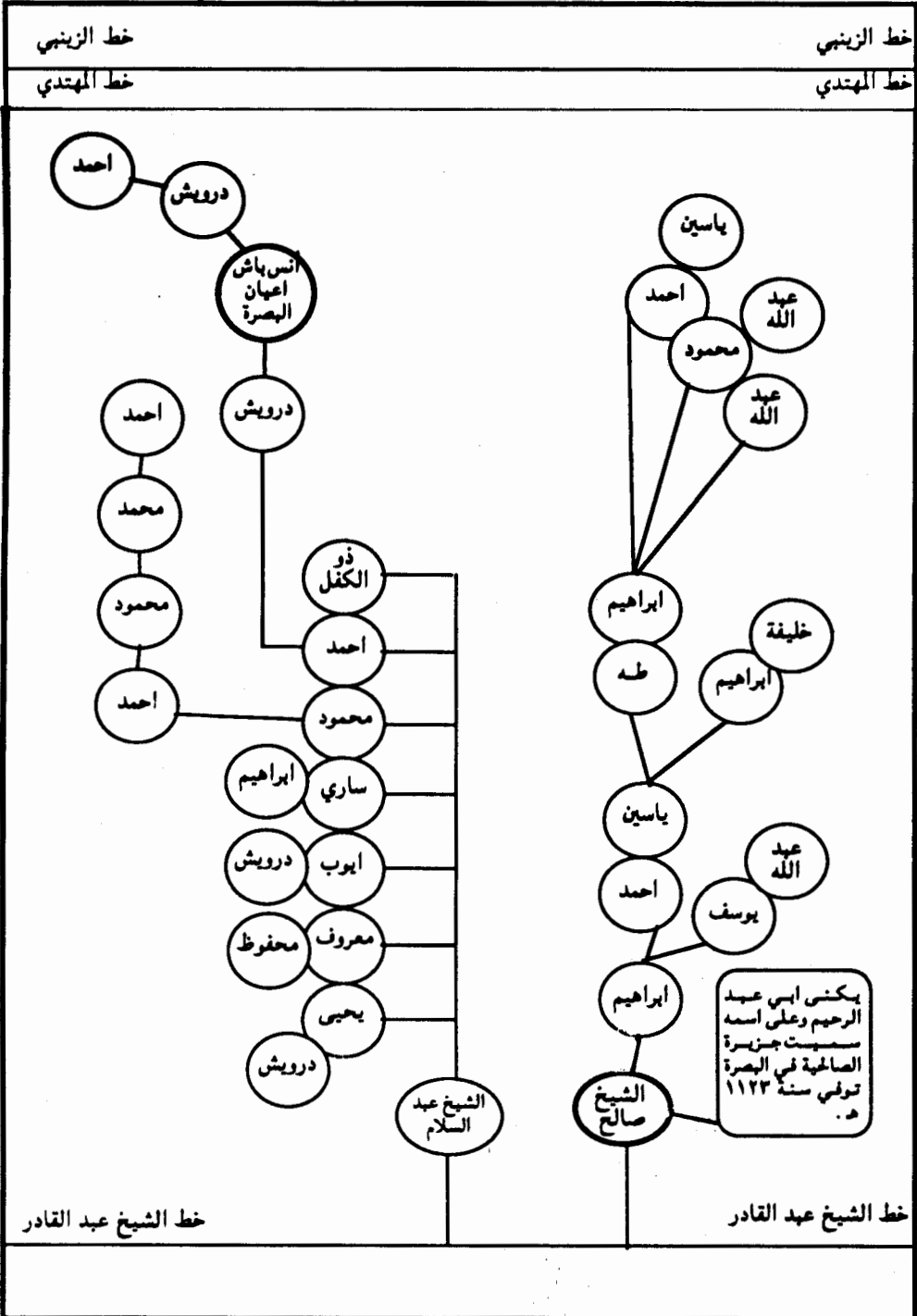

العباسيون ذرية المستضيء بالله عشيرة آل باش اعيان البصرة

## العباسيون في العراق

خط الزينبي

خط الزينبي

خط المهتدي

خط المهتدي

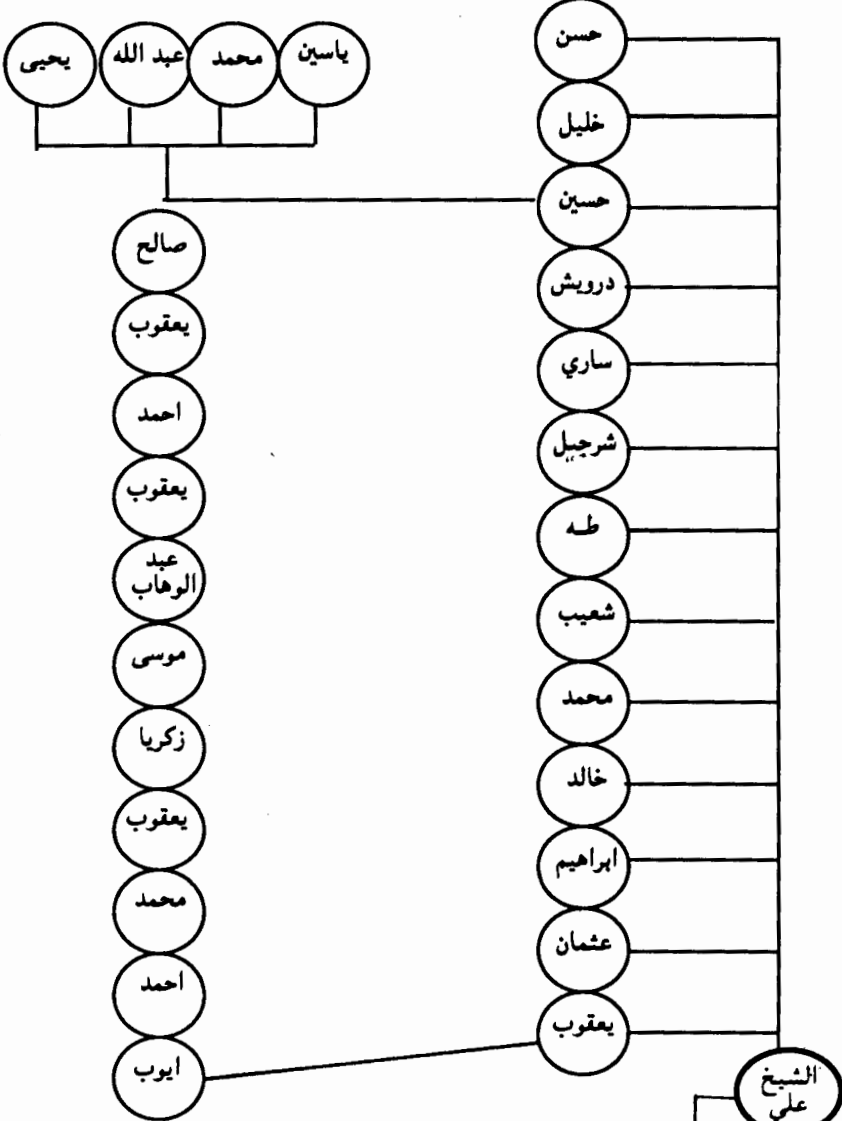

خط الشيخ عبد القادر

خط الشيخ عبد القادر

العباسيون ذرية المستضيء بالله عشيرة آل باقر البصرة

## العباسيون في العراق

خط الزينبي

خط المهدي

خط الزينبي

خط المهدي

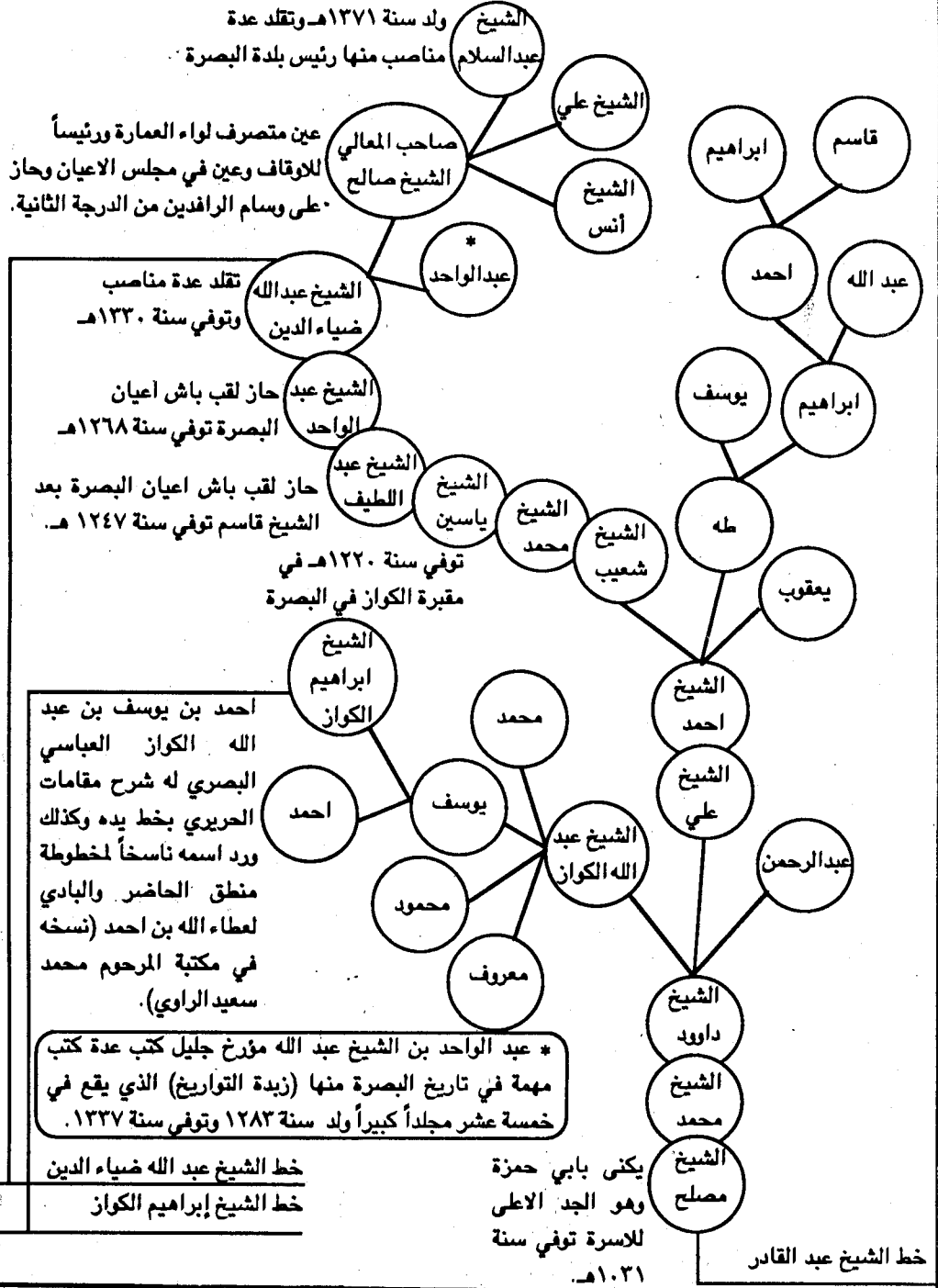

العباسيون ذرية المستضيء بالله - عشيرة آل باش اعيان البصرة

العباسيون في العراق

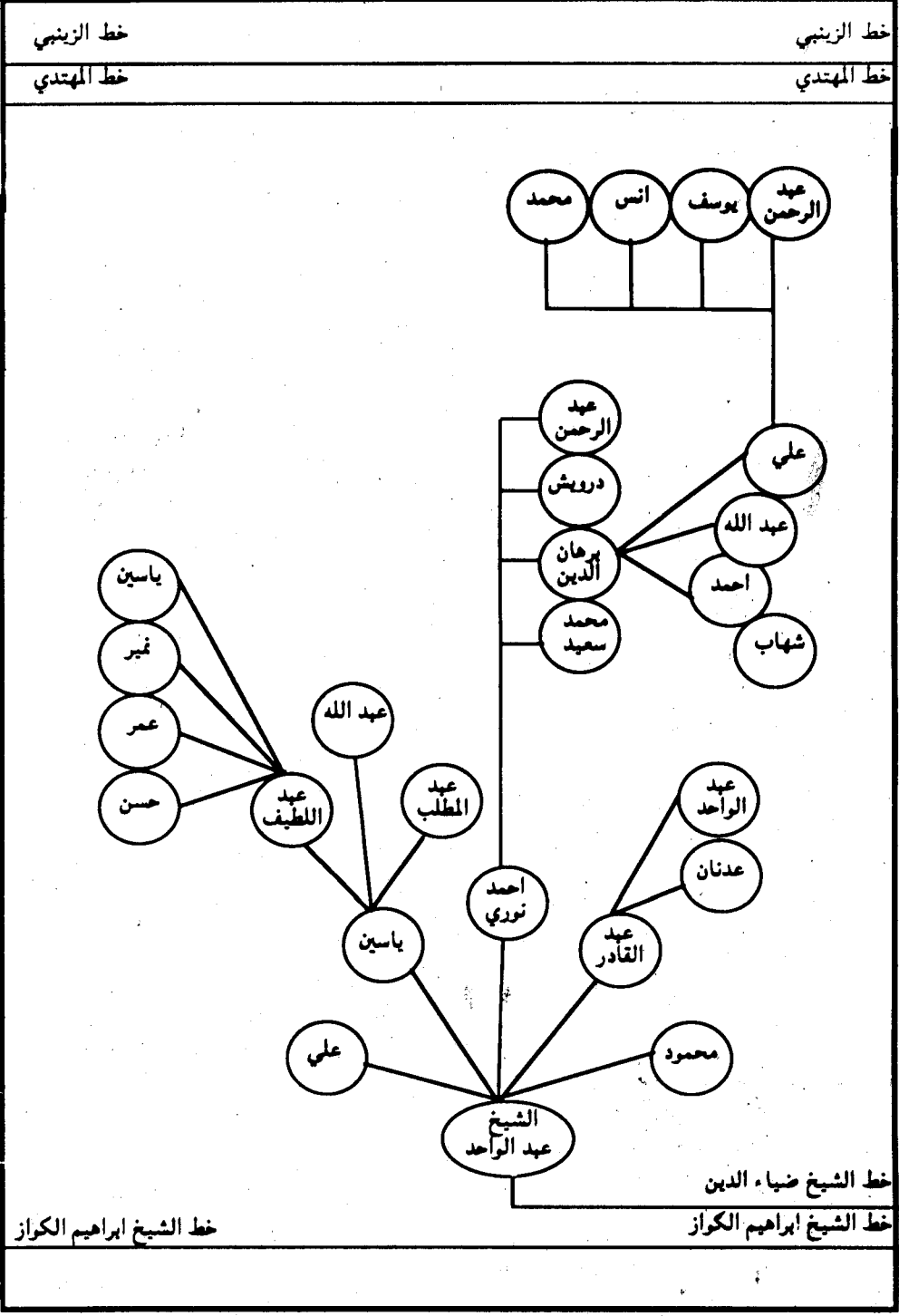

العباسيون ذرية المستضيء بالله عشرة آل باش اعيان البصرة

العباسيون في العراق

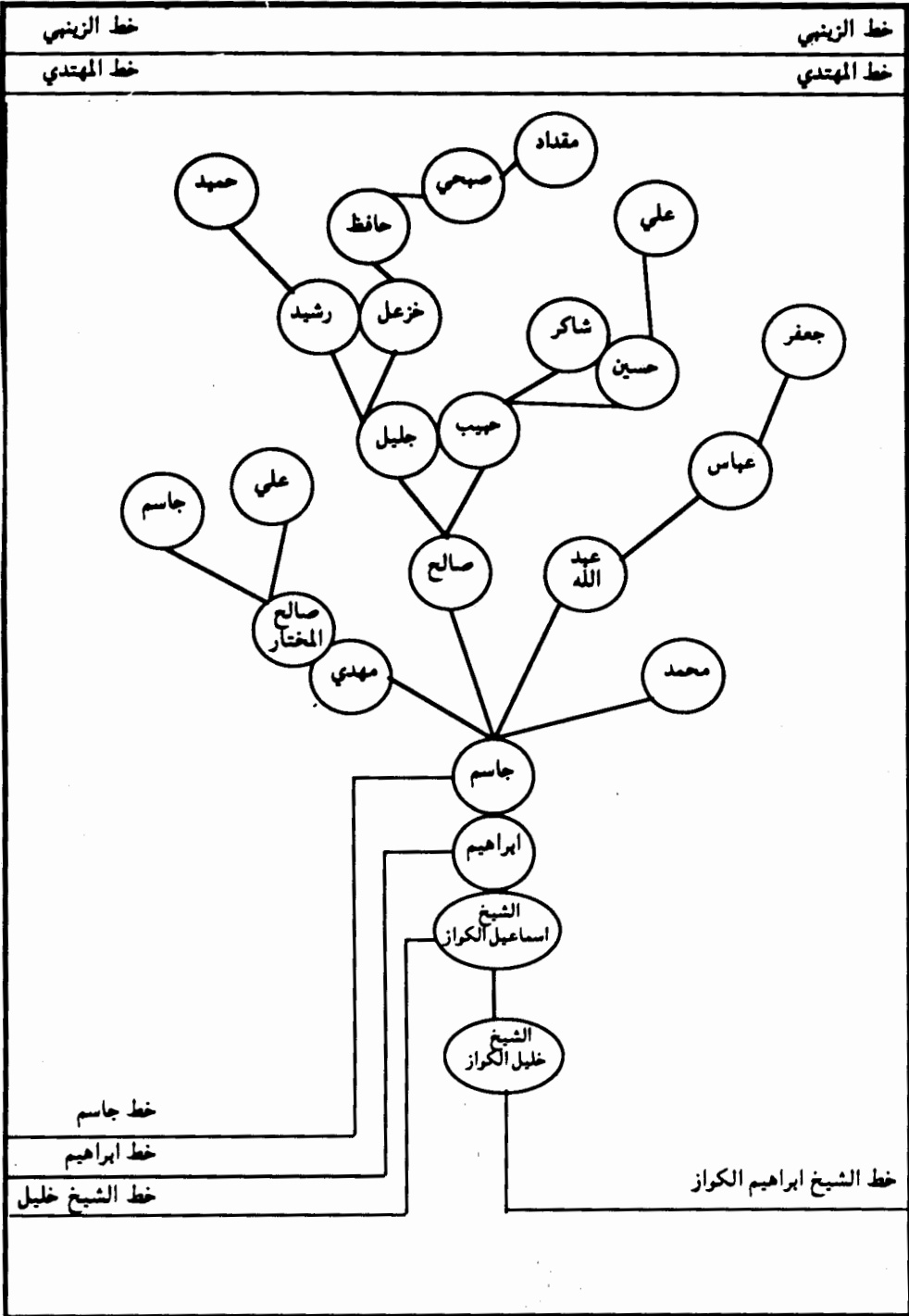

العباسيون ذرية المستضيء بالله عشرة باش اعيان فخذ الكواز

## العباسيون في العراق

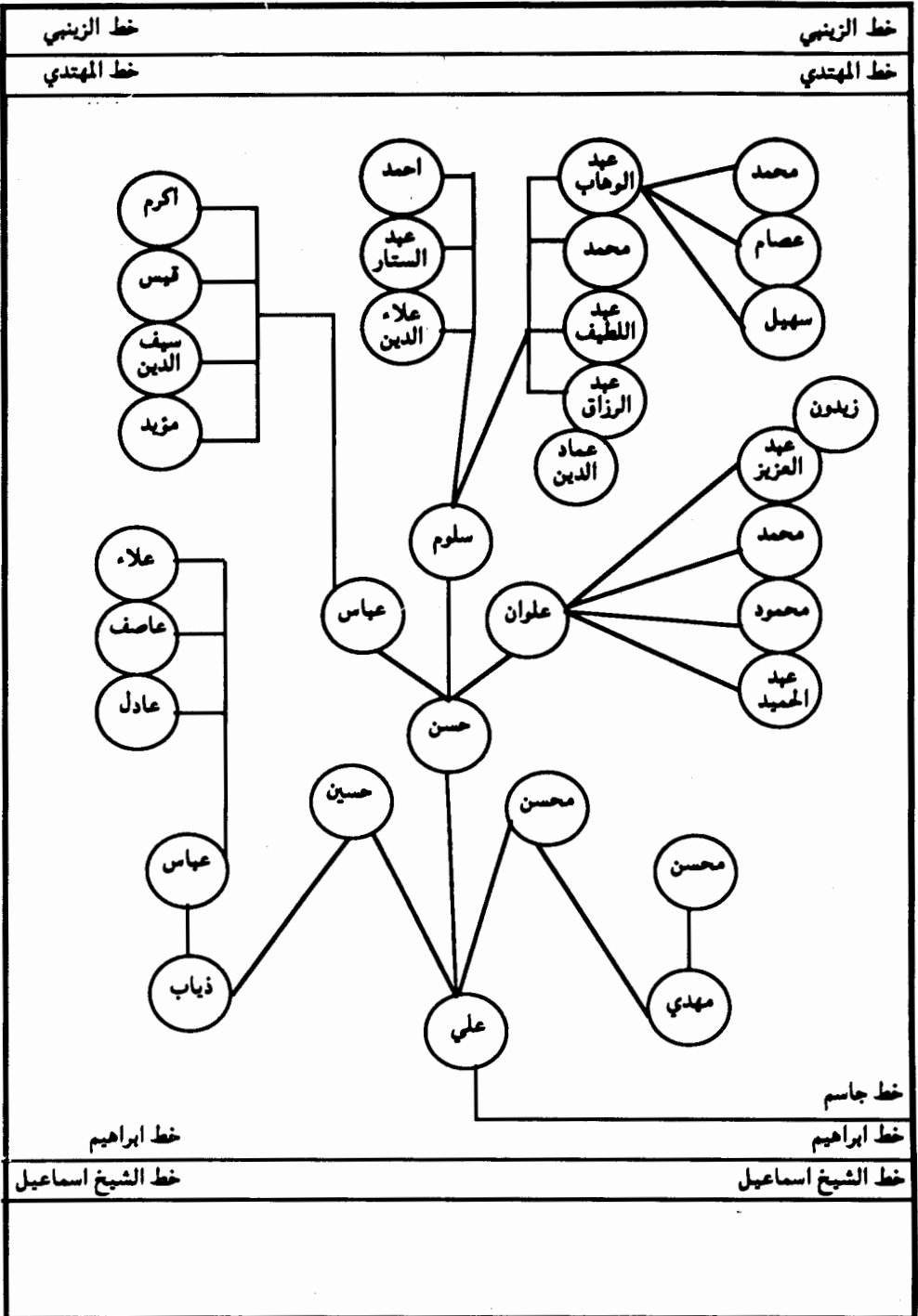

العباسيون ذرية المستضيء بالله عشرة باش اعيان فخذ الكواز

العباسيون في العراق

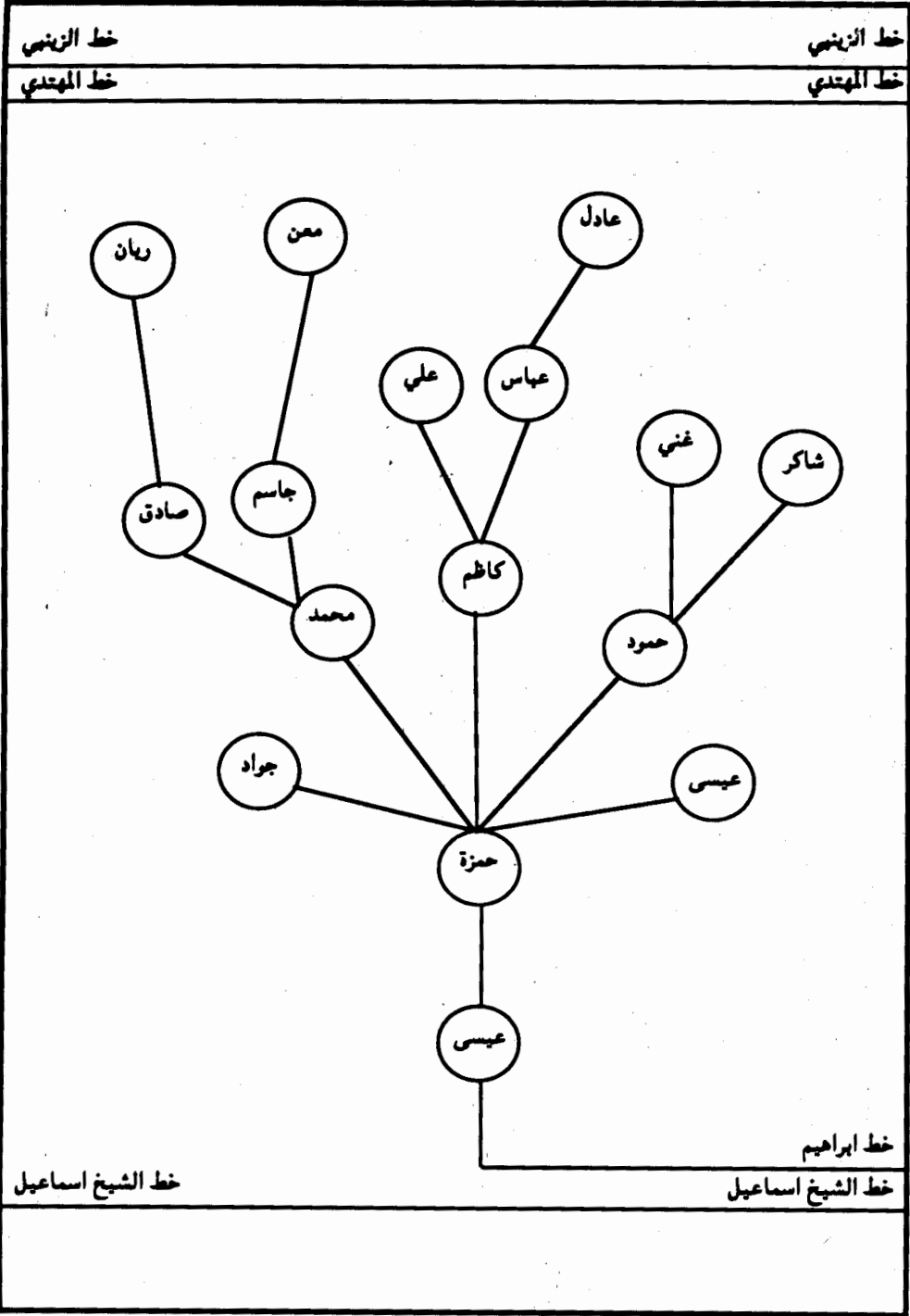

العباسيون ذرية المستضيء بالله عشيرة باقر اعيان فخذ الكوازي

## العياصيون في العراق

خط الزينبي

خط الزينبي

خط المهدي

خط المهدي

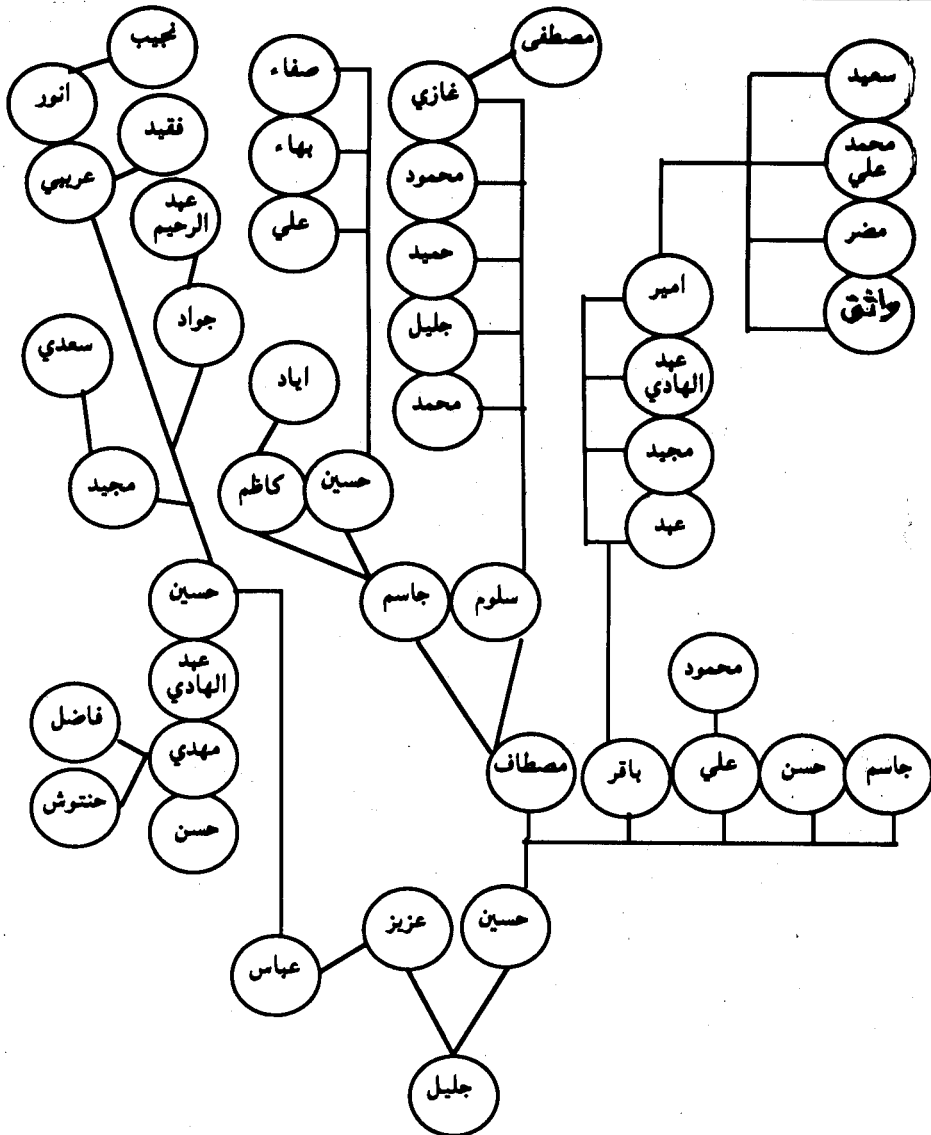

العياصيون ذرية المستضي، بالله عشيرة باش اعيان فخذ الكوراز

خط الشيخ اسماعيل

خط الشيخ اسماعيل



العباسيون في العراق

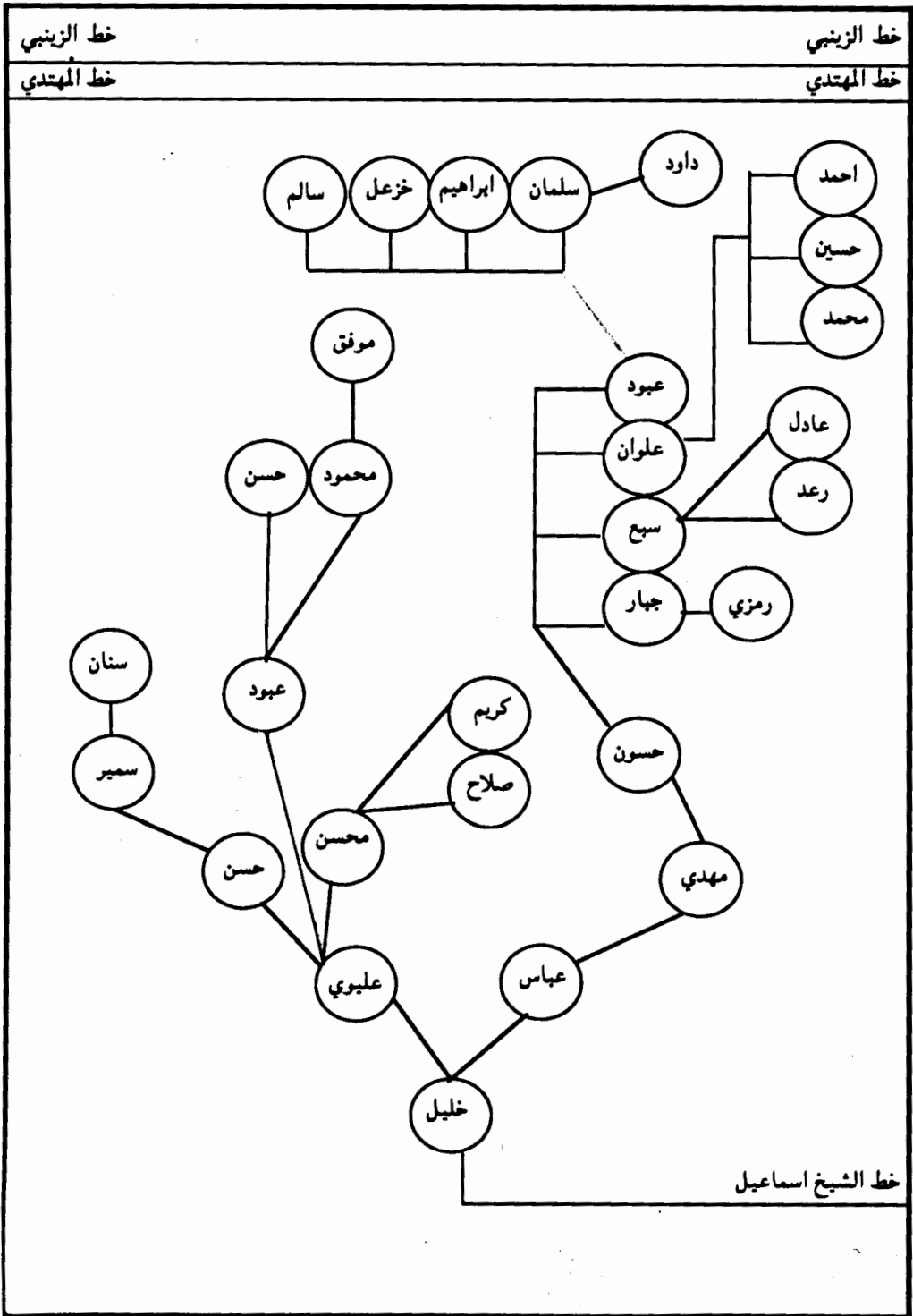

العباسيون ذرية المستضيء بالله عشيرة باش اعيان فخذ الكواز

ذُرِّيَّةُ الْمُهَنْدِي فِي زَاخِرِ

## العباسيون في العراق

خط الزينبي

خط المهدي

خط الزينبي

خط المهدي

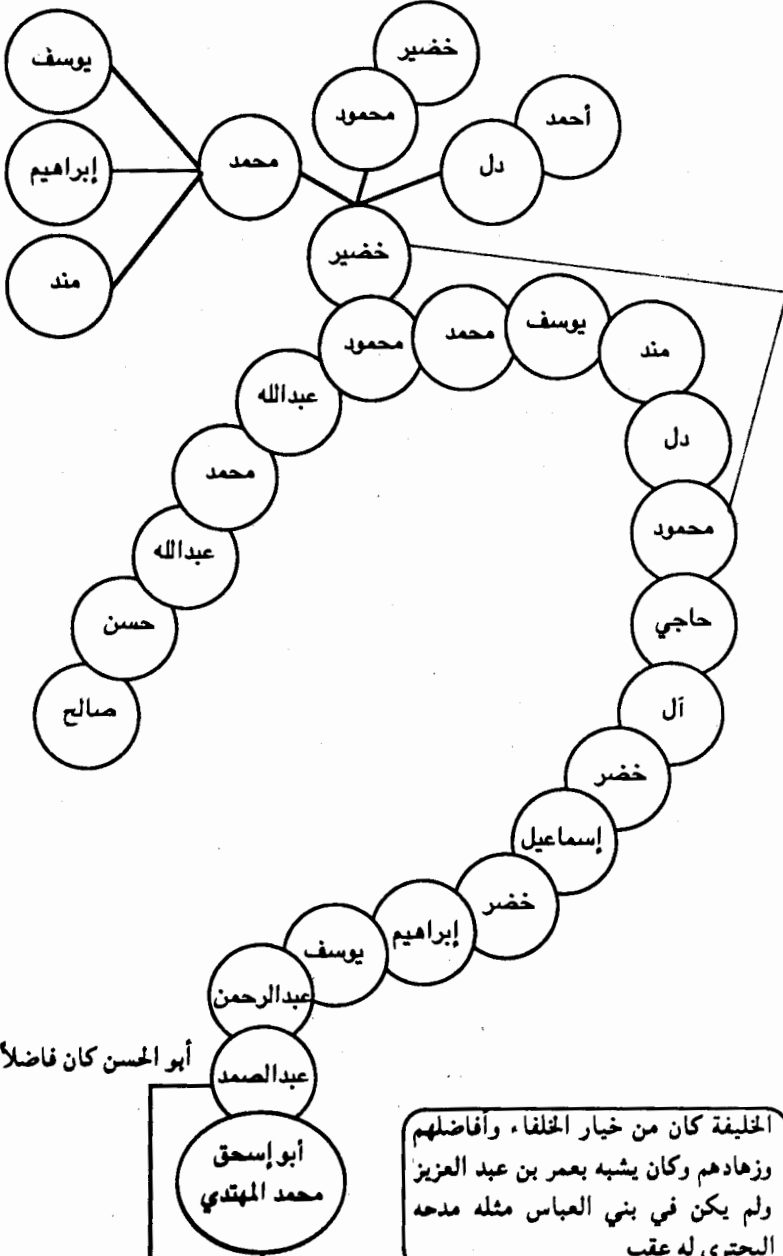

العباسيون ذرية المهدي بالله في زاخو

أبو الحسن كان فاضلاً زاهداً عالماً

الخليفة كان من خيار الخلفاء وأفاضلهم وزهادهم وكان يشبه بعمر بن عبد العزيز ولم يكن في بني العباس مثله مدحه البحري له عقب

خط عبد الصمد

## العباسيون في العراق

خط الزينبي

خط الزينبي

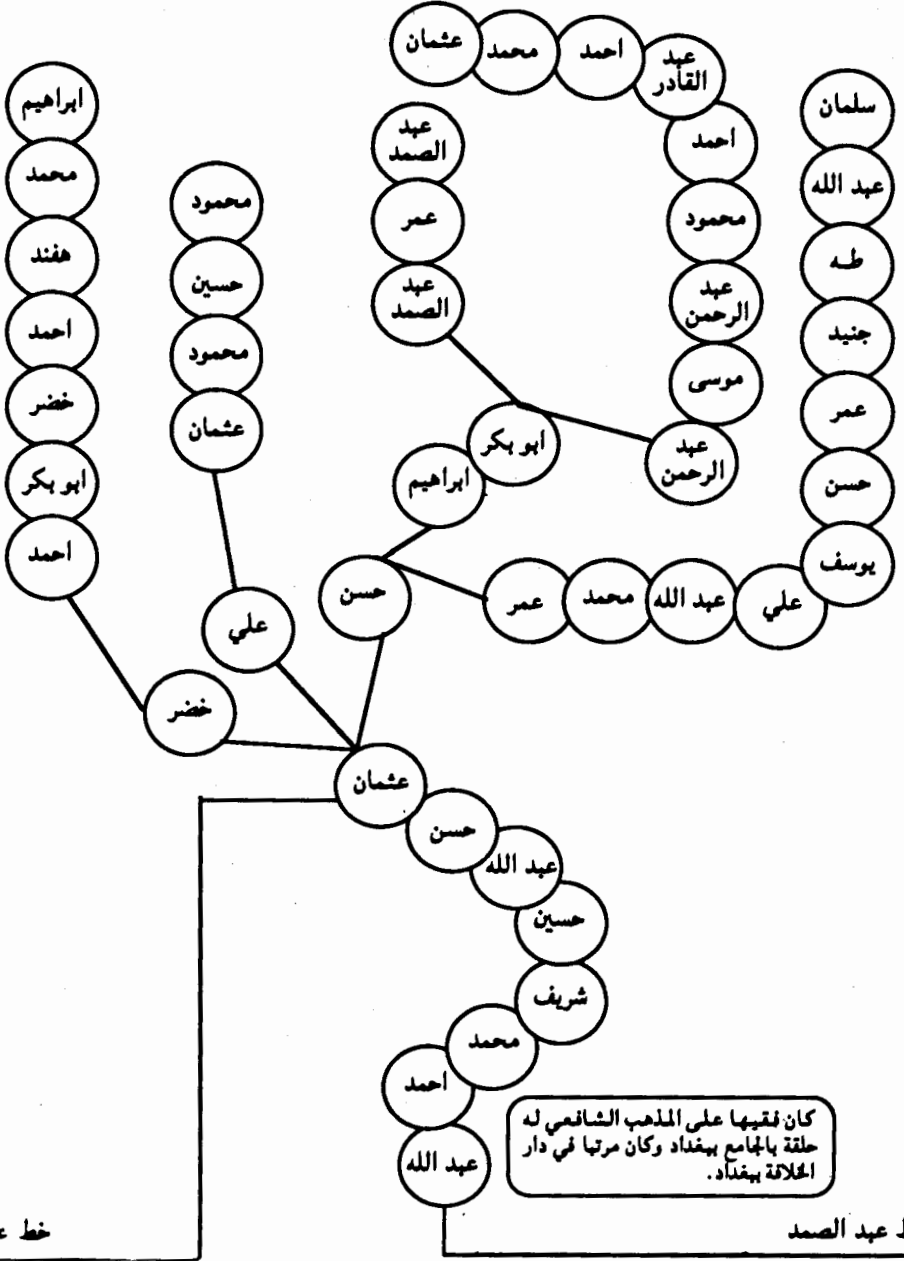

العباسيون في العراق

خط الزينبي

خط الزينبي

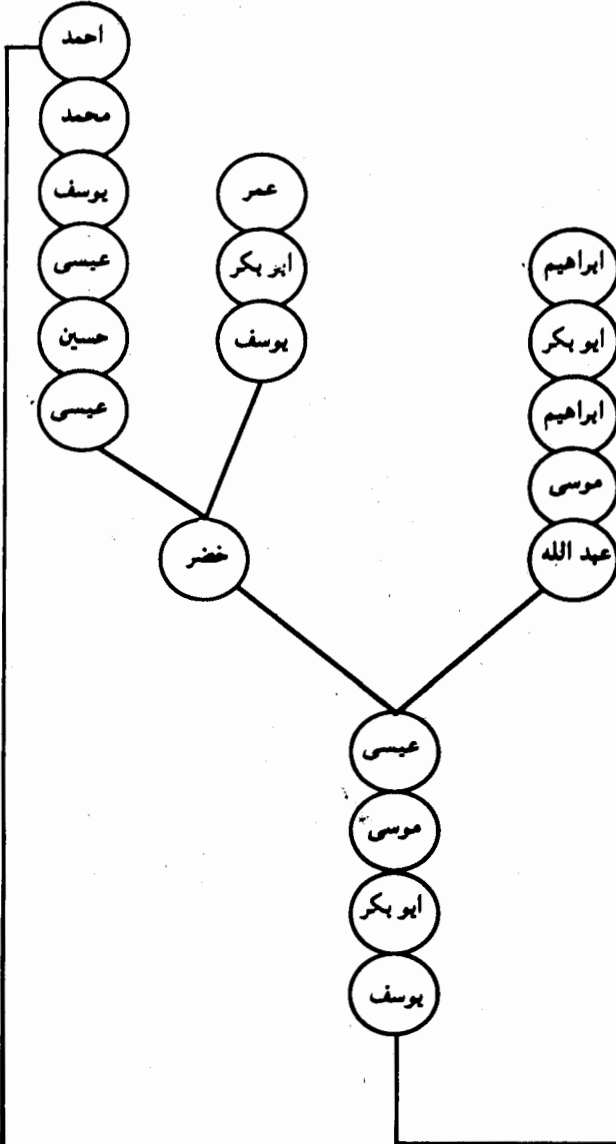

خط أحمد

خط عثمان

العباسيون ذرية المهدي بالله في زاخر

# المهاسبون في العراق

خط الزينبي

خط الزينبي

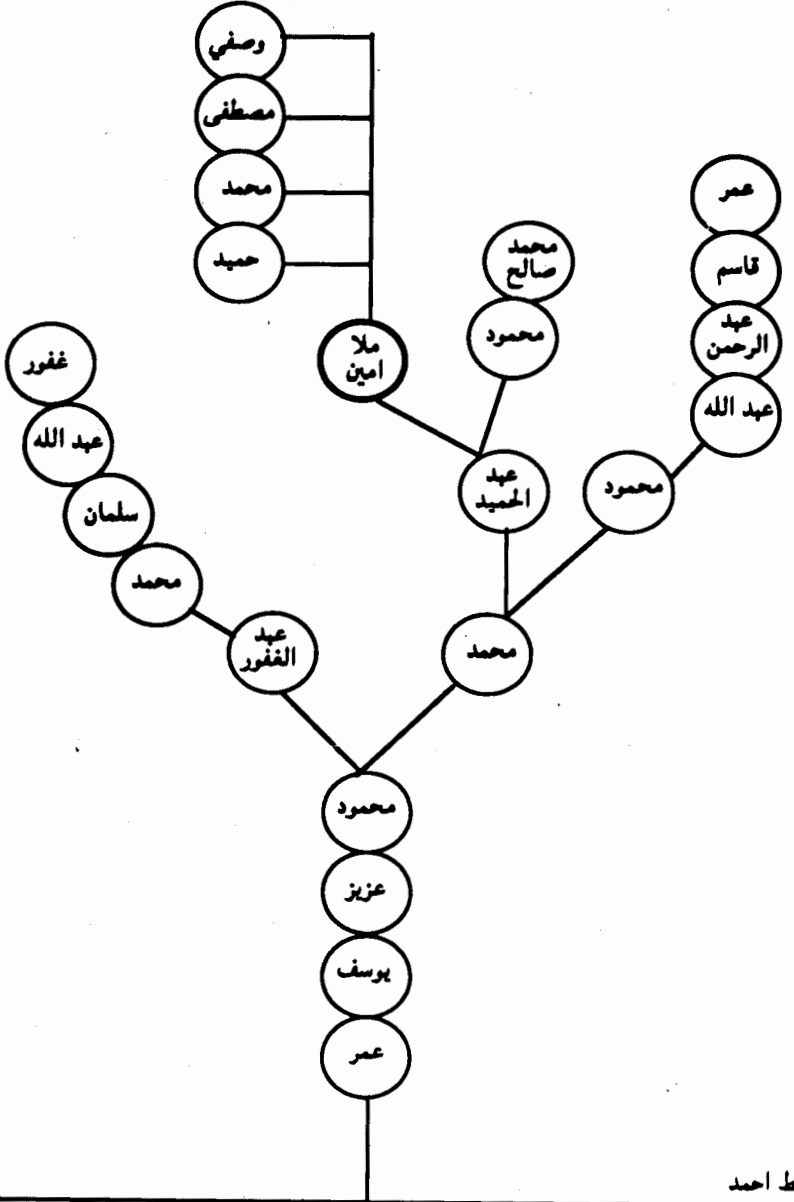

المهاسبون قرية المهدي بالله في زاخر

خط احمد

خط احمد

## العباسيون في العراق

خط الزينبي

خط الزينبي

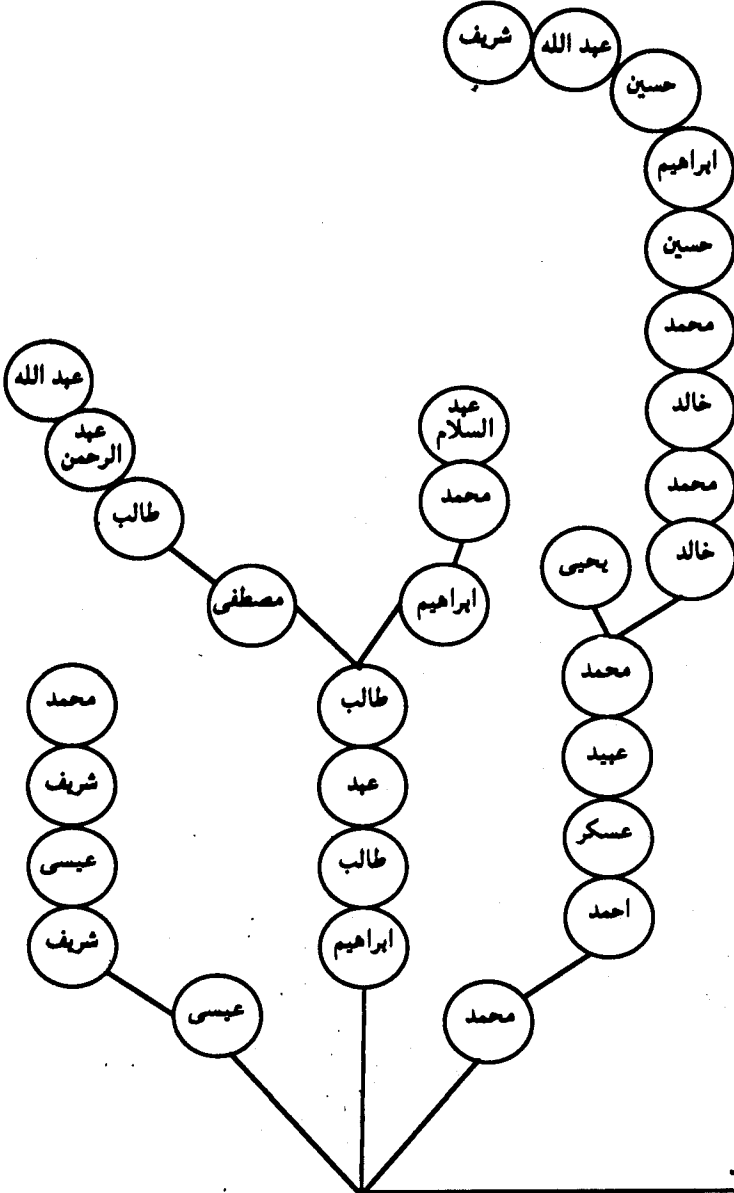

العباسيون ذرية المهدي بالله في زاخر

خط احمد

الحافظ محمد الزينبي

المعروف بالهاشمي المكنى بابي بكر كان من الحفاظ المجدين لكلام الله عز وجل قرأ عليه جماعة من اهل القرآن وكان يروي استاذ ابن كثير احد القراء السبعة وكان مشهوراً بين الحفاظ بورعه وتقواه واستقامته والزينبيون نسبة الى زينب بنت سلمان بن علي بن عبد الله بن العباس زوجة محمد بن ابراهيم الامام حيث ولدت له عبد الله الذي هو جد الزينبيون حيث غلب اسم الام عليهم واهم زينب هذه هي ام الحسن بنت جعفر بن الحسن بن الحسن بن علي بن ابي طالب (ع).

ترار

ابي الفوارس الشريف الملقب بذي الشرف كان عظيماً في بني العباس مثل المنصور في زمانه وكان إماماً وعالماً بالحديث وخطيباً بجامع المنصور ببغداد وولي نقابة الهاشميين بالكوفة والبصرة وتوفي بعد ان جاوز التسعين رحمه الله واعتقب الحسن القاضي.



## العباسيون في العراق

كان فاضلاً ماجداً أديباً دخل مصر وقابل السلطان الملك الناصر محمد بن قلاوون فآكرمه وأعجب به ثم عاد إلى العراق وولد سنة ٦٧٥ هـ وتوفي سنة ٧٤٥ هـ أمه زينب بنت موسى بن محمد بن جعفر بن محمد بن علي بن محمد بن طاهر بن عيسى بن زيد الشهيد بن علي بن أبي طالب (رض).

كان أبو محمد عالماً فاضلاً عنزياً عارفاً بأصول الانساب وولد بالخاير سنة ٤٩٠ هـ وتوفي ببغداد بدار الخلافة ودفن بالشهد الخايري أمه عائشة بنت موسى من بني زيد الشهيد عليه السلام.

كان شجاعاً خرج علي الخليفة فجهز الخليفة عليه جيشاً فلم يظفر به واختفى عند أخواله بني محمد بن يحيى العمري العلوي ببلدة حران توفي بالكوفة ودفن بمقابر العلويين.

نور الدين  
علي

محمد

محمد

محمد

حامد

عيسى  
الأمير

تزار

أبي  
علي

مسلم

الحسن  
القاضي

تولى نقابة الهاشميين بالكوفة وبيت المال ونظارة الجامع الأعظم بالكوفة ولد في المشهد الخايري سنة ٦٤٠ هـ توفي سنة ٦٨٥ هـ أمه فاطمة بنت محمد بن الحسن بن عبد الله بن النضير من ذرية الإمام موسى الكاظم (رض).

كان أميراً على السواد من قبل الخليفة أحمد الناصر وكان المقدم على العلويين وولد سنة ٤٥٠ هـ وتوفي ببغداد ودفن بمقابر قريش وأمه كوفية علوية من بني زيد الشهيد بن علي بن الحسين علي بن أبي صالح عليهم السلام.

الفقيه العالم درس المعلم الشريف علي المرتضى عليه السلام وكان من اجلاء الهاشميين أمه بنت محمد بن موسى بن إبراهيم بن موسى بن جعفر بن محمد بن علي بن الحسين بن علي بن أبي طالب رحمهم الله وأبائنا وجميع المسلمين.

العباسيون ذرية إبراهيم الأمام ( عشيرة الزينبيون )

خط نور الدين علي

خط تزار

# العباسيون في العراق

الامام فقير الله التلوي  
 قدس سره غوث زمانه  
 وقطب اوانه عالم فاضل  
 مرشد نشأ على الزهد  
 والتقوى والطاعة من صباه  
 حتى وفاته وحاز على  
 المكانة العالمية وتمت له  
 الولاية ولد سنة ١٠٦٧ هـ  
 وتوفي رحمه الله سنة  
 ١١٤٦ هـ ويرجع لقبه الي  
 بلدة ( تلور ) وهي قرية  
 شرقي بلدة سعرت وهذه  
 البلدة كثيرة الاولياء  
 والصلحاء.

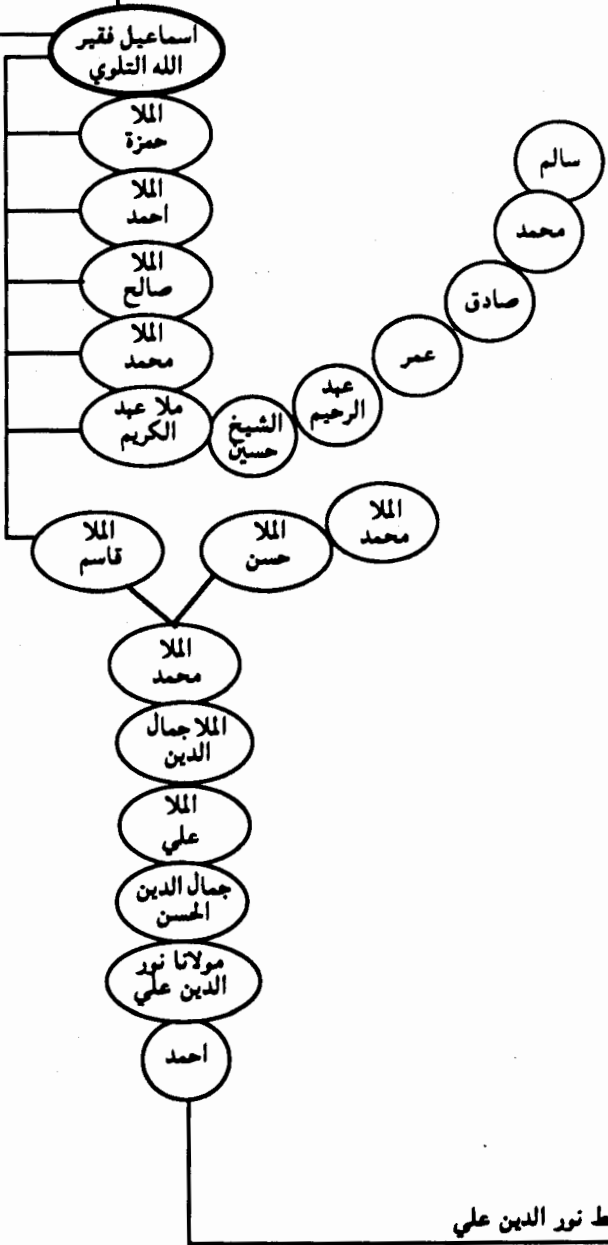

العباسيون ذرية ابراهيم الامام ( عشيرة الزينبيون )

خط  
 اسماعيل  
 فقير الله

خط نور الدين علي

## المهاجرون في العراق

المهاجرون ذرية ابراهيم الامام ( عشيرة الزينبيون )

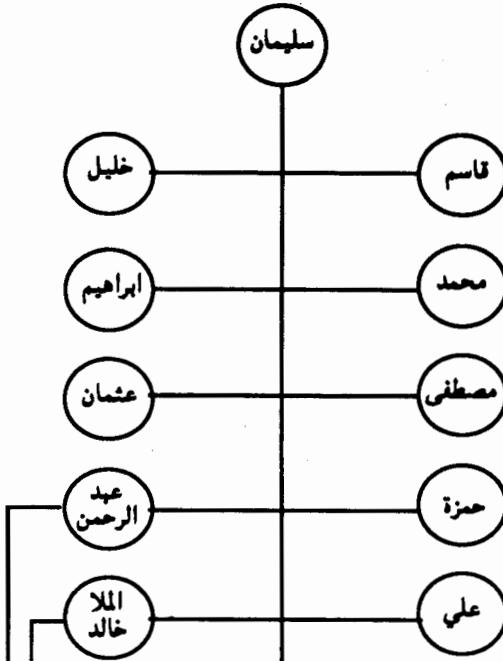

الشيخة عبد القادر الثاني

العارف الرباني العالم الفاضل  
 تريس في حجر والده واخذ عنه  
 فنون العلوم ولد سنة ١٠٩٥ هـ  
 وتوفي رحمه الله سنة ١١٦٥ هـ له  
 ثلاث بنات احدهن فاطمة تزوجها  
 القطب الكبير ابراهيم الحقي قدس  
 سره اعظم واكبر خليفة لقبير الله  
 اسماعيل العلوي قدس سره.

خط عبد الرحمن  
 خط الملا خالد

خط اسماعيل فقير الله

## العباسيون في العراق

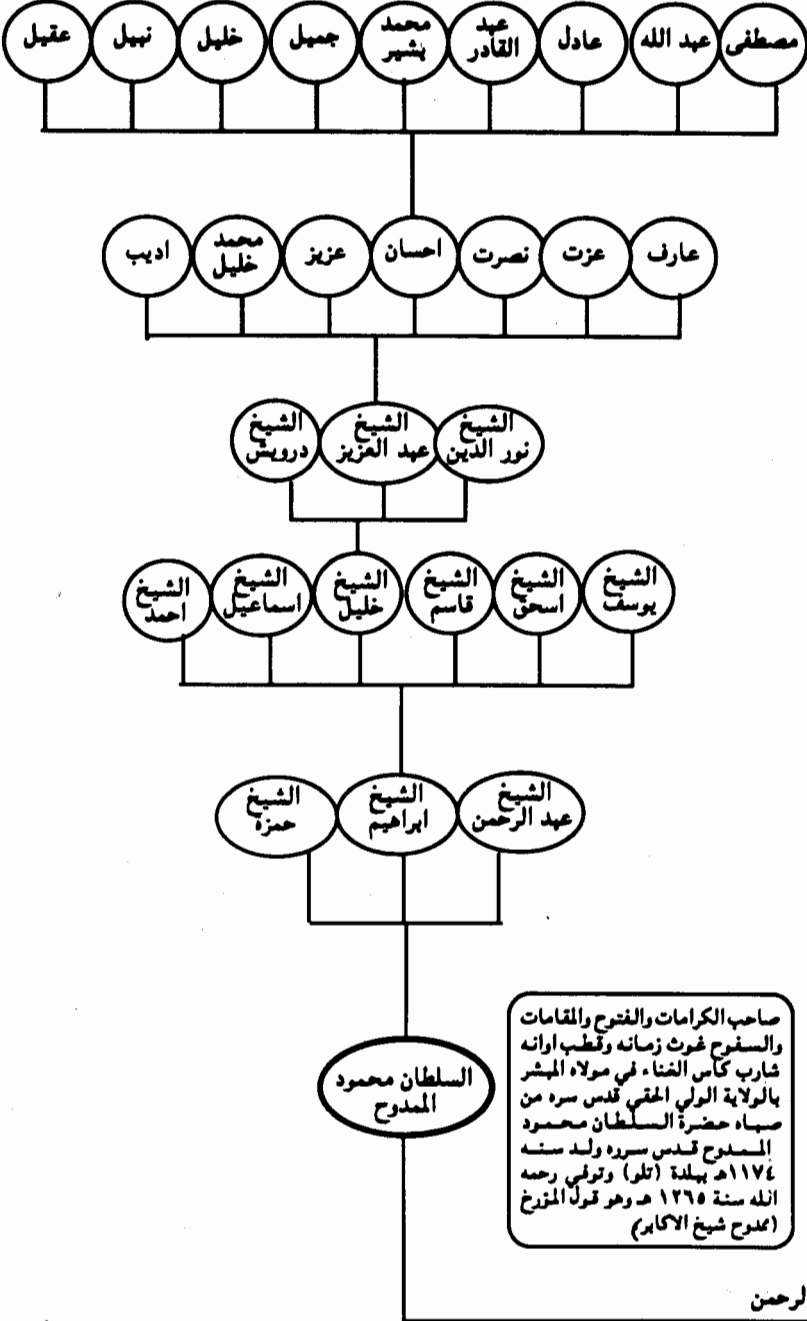

صاحب الكرامات والفتوح والمقامات  
والسفرح غوث زمانه وقطب اوانه  
شارب كأس الفناء في مولاه المبشر  
بالولاية الولي الحقى قدس سره من  
صبياء حضرة السلطان محمود  
الممدوح قدس سره وولد سنه  
١١٧٤هـ ببلدة (تلو) وتوفي رحمه  
الله سنة ١٢٦٥هـ وهو قول المؤرخ  
(ممدوح شيخ الاكابر)

خط عبد الرحمن

خط الملا خالد

خط الملا خالد

العباسيون ذرية ابراهيم الامام ( عشيرة الزينبيون )

العباسيون في العراق

العباسيون ذرية ابراهيم الاحام ( عشيرة الزنبيون )

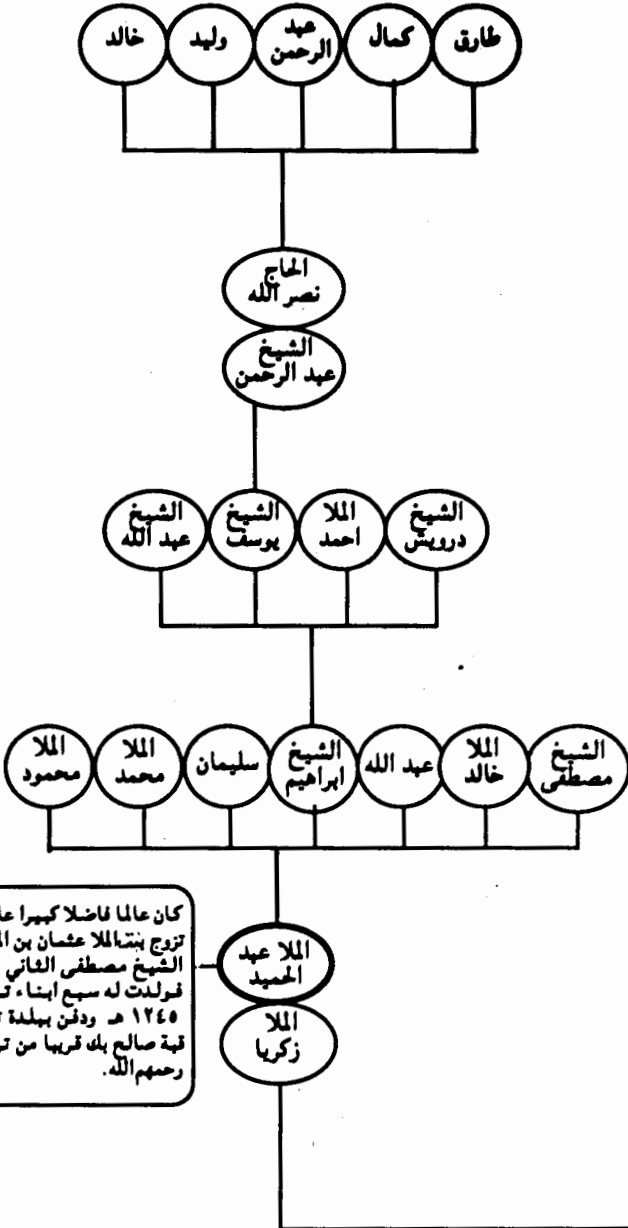

كان عالما فاضلا كبيرا عارفا عابدا تزوج بنتا الملا عثمان بن الملا بكر بن الشيخ مصطفى الثاني قدس سره فولدت له سبع ابنة توفي سنة ١٢٤٥ هـ ودفن بهيئة تلر شمسي قبة صالح بك قريبا من تربة اجداده رحمهم الله.

خط الملا خالد

# الْحَامِلَاتُ

بعد أن إطلعتم على كتابنا هذا أرحموا نكرونا قد تعرفتم علمي بني العباس في العراق أحد فرعي آل بيت رسول الله محمد (صلى الله عليه وسلم) ... وأود أن آيتني لكم بان هناك العديد من العسائر من هذه الروحة الهاشمية العباسية بأوشه شجرة النسب لاهم في الطبعة الثانية بمرت الله .

○ وأود أن أعبر عن فائق تقديري للعلماء والأعلام الأسيادة المؤرخين والنسابين ولجميع الذين قدسوا لكتابنا هذا وثقوه والى جميع أبناء عمومتني الذين ساعدوني وتبجروني وأسهموا في توثيق النسب ليعقب كما قال فيه الشاعر :

نَسَبٌ كَانَ عَلَيْهِ مِنْ شَمْسِ الضَّمِيِّ      نَوْراً وَمِنْ فَلَقِ الصَّبَاحِ عَمُوداً

○ كما أدعوا جميع النسابين والمؤرخين والقراء الكرام ممن تتوفر لديهم بعض المصادر والوثائق والخطوط أن يرسلوا لنا نسخاً صورية لها للإستفادة منها في تحقيق

وتوثيق الأبر العباسية الأضرى . والعنوان بغداد مطبعة دار الرسالة  
○ هذا ونسأله تعالى أن يدعنا من الزلل ويبعدنا الفل وأن لا يجعلنا ممن أبناهم مفتخرين وان يفر لنا ولسلفنا وفلسنا وبقية إخواننا المسلمين يوم لا أنساب بينهم وهم يسألون ... وصلى الله على سيدنا محمد أفضل الأنبياء مسباً وأعظمهم درجة ونسباً وعلى آله وصحبه أجمعين .

# المصادر

- ١- نية الراغبين في طبقات النسابين للسيب الزواجر كونه الحسيني - بغداد ١٩٧٣ .
- ٢- عالم بغداد الإدارية والعمرانية للسيب صالح أحمد الملقب - بغداد ١٩٨٨ .
- ٣- كشكول الأنساب للسيب حسين أبو صبيدة السري .
- ٤- هباتك الذهبية في معرفة قبائل العرب للشيخ عبد الله السري .
- ٥- الدرر البهية في تراجم أحوال رجال الأسرة السهروردية للشيخ محمد الزين العباسي .
- ٦- قلائد الذهب في جمهرة أنساب العرب للأستاذ كاظم الجبوري .
- ٧- تاريخ الخلفاء للإمام السيوطي .
- ٨- صاحب الإرشاد .
- ٩- ذيل طبقات الحنابلة .
- ١٠- الشذرات .
- ١١- أبناء الروار .
- ١٢- الأعلام .
- ١٣- العيون والحدائق .
- ١٤- جمهرة أنساب العرب .
- ١٥- نهاية الإختصار في علم النسب .
- ١٦- الشرف نامة للبدرليسي .
- ١٧- البيوتات الهاشمية في العراق للشيخ يونس السارائي .
- ١٨- القبائل العراقية للشيخ يونس السارائي .
- ١٩- إمامة بهديان العباسية للشيخ محفوظ العباسي .
- ٢٠- العباسيون بعد جهلال بغداد للشيخ محفوظ العباسي .
- ٢١- عبد الله السريدي للدكتور عمار عبد السلام .

# المخطوطات

- ١- مخطوطة نسب ذرية العتصم الوجودية لدى الشيخ محفوظ العباسي .
- ٢- مخطوطة نسب باشا أعيان الوجودية لدى الاستاذ عبدالقادر باش أعيان العباسي .
- ٣- مخطوطة نسب الكوازي الوجودية لدى الاستاذ عبدالرزاق الكوازي العباسي .
- ٤- مخطوطة آل عباس في الفرات الأوسط الوجودية لدى الشيخ محمد السلمان العباسي .
- ٥- مخطوطة عشيرة آل حمزة في عانة الوجودية لدى اللواء راجب فخري العباسي .
- ٦- مخطوطة نسب العباسيون في تلعفر الوجودية لدى الشيخ محمد سعيد آغا البشار العباسي .
- ٧- مخطوطة نسب البوسيد الوجودية لدى الحاج فخر السلمان العباسي .
- ٨- مخطوطة العباسيون ذرية الرستدي بالله في زافول لدى الإمام ملا أمين عبدالحميد العباسي .
- ٩- مخطوطة العباسيون ذرية سيدنا ابراهيم الإمام (الزبيرين) الوجودية لدى الحاج نصر الله عبدالرحمن العباسي .

دو علماء إن نسخ هذه المخطوطات محفوظة ومدونة في سجل العام لعلوم العباسيين في العراق لدى المؤلف .



الفهرست  
الموضوع

الصفحة

الأهداء	٧
قصيدة للسيد محمد خضر السلطان المدلل العباسي	٨
كلمة للدكتور حسين علي محفوظ	٩
كلمة الدكتور محمد جاسم المشهداني	١٢
كلمة الدكتور نوري حمودي القيسي	١٤
كلمة الدكتور فاروق عمر فوزي	١٧
كلمة الدكتور نجم الدين السهورودي	١٩
كلمة الدكتور عماد عبد السلام رؤوف	٢١
كلمة النسابة للشيخ محفوظ العباسي	٢٦
كلمة النسابة النجفي السيد حسين ابو سعيدة الموسوي	٢٧
كلمة النسابة النجفي السيد عدنان القابجي	٢٩
كلمة النسابة النجفي السيد عباس السيد محمد الدجيلي	٣١
كلمة السيد نجم عبد الله المدلل العباسي	٣٣
كلمة السيد أحمد عباس المدلل العباسي	٣٨
كلمة السيد شعبان رجب شهاب المدلل العباسي	٤٠
كلمة الحاج ظاهر حسن المدلل العباسي	٤١
كلمة الحاج مجول فرحان المدلل العباسي	٤٢
كلمة السيد كامل خلف الحاج صكر المدلل العباسي	٤٣
كلمة السيد ضاري رزوقي رشيد المدلل العباسي	٤٤
كلمة السيد علي محمد السلطان العباسي	٤٥
كلمة اللواء راغب فخري العباسي العاني	٤٦

الموضوع	الصفحة
كلمة السيد محمد سعيد أغا البشار العباسي	٤٧
كلمة السيد نجم عبيد العوضي العباسي	٤٨
رسالة الحاج ناجي الحاج خضير السويدي	٥٠
رسالة الأستاذ عبد الحميد العلوجي	٥١
المقدمة بقلم المؤلف	٥٢
توطئة ... من هم العباسيون	٥٧
العباس بن عبد المطلب .. نسبه	٥٨
العباسيون الاوائل	٥٩
عشيرة ابو مدلل	٩٥
فخذ السويدي	٩٩
فخذ السهروردي	١٠٧
فخذ ابو عبد العزيز	١١١
فخذ ابو محمود	١٥٢
فخذ ابو منصور	١٧٨
فخذ ابو علي	٢٠٠
فخذ ابو رحمة الله	٢١١
فخذ ابو واوي	٢١٧
عشيرة آل عباس	٢٤٠
فخذ آل عوض في الحيدرية	٢٥٩
فخذ آل عوض في الحلة	٢٦٨

الموضوع	الصفحة
عشيرة الحمزة	٢٧٧
فخذ الحمزة في عننه	٢٧٨
فخذ الجويجاتسي في الموصل	٢٨١
ذرية المعتصم بالله	٢٨٨
فخذ البيكات في الموصل	٢٩٥
فخذ الاي بك في تلعفر	٣٢٥
عشيرة باش اعيان	٤٠٤
فخذ باش اعيان البصرة	٤٠٥
فخذ الكواز في بغداد	٤١٠
ذرية المهدي في زاخو	٤١٥
عشيرة الزينبيين ذرية ابراهيم الامام	٤٢١
الخاتمة	٤٢٧
المصادر	٤٢٨
المخطوطات	٤٢٩
الفهرست	٤٣٠

طبع الكتاب بمطبعة دار الرسالة - بغداد - السعدون

هاتف: ٨٨٦١٢٢٥ - ٨٨٧٣٢٨٥

اشرف على الخطوط: الخطاط الحاج خليل الزهاوي

وبريشة تلميذه: الخطاط خلدون